

MINISTERI

Naantalin kesäkokoon tuminen

Harri Pettersson ja mini-Minit

Minit Hollolassa

Lego-Mini!





4/ 2014
Numero:
132

MINISTERI

HALLITUS



Puheenjohtaja:
Markku Lönnqvist

puheenjohtaja@mcff.net



Varapuheenjohtaja:
Topi Mättö

varapuheenjohtaja@mcff.net



Sihteeri:
Päivi Heinonen

sihteeri@mcff.net



Rahastonhoitaja:
Tuija Pettersson
Sampsaantie 39
20960 TURKU
040- 530 4312
rahastonhoitaja@mcff.net

TOIMIHENKILÖT



Kirjanpitäjä:
Virpi Koski
Pirttikatu 11 C 14
33560 TAMPERE
040-7419218



Jäsenrekisteri:
Niko Niinivirta

jasenrekisteri@mcff.net



Nettisivut:
Toni Viemerö

webmaster@mcff.net



Uudet jäsenet:
Mari Rantanen
uudetjasenet@mcff.net



Jäsenlehden toimitus:
Esa ja Susanna Ignatius

lehti@mcff.net



Kerhotavarat:
Erkki & Topi Mättö

kerhomateriaali@mcff.net

Austinta :)

Tämän ensimmäisen lehden tekemisen kanssa ihmettely on ollut yhtä jännitystä, pohdiskelua, tarkkailua ja jopa kameran käyttöohjeiden lukemista. Pelkoakin on jonkin verran ilmassa- että mitäs jos te lukijat ette tykkääkään meidän tekemästä lehdestä.

Ollaan pidetty pieniä ideointihetkiä Suskin kanssa ja muutamat kerholaisetkin on meidän onneksi heittänyt vinkkejä ja toiveita lehteä kohtaan. Pääasiallisestihan allekirjoittanut lähinnä tarkkailee taka-alalla itse lehden luomista julkaistavaan muotoon, mutta mielestäni pärjään siinä oikein hyvin!

Annetaan ajatusten virrata ja tehdään Ministeristä meidän yhteinen kerholehti isolla Koolla!

-Eppu-

Moke!

Täytyy sanoa, että melkoisen haasteen otimme vastaan. Onneksi. Pääsen toteuttamaan lapsuuden haaveammattia tässä kätevästi... Olen kuitenkin saanut opiskella ihan alusta asti ja juurta jaksain pari tietokoneohjelmaa tätä projektia varten. Olen päässyt ehkä vasta pintaa raapaisemaan kaikista niistä miljoonista mahdollisuuksista, mutta hiljaa hyvä tulee.

Toivomme todella kerholaisten aktiivisuutta lehden suhteen. Kaikki kehitysehdotukset, toiveet, risut sekä ruusut ovat tervetulleita. Me ponnistamme pohjalta, joten kaikki apu on tervetullutta. Olemme myös laittaneet heti tähän ensimmäiseen numeroomme haasteen kaikille paikallisjaostoille, joten lukaiskaahan lehti tarkasti läpi!

Olemme molemmat innoissamme tästä pestistä ja todella toivomme, että pystymme täyttämään kerholaisten odotukset lehtien suhteen.

Esitän tässä samalla myös kiitokset Nyssösen Samille, joka toimitti meille menneiden vuosien vanhat kerholehdet, ne ihan ensimmäiset leikkaa-liimaa-askartele-versiot! Nyt on Sami vapautettu tästä kerholehden toimittamisesta, joten oikein hyvää jatkoa sinulle ja nähdään kerhotapaamisissa.

- Suski



MINITRON.fi

Minitron Ay, Lapintie 11, 01760 VANTAA
http://www.minitron.fi - email: myynti@minitrn.fi

Puheenjohtajan terveiset



Moicca MINistit

Syksy tekee tuloaan ja isoimmat tapahtumat rupeavat olemaan takana niin kotimaassa kuin ulkomaillakin. Reissusta on selvitty kotiin ja liki kaikki selvisivät ehjin nahoin (palanein) ja ehjin autoin. Osalle reissu oli ensimmäinen ulos kotimaasta MINillä ja varmasti antoi muistelemista tuleviin leirinuotio iltoihin.

Osa jo varasi ja maksoi ensivuoden Liettuan IMM liput ja sehän onkin jo heti 9kk kuluttua ja monelle etelä-suomen MINistille lähempänä kun se vuosituhannen vaihteen IMM Saariselällä. Tallinnastahan tulee noin 620km ajettavaa...ja jo sumujen saarella tehtiin suunnitelmia että ja miten ajetaan. Tapahtuma on varmasti hieno ja mieleenpainuva. Sitä odottaen ja edellisestä vielä toipuen... ;)

Kotimaan tapahtumat on itseltäni jäänyt hiukan väliin kesäkokouksesta lukuunottamatta. Sielläkin MINillä olin, tosin omat roipheet oli kotona tallissa. Ja ensikesää jo suunnitellaan ja uusia rakennusideoita tarttui paljon IMMstä mukaan....tämähän on jo niin normaalia menneiltä vuosiltakin..

Tulevia kerhotapahtumia on vielä jäljellä ja osaan pääsee vielä toivottavasti MINilläkin.....

On Siuntiota ja ratapäivää ja siihen heti illanistujaisia sekä syyskauden päättävä sääntömääräinen kokous ja pikkujoulut heti perään. Ja sitten alkaakin jo monessa tallissa se ensikesän rakentelu, eli ajetaan rakas kulkine lepäämään ja sitten kun keväturinko sulattaa lumet tallin ovien edestä niin huomataan että on enää muutama viikko kevään avajaisiin. Toivottavasti näin ei käy mutta kuten jo niin monesti, onneksi on olemassa se kuuluisa viimetippa.....sillä muutenhan moni projekti jäisi kesken ;)

Ei muuta kuin renkaat pyörimään, bensaa tankkiin ja nähdään sekä morjestellaan tapahtumissa.

-Markku-



Kansikuva:
Minit
Naantalissa,
Veijo Lindgren

Sisältö Ministeri 3/2014

Naantalin kesäkokoukseen.....4
Kerhotavarat.....8
Vääksyssä tapahtunutta.....9
Tapahtumakalenteri.....10
Kokouskutsu.....11
Harri Pettersson ja mini-Minit.....12
Paikallisjaoston tapahtuma.....14
Ministeritason julkaisu!.....16
Minimarkkinat.....16
Ote korjaamokäsikirjasta.....17
Lego-Mini.....18
Tiesitkö.....19

Minikerhon uutiset ja ajankohtaiset asiat löydät netistä osoitteesta

www.mcff.net

MiniFoorumin löydät osoitteesta
mini2.fi/forum

facebook

https://www.facebook.com/groups/57050839392/

Kerholehden ilmestymispäivät 2014

Numero 4/2014 Aineiston viim. jättöpäivä 20.10.2014 Lehti ilmestyy viikolla 46
Ilmestymisaikataulu on viitteellinen. Toimitus pidättää oikeuden muutoksiin.

Ilmoitushinnat 2014 Neliväri ilmoitukset (ALV 0%)
Aukeama 200€ 1/2 sivua 50€
Koko sivu 100€ 1/4 sivua 25€

MiniClub Flying Finns ry, jäsenlehti - Painopaikka Kopio Niini Oy, Tampere. Painosmäärä 750 kpl.
Ilmestyy neljä kertaa vuodessa. Lehteen tarkoitettu aineisto voidaan toimittaa sähköpostilla osoitteeseen lehti@mcff.net tai mcff.jasenlehti@gmail.com



Naantalin kesäkokoontuminen 11-13.7.2014

Mini Club Flying Finnsin paikallisjaosto, Turku, järjesti vuosittaisen kesäkokoontumisen nyt kolmatta kertaa. Naantali camping Kuparivuorella täyttyikin lukuisilla Mineillä perjantain ja lauantain aikana. Viikonlopun aikana Minejä kokoontumisessa oli yhteensä 88 kappaletta! Jokainen paikalle saapunut jäsen sai lahjaksi Mini Club Flying Finnsin ikikalenterin.

puuroa, sämpylää lisukkeineen ynnä muuta maistuvaa. Puolilta päivin oli juhlallinen lipunnosto, jonka jälkeen vuorossa oli näyttävä letka, 64 kappaletta Minejä, Turun satamaan Forum Marinumille.



Minejä oli saapunut paikalle varsin kattava repertuaari! Voisi kyllä sanoa, että jokaisen silmää miellyttävä Mini löytyi varmasti. Vuosimallien, värien ja mallien kirjo oli mahtava. Toisessa kuvassa vasemmalta ylhäältä katsoen, on Timo Salmisen upea Moke. Paikalla pääsi myös ihailemaan mitä hienoimpia asuntovaunuja Minien perässä.

Iltapäivä koostui monenmoisista kilpailuista! Oli Minin vetoa (ylämäkeen!), Minin renkaan heittoa, Minin osien tunnistusta, Kesäkumikisaa ja tikanheittoa. Lapsille, naisille ja miehille omat sarjat tietenkin.



Säät suosivat tapahtumaa toden teolla! Koko viikonlopun Minit kylpivät auringon paisteessa ja kenenkään ei tarvinnut palella. Perjantaina oli mahdollisuus rantsasaunassa saunoa ja käydä pulahtamassa meressä.

Tietysti myös lauantaina saunottiin, vuoroin naiset ja sitten miehet. Illalla oli vuorossa palkintojen jako kilpailijoille ja muuten ansioituneiden ministien palkitsemiset.

Lauantai-aamuna tarjolla vastaanoton kahvilassa oli runsas aamiainen Ministeille! Tarjolla oli kahvia, teetä,

Seuraavalla aukeamalla löytyy kuvia lauantaina järjestetyistä kilpailuista ja palkintojenjaosta tietenkin!

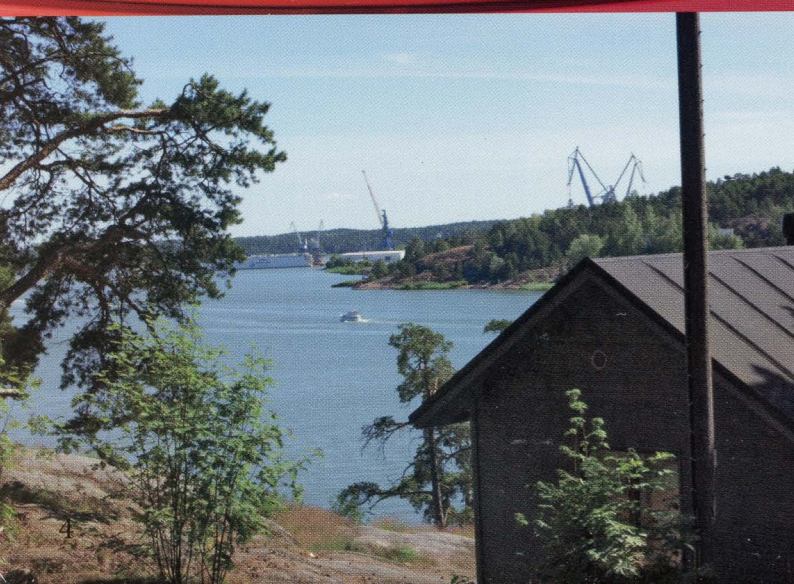

KILPAILUTULOKSET

KESÄKUMI HUKASSA

- Tytöt:**
1. Olivia Tenhunen 1mm
 2. Anni Salla 5 mm
 3. Julia Tenhunen 14 cm
- Pojat:**
1. Ukko Ruusulampi 8 mm
 2. Saku Rahkonen 1,4 cm
 3. Hiski Ruusulampi 9,4 cm
- Naiset:**
1. Katri-Helena 0,5 mm
 2. Mira Tenhunen 1 mm
 3. Taru Kannisto 4 mm
- Miehet:**
1. Harri Paakkinen 0 mm NAPAKYMPPI!
 2. Marko Kallioniemi 2,5 mm
 3. Jouni Siitonen 3 mm

RENKAANPYÖRITYS

- Tytöt:**
1. Julia Tenhunen 2,87m
 2. Olivia Tenhunen 3,14 m
- Pojat:**
1. Hiski Ruusulampi 2,04 m
 2. Aku-Ville Miettinen 3,05 m
 3. Ukko Ruusulampi 3,82 m
- Naiset:**
1. Julia Palonen 0,95 m
 2. Jenni-Kaisa Palonen 1,21 m
 3. Katri-Helena Ruusulampi 1,25 m
- Miehet:**
1. Saku Loven 0,33 m
 2. Jouni Siitonen 0,48 m
 3. Jaakko Rahkonen 0,53 m

MINI HILL PULLING

- Naiset:**
1. Rytmiryhmä 30,40 m
- Miehet:**
1. Purtsi 52,55 m
 2. Kiesit 51,55 m
 3. Team Auvinen 44 m
 4. Keski-Itä 24,90 m

TIKKAKISA

- Tytöt:**
1. Anni Salla 20 p.
 2. Julia Tenhunen 11 p.
 3. Inka Heinonen 9 p.
- Pojat:**
1. Konsta Salla 28 p.
 2. Hiski Ruusulampi 18 p.
 3. Jesse Ala-Marttila 17 p.
- Naiset:**
1. Päivi Laakso 20 p.
 2. Tanja Kilkkilä ja Heidi Koivukangas 19 p.
 3. Seija Oksanen ja Leena Aalto 18 p.
- Miehet:**
1. Mini de Ville 32 p.
 2. Veijo Kuusela 27 p.
 3. Mikko Ala-Marttila 24 p.

Kukaan ei saanut täysiä pisteitä Minin osien tunnistuksessa! Voiton vei Juha Kaivo-oja pistein 21/25!



Palkintoja oli jaossa huikeat kaksi pöydällistä!



Palkinnonjaosta (ja monesta muustakin) vastasivat Turku Teamin Kirsi Grönfors, Tuija Pettersson sekä Heidi Koivukangas.



Vuoden entisöinti palkinto meni Riku Perälän omistamalle Mini Clubman Estate vm -71, jonka on entisöinyt Viku Perälä.



Toiset olivat niin otettuja palkinnoistaan, että kaappasivat palkintojenjakajat riehakkaiseen syleilyyn!



Vuoden Mini: Mini Cooper Classic 1998, omistaja Juha Rahkonen, Espoo



Vuoden BMW MINI: MINI Cooper S GP 2007, omistaja Lari Risku, Turku

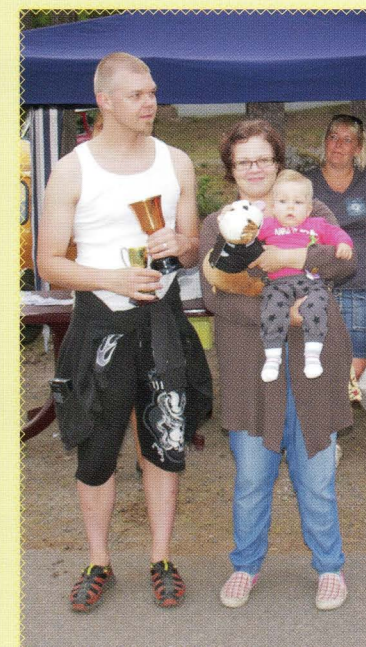

Vuoden Ministi: Perhe Ignatius, Lahti



MCFF KERHOTAVARAT

MCFF KERHOTUOTTEITA MYDÄÄN SEKÄ POSTITSE, ETTÄ KERHOTAPAHTUMISSA - LUKUUN OTTAMATTA PAIKALLISTAPAAMISIA. TILATESSASI TUOTTEITA, OTA YHTEYTTÄ KERHOTAVARAVASTAAVIIN TORSTEN JA ERKKI MÄTTÖÖN: kerhomateriaali@mcff.net TAI PUHELIMITSE ERKKI TORSTEN MYNNISSÄ KUVISTA POIKETEN MYÖS: FLEECE 40€



IKIKALENTERI 3€



MASKIMERKKI 7CM X 4CM 20€
EMALOITUA MESSINKIÄ.



TARRA 1€, KANGASMERKKI 4€,
PINSSI 4€



PANDANA 8€, PIPO 15€, LIPPIS
12€, LIPPIS RETRO 15€, KALA-
STAJAHATTU 12€



KYLMÄLAUKKU 20€



T-PAITA 30V 15€
- MUSTA JA HARMAA



T-PAITA 13€
- MUSTA, VALKOINEN, PUNAINEN,
SININEN JA HARMAA



T-PAITA LADY-FIT 13€
- RUSKEA 10€!



SVETARI 20€
- PAINATUS SELKÄPUOLELLA



PITKÄHIHAINEN PAITA 10€
- HARMAA, MUSTA, PUNAINEN

MUUTA HUOMIONARVOISTA:

- FLEECET MYDÄÄN TILAUSTAVARANA JA NIIDEN TOIMITUSAIKA SAATTA VENYÄ. ILMOITA ETUKÄTEEN KIINNOSTUKSESTASI, NIIN YRITETÄÄN SAADA SOVITUSKAPPALEITA MUKAAN TAPAHTUMIIN.
- PITKÄHIHAISIA PAITOJA JA SVETAREITA EI KULJETETA MUKANA, MUTTA NIITÄ VOI PYYTÄÄ OTETTAVAKSI MUKAAN TAPAHTUMIIN. PYYNTÖ EI TARKOITA OSTOPAKKOA, VAAN KIINNOSTUNEET PÄÄSEVÄT SOVITTELEMAAN.
- JOITAIN TUOTTEITA ON RAJOITETUSTI.

PÄIJÄT-HÄMEEN MOBILISTI-ILTA VÄÄKSY 8.7.2014



Mobilisti-ilta Vääkssä järjestettiin tänä vuonna 13. kertaa. Järjestämisestä vastasivat Lions Club Asikkala/Päijänne.

Autoja oli saapunut paikalle erittäin runsaslukuinen määrä. Alueella oli useita satoja harrasteajoneuvoja.

Vapaaehtoinen "pääsymaksu" joka kerättiin alueella posetiivarin soittaessa musiikkia, lahjoitetaan Lastenklinikan sydänosastolle. Viime vuonna vastaavalla keräyksellä lahjoitettiin lastenklinikan sydänosastolle infuusiopumppu.



Joukosta löytyi vain kolme Miniä jotka kuitenkin kaikki olivat kerholaisten omistamia. Lahtelaisten Ala-Marttilan ja Ignatiuksen perheen Minit sekä Myrskyläläisen Joni Pulkkasen keltainen Mini vuodelta 1979. Minien lisäksi joukosta löytyi komea MG Metrokin.

Eri kerhot olivat hyvin esillä vaihtelevine kalustoineen. Paikalla oli traktoreista raskaan kaluston kulkineisiin, kaiken kokoisia ja mallisia autoja ja jopa polkupyöriä menneiltä ajoilta.



Autojen lisäksi vanhoja mopoja oli parkkeerattu ympäri Vääksyn kanavan aluetta. Paikka itsessään on kaunis paikka kävellä ympäriinsä ja ihailta vaikka kanavan sulkuporttien toimintaa ja viihtyä veden äärellä.

Ihmiset olivat avoimia ja kaikilla tuntui olevan rento fiilis, varsinkin sää helli koko harrastajaväkeä ja yleisöä. Monet vaihtoivat mielellään kuulumisia autojen parissa. Aurinko paistoi ja lämmintä riitti.



Helle koetteli myös meidän Minimme lämpöjen pysymistä normaalin rajoissa mutta siitä huolimatta matka sujui hyvin!

Liikennejärjestelytkin sujuivat allekirjoittaneen mielestä hyvin, pahempia ruuhkia ei alueella syntynyt vaikka alkuillasta tilat alkoivatkin olla tupaten täynnä kaikenkirjavaa kalustoa. Jokaiselle harrasteautolle löytyi lopulta parkkipaikka. Sopu sijaa antaa!

Pikkunälän yllättäessä makkara- ja lettukojut palvelivat tarkoitukseen hyvin.



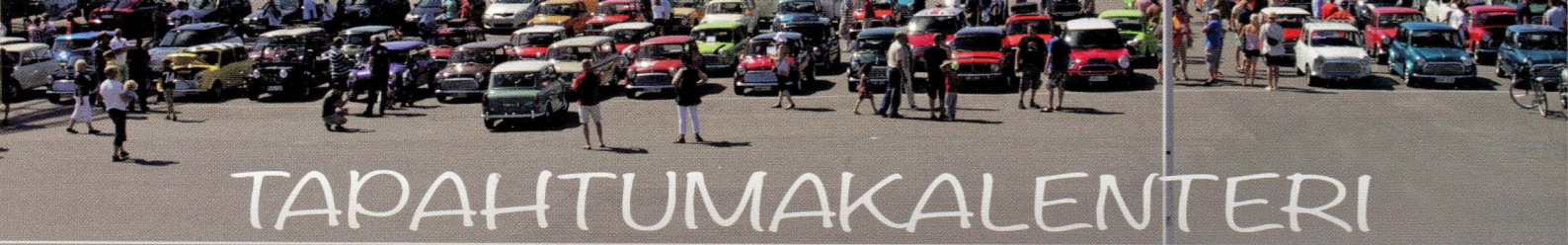

TAPAHTUMAKALENTERI

6.9.2014	Kesän päättäjaisajelu	Siuntio
27.9.2014	Syysratapäivä	Alastaro
1.11.2014	Syyskokous ja pikkujoulut	Sokos Hotel Flamingo, Vantaa

Syysajelut Siuntiossa lauantaina 6.9.2014

Tänä vuonna perinteinen minikerhon syysajelu starttaa Pickalan ABC:ltä. Lähdemme ajelemaan maisemareittiä klo 11:00. Tule paikalle ajoissa!

Ajelun loppuksi kurvaamme Siuntion Löpöön & Lounaaseen, jossa minikerholaisille tarjotaan pullakahvit. Kutsuimme mukaan myös Rover Ystävät, joten letkasta löytynee kaiken kokoisia brittihelmiä.

Ilmoitathan tulostasi, kiitos.

Tervetuloa!

Mari ja Sakke

Osoitteita:
Pickalan ABC, Rannikkotie 31, Siuntio.
Siuntion Löpö & Lounas, Lappersintie 48, Siuntio

Syysratapäivä 27.9.2014 klo 11.00-14.00

Pitkän tauon jälkeen syysratapäivä palaa etelään, tapahtumapaikkana toimii keskeisellä paikalla sijaitseva Alastaro Circuit.

Ratailun jälkeen siirrymme viettämään useimmille Mineille ajokauden viimeistä yhteistä iltaa Lomatalo Paalupaikkaan. Tule Sinäkin mukaan rentoon illanviettoon!

Majoitus järjestetään yhteismajoituksena 3x10 hlö:n mökeissä joten varaathan nukkumapaikkasi ajoissa.
Hinta 25€/hlö

Varaukset:

Nils Pettersson



Mini Marcos

Kurkistus Timo Salwisen kuva-albumiin

Sognefjell, Norja



Somero



Mini Club Flying Finns:n sääntömääräinen syyskokous pidetään Sokos Hotel Flamingossa lauantaina 1.11.2014 klo 15:00.

Kokouksen jälkeen illanvietto pikkujoulujen merkeissä Sir Eino -ravintolassa klo 19:00 alkaen. Ravintolassa mahdollisuus omakustanteiseen ruokailuun La Famiglia -ravintolan listalta!

Pikkujoulupaketit mukaan!

Kerholaisille on varattu sopimushintaisia huoneita rajoitettu erä. Huoneet ovat varattavissa 18.10 saakka (varauskoodi Mini Club Flying Finns), jolloin ne vapautetaan automaattisesti normaaliin myyntiin.

- Standard yhden hengen huone 104 eur sis. buffet-aamiaisen
- Standard kahden hengen huone 124 eur sis. buffet-aamiaisen

Sokos Hotel Flamingo, Tasetie 8, Vantaa

-Mari

Harri Pettersson ja mini-Minit

Lahden Classic Motor Showssa järjestettiin muunmuassa radio-ohjattavien Minien kerhokisat sarjan kevätkauden viimeinen osakilpailu. Kaksi orastavaa kerholehden toimittajan alkua pääsi seuraamaan ajoja ja jututtamaan paria harrastukseen tosissaan perehtynyttä tyyppiä... Alkeellisen pikku kömmähdyksen seurauksena ”nauhoitettu” haastattelu olikin kadonnut bittiavaruuteen, mutta ei hätää! Onneksi toinen näistä miehistä on todellinen Mini mies ja vieläpä oma kerholaisemme.

Mies joka maksaa jo kuudetta vuotta peräjälkeen Mini Club Flying Finnsin suurinta jäsenmaksua (koko viisihenkisestä perheestään), on tietenkin Miniharrastaja Raumalta - Harri Pettersson! Hänellä on ollut Mini vuodesta 2002 lähtien, jolloin on myös liittynyt kerhoon.

”Vaimo sanoi, että voisin keksiä vanhemman poikani kanssa jonkun yhteisen harrastuksen”, Pettersson kertoo - ja siitä se ajatus sitten lähti. Rauman Seudun RC autoilijat Ry:n kerhoillalla vierailun jälkeen, hän päätti hankkia pojalleen Matiakselle ensimmäisen auton. Se oli samanlainen mattoauto, kuin muillakin siellä ajavilla. Pettersson kertoo kuitenkin nähneensä netissä kirjoituksia ja kuvia radio-ohjattavista mineistä ja ajatus sellaisesta alkoi kiehtomaan. Raisiossa vuodenvaihteessa 2012-13 järjestetyn RC-minien kilpailun seuraamisen jälkeen hän laittoi oman RC-minin Saksasta tilaukseen. Siitä alkoikin varsinainen yhdessä harrastaminen Matiaksen kanssa. Viime talvi-kauden kolme polvea Petterssoneita (poika, isä ja isoisä) kiersivät radio-ohjattavien kerhokisasarjaa. Sarjasta löytyy lisätietoa www.kerhokisat.fi.

Matias ja Harri kuuluvat Rauman Seudun RC autoilijoihin (www.raumrc.net) ja lisäksi heillä on oma leikkimielinen ”Morris rc Racing Team”, johon kuuluu Harrin ja Matiaksen lisäksi Harrin isä, Lars. Ajelemaan autoillaan ”pojat” pääsevät talvikaudella Raumalla kaksi kertaa viikossa, mutta kesäaikaan he ajavat mineille soveltuvalla asfalttiradalla Raisiossa mahdollisimman usein. Itse kilpailuja on seitsemästä kahdeksaan vuodessa.

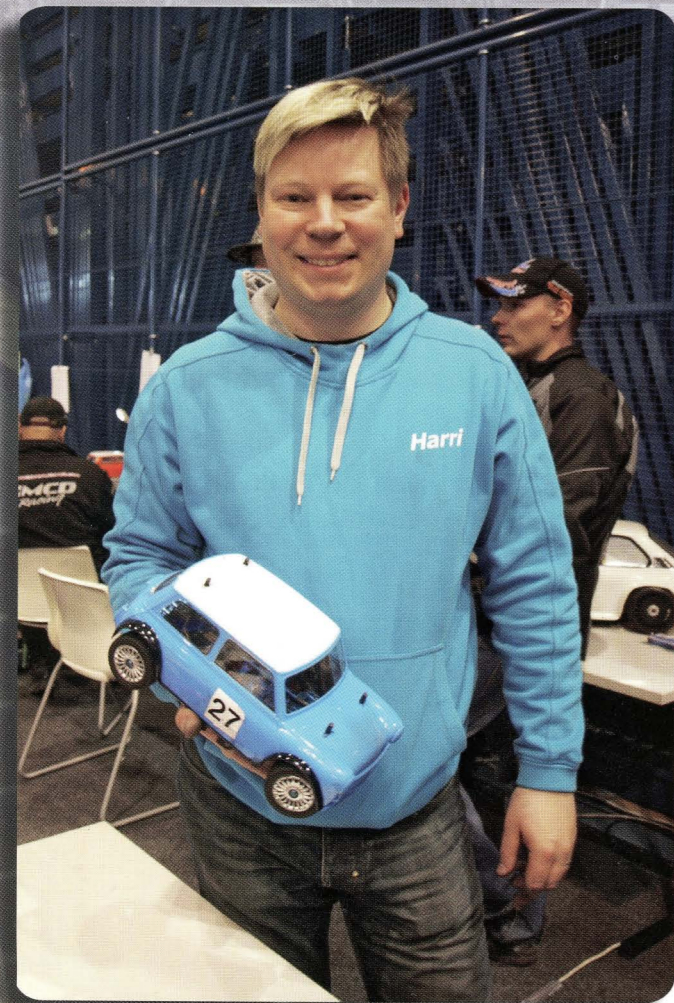

Mikä radio-ohjattavissa viehättää?

”Radio-ohjattavissa ja nimenomaan niillä kilpailemisessa viehättää sama kuin kaikessa muussakin kilpailemisessa, eli itsensä haastaminen. Vaikka radio-ohjattava auto on pienoiskoossa ja sitä koskevat samat fysiikan ja aerodynamiikan lait kuin isojakin autoja. Radoilla on tarkat ajanottolaitteet ja on mielenkiintoista keskittyä auton ominaisuuksien säätämiseen parempia kierrosaikoja tavoitellessa. Tietysti sen jälkeen kun on oppinut hallitsemaan auton niin, että se pysyy radalla. Kilpailuissa sitten ajetaan sijoituksista kuten isoillakin autoilla.” toteaa Pettersson.

Paljonko harrastaminen maksaa?

”Radio-ohjattavilla autoilla kilpaileminen on harrastus siinä missä muutkin kilpailemiseen perustuvat harrastukset. Se maksaa juuri niin paljon kuin on valmis uhraamaan menestymisen eteen. Auto, radiolaitteet, akku ja laturi maksavat halvimmillaan n. 350euroa. Kilpailuihin osallistumismaksut ovat yleensä 15 -20 euroa ja kilpailupäivän aikana kuluu yleensä yksi rengaskierros, eli 4 rengasta (yht. n.40eur). Sitten tietysti, jos kisoissa menee autosta jotakin rikki, on hyvä olla varaosia matkassa mukana. Kerhotilaisuuksissa ja kilpailupaikalla onneksi toimii hyvin ns. ”kaveri henki” ja jollei itsellä satu olemaan sopivaa osaa mukana, yleensä sellaisen saa joltakin kilpakumppanilta ostettua markkinahintaan.”

Millaisia kilpailuluokkia on?

”Kerhokisoissa kilpaillaan Tamiyan tekemällä joko M03 tai M05 autoilla. Kilpailuluokkia on kaksi: Classic ja Competition.

Classic luokassa kilpaillaan rakennussarjan mukana tulevalle yksityyppimoottorilla ja autoon tehtäviä rakenteellisia muutoksia on rajoitettu. Kaikki kuljettajat ajavat periaatteessa samanlaisilla autoilla. Competition luokassa on sallittu tehokkaampi moottori, mikä on kuitenkin säännöissä ilmoitettu ja kaikki ajavat samanmerkkisellä ja mallisella moottorilla. Competition luokassa on sallittua käyttää kaikkia M03 ja M05 autoihin tarkoitettuja viritysosia, joita on saatavana paljon erilaisia ja eripainoisia. Competition luokan auton rakentamiseen saakin sitten helposti kulutettua sen toimintatonnin...”

Oletko ”ansioitunut” jollain tavalla harrastuksesi parissa?

”Ei mistään ansioitumisesta voida puhua. RC -autoilu on lähinnä irtiotto arjesta ja itsensä haastamista. Kilpailuissa sijoitukset on ollut lähinnä viimeisten joukossa. Mutta mielenkiintoisia Teamin sisäisiä ”jäsentenvälisiä” on ollut yleensä jokaisessa kisassa. Kerhokisa sarjan Mini Competition luokassa olen kevät kauden 2014 jälkeen 9. sijalla.”

Näimme Classic Motor Showssa Lahdessa toukokuun alussa, olitko siellä ajamassa? Sijoituitko miten?

”Olin Lahden kisoissa ajamassa ja siellä olikin tosi hienot puitteet kilpailemiselle. Kilpailu oli kerhokisat sarjan kevätkauden viimeinen osakilpailu. Osallistuin siellä kahteen luokkaan: Mini Competition ja Vintage Tourin Cars luokkaan, missä korina oli Audi Quattro S1. Lahden kilpailuissa sijoituin Mini Competition luokassa A-finaalin 8.sijalle ja VTR:ssä B-finaalin 5. sijalle. Lahden kisa oli VTR:ssä ensimmäinen kilpailuni.”

Mini-mies on Mini-mies, oli se sitten MINI, Mini, radio-ohjattava Mini, pikkuauto-Mini tai lego-Mini!

Teksti: S. Ignatius; Kuvat: E. Ignatius ja Harri Pettersson

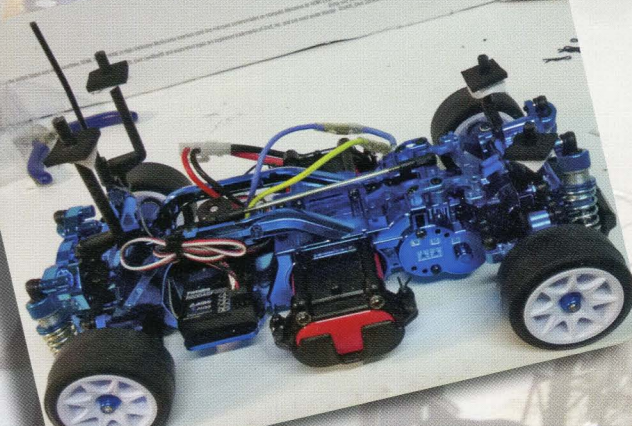



Mini-tapahtuma Hollolassa 7.6.2014 Värisilmä Hollola, Inni Oy

Lahtelaiset puuhamiehet, Esa Ignatius ja Mika Kivinen, Mini Club Flying Finns -kerhosta heittivät kevättalvella ajatuksen ilmaan omasta Mini-tapahtumasta. Ajankohdaksi tähdättiin kesäkauden alku lauhasta keväästä huolimatta. Päivämääräksi saatiin lyötyä lukkoon lyhyen mietinnän jälkeen 7.6.2014.



Puitteet olivat ikäänkuin valmiina Värisilmä Hollolan piha-alueella. Kiitos Kauppias Mika Kivisen. Tilaa oli riittävästi ja paikkana hyvin esillä hollolaisille ohikulkijoillekin, joita kävikin mukavasti ihmettelemässä tempaustamme.

Ilman ennakkokokemuksia tapahtuman järjestämiselle, päivä oli oikein onnistunut. Tempausta mainostettiin ympäristökuntien kesälehdissä Värisilmän mainoksen yhteydessä, sekä Classic Motor Showssa jaettujen flyereiden voimalla. Myös Facebook oli oiva mainostusväline.

"Tyhjän päälle" rakentui monipuolinen ja iloinen tapahtuma. Seitsemän klassikko-Minin ja yhden MINIn lisäksi paikalle saapui myös järjestäjien ystäväpiiristä niin amerikkalaisia autoja, kuin muitakin brittiautoja kuten kaksi Angliaa ja avo-Triumph. Unohtamatta muutamaa eurooppalaista vanhaa harrasteautoa. Classic Motor Showstakin tuttu Fiat 131 saapui ihmeteltäväksi.

Harrasteautoja oli kaikkiaan 14 kappaletta paikalla. Kävi paikan päällä jopa Solifer mopedikin 60-luvulta.

Paikalla oli myös LähiTapiolan edustusta pelien merkeissä ja ohessa sai esittää kysymyksiä harrasteautoiluun liittyvistä vakuutusasioista.

Paikalle saapuneiden Britti Ford-kerholaisten kanssa alustavasti keskusteltiin mahdollisesta yhteistyöstä, esimerkiksi yhteisen kruisingin ja kokoontumiskahvittelujen merkeissä. Meidän kerho saikin kiitosta avoimuudesta muita merkkiharrastajia kohtaan.

Värisilmä Hollola tarjosi yleisölle ja osallistuneille makkaraa suoraan grillistä juoman kera. Jälkiruooksi tarjolla oli kahvia ja pullaa. Myös tästä järjestäjät saivat positiivista palautetta. Paikalle tullut kerhomme puheenjohtaja Markku Lönnqvist oli mielissään aktiivisuudesta kerhoamme kohtaan.



"Näitä tapahtumia lisää!"

Yleisöä kiinnosti kovasti vanhat autot ja varsinkin vanhemman sukupolven edustajilla oli hyviä tarinoita kerrottavanaan omista Mini kokemuksistaan.

Samalla minuutilla kun grillitelta saatiin purettua ennen kruisailuun lähtöä, alkoi vesikuuro kastelemaan Minien pintaa. Päivän päätteeksi viimeiset autokunnat suunnistivat letkassa Lahden Ace Corner-kahvilaan Niemen satamaan. Letkassa oli viisi Miniä ja yksi Anglia.

Ace Cornerin päämies, Riku Routo oli mielissään vierailustamme ja otti omia valokuvia lähettääkseen niitä Ace Cornerin pääpaikkaan, Lontooseen, maahan josta Minikin on kotoisin.

"Näitä tapahtumia lisää" jäi ihmisille päällimmäiseksi ajatukseksi.

Ministeritason julkaisu!

TOIMITUS HAASTAA PAIKALLISJAOSTOT!

Jotta saisimme yhteiseen kerholehtemme monipuolisuutta ja pääsisimme kurkistamaan paikallisjaostojen "sisään", olemme päättäneet haastaa jokaisen paikallisjaoston kynän varteen tai näppiksen tuntumaan tai miten nyt kukin haluaa juttujaan jakaa - vuoronperään tietenkin.

Emme kuitenkaan halua aiheuttaa liiallisia paineita kenellekään, joten olemme ajatelleet järjestää asian näin...

Ensinnäkin, lehti ilmestyy neljä (4) kertaa vuodessa ja paikallisjaostoja on yhdeksän (9). Toiseksi, jos jokaisessa numerossa on yhden (!) paikallisjaoston kirjoitus muutamine kuvineen (noin 1 sivu, haluttaessa vaikka aukeamakin), tähtää tämä "nakki" jokaiselle jaostolle kerran kahteen vuoteen.

Ei paha, eihän!? - Hyvä, sitähän mekin.

Eli aloitamme tämän uuden artikkelisarjan JO numerosta 4/2014! Ja haasteen saa vastaan ensimmäisenä

Etelä-Karjalan Ministit!

Pyydän lähettämään kirjoituksen kuvineen, meille sähköpostilla joko lehti@mcff.net tai mcff.jasenlehti@gmail.com 20.10.2014 mennessä!

Vinkkejä juttuun:

Ota valokuvia, kerro jaoston "historiasta", toiveet (lehden suhteen, tapahtumien suhteen) missä tapaatte, kuinka usein, paljonko osallistujia jne...

Ystävällisin terveisin, Suski ja Eppu - Ministerin toimitus



minimarkkinat

Minimarkkinoilla ostetaan, myydään ja vaikka vaihdetaan Minejä, Mininosia, tai jopa korjausapuja!

Kun haluat ilmoittaa palstalla, ota yhteyttä sähköpostitse mcff.jasenlehti@gmail.com tai puhelimitse 040 515 8405/Esa. Myös MCFF:n Facebook sivuston kautta voit olla yhteydessä meihin, joko Esa Ignatius tai Susanna Ignatius.

Nyt ylimääräiset osat, tarvikkeet, keräilytavarat, lehdet, oppaat ja opukset, pienoismallit ynnä muut myyntiin tai vaihtoon!

Myydään! Uutta vastaavat, täydelliset mk1 Cooper/S ja Super Deluxe avattavat takasivuikkunat. Hinta 500€. Timo Virtanen puh: 0400 334 084

Ote korjaamokäsikirjasta, korin tarkistusmitat

KORIN TARKASTUSMITTOJA

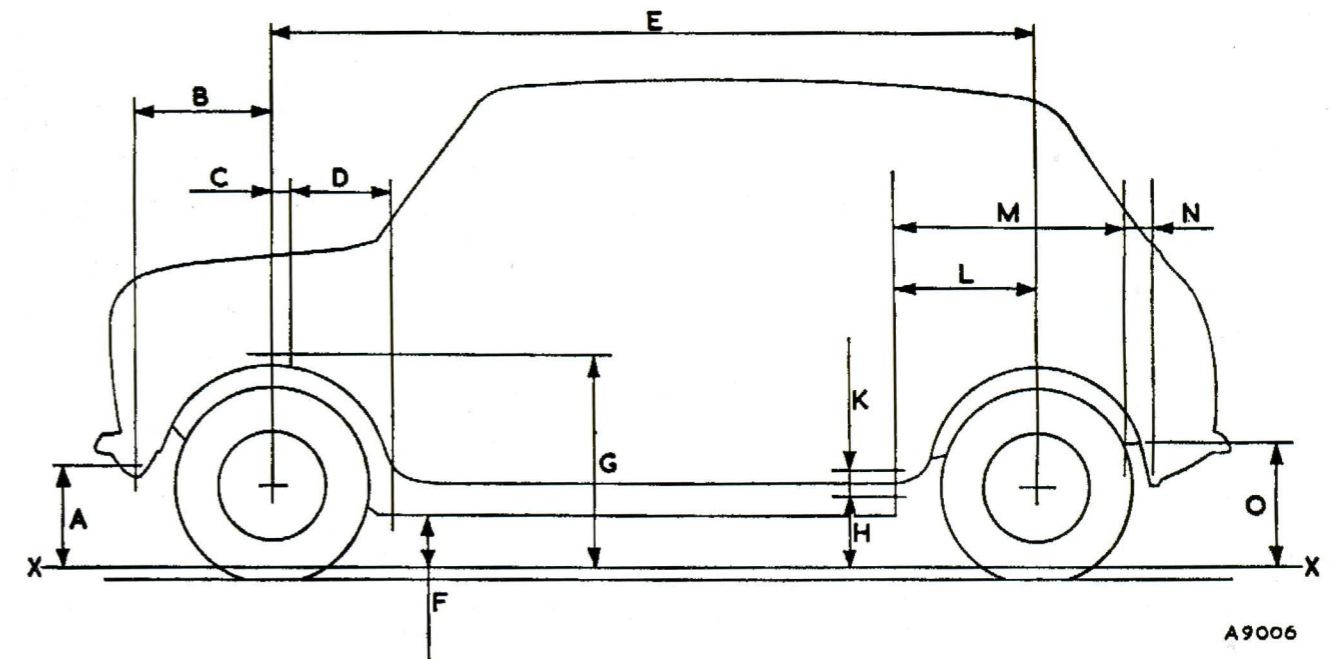

A.	275 mm	Etummaisen apurungon etummaisen kiinnityskohdan ja tasoviivan väli	H.	213 mm	Takimmaisen apurungon etummaisen kiinnityskohdan ja tasoviivan väli
B.	424 mm	Etummaisen apurungon etummaisen kiinnityskohdan ja etupyörän keskiön väli	K.	57 mm	Takimmaisen apurungon etummaisten kiinnitysreikien keskiöiden väli
C.	45 mm	Etupyörän keskiön ja jousitornin kiinnityskohdan väli	L.	367 mm	Takimmaisen apurungon etummaisen kiinnityskohdan ja takapyörän keskiön väli
D.	260 mm	Etummaisen apurungon takakiinnityskohdan ja jousitornin kiinnityskohdan väli	M.	599 mm	Takimmaisen apurungon etummaisen kiinnityskohdan ja takimmaisen kiinnityskohdan etummaisen reiän väli
E.	2036 mm	Akseliväli (Saloon)	N.	57 mm	Takimmaisen apurungon takimmaisten kiinnitysreikien keskiöiden väli
	2138 mm	Akseliväli (Van, Countryman, Traveller ja Pick-up)	O.	311 mm	Takimmaisen apurungon takimmaisen kiinnityskohdan ja tasoviivan väli
F.	148 mm	Kynnyksen ja tasoviivan väli			
G.	523 mm	Jousitornin kiinnityskohdan ja tasoviivan väli			



Merkillisen reilu.



Meiltä kattava valikoima myös Classic Minin osia



Tarvike ja Varaosa
Peltorinteentie 14
31760 Urjala

044-5551318
03-5466170
varaosa.myynti@gmail.com

Joko teidän perheessä ajellaan tällaisella Minillä?



Toimitusta lähestyttiin heinäkuussa mielenkiintoisella viestillä:

”Moi,
Tänä kesänä tuli täytettyä lapsille kauan sitten tehty lupaus Legolandin matkasta. Ehdoton nähtävyys oli myös Kööpenhaminan Lego-myymä. Muistutuksena autotalliini unohtuneesta Mini-projektista olivat laittaneet myyntiin

hienon Lego-Minin. 799 Tanskan kruunua eli runsas 100 euroa on sangen sopuhinta näin hyväkuntoisesta aiheesta. Lopputuloskin näyttää enemmän Miniltä kuin monet Miniharrastajien 1:1 kokoiset kyhäelmät. Kaupanpäälle saa vielä harjoituskappaleeksi pienoismallin pienoismallista. Sarja on myynnissä vain VIP-asiakkaille, mutta ko. salaseuraan pystyy ilmeisesti liittymään helposti asioidessaan myymälässä tai verkkokaupassa.”

Tätä juttua tehdessä on tieto, että tämä Lego-Mini tulee myyntiin 1. elokuuta alkaen. Tiedä sitten löytyykö heti täältä Suomen maalta. Kannattaa käydä myös katsomassa You Tubesta tällainen itse designerin esittelemä video:

<http://www.youtube.com/watch?v=Bm84xWmxREE>
Videossa kerrotaan muunmuassa lego-Minin



sisältävän yli 1000 osaa ja olevan aidon ”British racing green” - värinen!

Toimitus kiittää Antti Niemeä jutusta ja kuvista!

KUN FOR LEGO VIPs!
10242 MINI Cooper er eksklusivt tilgængelig for LEGO VIP-medlemmer indtil 31. juli. Brug dit VIP-kort, eller tilmeld dig i dag for at købe dette sæt.
En begrænsning på et 10242 sæt per bopæl gælder. Spørg en Store-medarbejder for oplysninger.



Tiesitkö nämä Mineistä? 10 faktaa...

1. Issigonis piirsi ensimmäisen Mini-luonnoksensa nenäliinaan Sveitsissä.
2. Helmikuussa 1961, Morris Minorista tuli ensimmäinen brittiauto, joka rikkoi 1 000 000:n myydyin auton rajan.
3. Suunnittelija Mary Quant nimesi mini-hameen Minien mukaan: ”kumpikaan ei ole yhtään pidempi kuin on ehdoton pakko”.
4. Vuonna 1986, Miniin on änkeytynyt huikeat 66 ihmistä kerralla!
5. Eräs Britti-pariskunta osoitti Minin luotettavuuden: he ajoivat 30-vuotiaalla Mini Travelleriltaan noin 29 000:n kilometrin ”road-tripin” Maleasiasta Australiaan.
6. Kaikilla Beatlesin jäsenillä oli Minit Cooperit.
7. Maaliskuussa 1991, Autocar ja Motor Magazine nimesivät Mini Cooperin ”The greatest car of all time” (kaikkien aikojen mahtavin auto).
8. Kallein koskaan rakennettu Mini on Mini Limo. Se rakennettiin vuoden 1997 Frankfurtin Motor Showhun, ja se myytiin 80 000:lla dollarilla.
9. Vuonna 1990, Rover teki tutkimuksen, minkälainen on tyypillinen Mini-kuski. Vain todetakseen, ettei sellaista ole: 56% omistajista oli naimisissa, 70% ajajista oli naisia, 13% oli nuorempia kuin 24, 16% oli vanhempia kuin 65 ja pääasiallinen käyttö oli ”toisena autona kaupungissa ajeluun”.
10. Hollannin Lelystadissa, toukokuun 11. vuonna 2008, ajoi pisin letka Minejä, 884 kpl!

(Toimitus on ihan itse suomentanut yllämainitut tekstit parhaansa mukaan.)

Lähteet:

<http://www.theguardian.com/technology/2009/may/07/motoring-mini-cooper-ten-facts>
http://minionlinemuseum.com/interesting_facts.html
<http://www.thefreelibrary.com/MINI%27S+WORTH+A+MINT%3B+FUN+FACTS+ABOUT+ICONIC+CAR+ON+50TH+BIRTHDAY...-a0195890671>
<http://www.dinanservice.com/blog/8-interesting-amazing-mini-cooper-facts/>
<http://www.johncooperworks.net/fun-facts-forum-mini-f1-mclaren-cooper.html>

MY GEEK ODYSSEY





Palautus:
Susanna Ignatius



Itella Green

.AZ03

Mini Club Flying Finns paikallisjaostot kokoontuvat:

Etelä-Karjalan Ministit

Kokoontuu kerran kuukaudessa. Paikka ja aika sovitaan edellisessä kokoontumisessa.
Kun haluat mukaan, ota yhteyttä. Tervetuloa!
Lisätietoja: Erkki Puuska

Forssa Team

Forssa Teamin ”kerhoillat” ovat seuraavasti:
Joka kuukauden ensimmäinen sunnuntai klo 15.00
* Parittomina kuukausina kokoonnutaan Tarvike ja Varaosa, Peltorinteentie 14, 31760 Urjala
Parillisina kuukausina kokoonnutaan ABC-huoltoasema Forssan Autokeitaalla
Lisätietoja: Timo Salminen

Helsinki Team

Helsinki Team kokoontuu joka kuukauden ensimmäinen tiistai klo 18.30 Koivuhaan Nesteellä.
Lisätietoja: Vesku Tenhunen

Keski-Suomi Team

Pyritään elvyttämään Keski-Suomen Miniharrastajien yhteistoimintaa. Ota yhteyttä!
Lisätietoja: Tapio Oksanen

Lahden tienoon Ministit

Lahden ja lähialueen Ministit kokoontuvat joka kuukauden viimeinen keskiviikko Kariston Nesteellä
klo 18.30, ellei toisin ole sovittu.
Lisätietoja: Esa Ignatius
Facebook: www.facebook.com/groups/lahdenseudunministit/

Lakeuren Ministerit

Seinäjoen alueen ministeillä ei ole vielä sovittua tapaamisaikaa ja paikkaa. Ota yhteyttä!
Lisätietoja: Marjo Hanhikoski
Jukka Hanhikoski
Facebook: www.facebook.com/groups/seinajoenministerit/

Pirkanmaan Team

Pirkanmaan Team kokoontuu joka kuukauden ensimmäinen tiistai klo 18.00 Vehoniemen automuseolla.
Lisätietoja: Tiina Jantunen

Rauman tienoon Ministit

Rauman tienoon Ministit kokoontuu joka kuukauden toinen sunnuntai klo 14, kokoontumispaikka sovitaan
aina edellisessä mitissä. Tervetuloa mukaan!
Lisätietoja: Janne Salla
Harri Pettersson

Turku Team

Kokoontuu joka kuukauden ensimmäinen torstai klo 18 ABC Auranlaaksossa, Kaarinantie 702 20540 Turku
Lisätietoja: Tero Grönfors

Huom! Ilmoitathan muutoksista toimitukselle! [mcaff.jasenlehti@gmail.com](mailto:mcff.jasenlehti@gmail.com)

Jos tiimilläsi on olemassa esimerkiksi omat Facebook-sivut tai oma logo, ota yhteyttä toimitukseen, niin lisätään tieto
jaostosi yhteystietoihin!



ISSN 1799-7607