



MINI MOKELLA MADEIRALLA



TAMPEREEN JÄÄLLÄ

Tampereelle oli kauniin sään(?) johdosta kokoontunut melkoinen määrä MINEJÄ. Sittenkun normaali tavaranvaihto-operaatiot oli suoritettu kokeiltiin Minin talvirenkaiden pitävyyttä jäällä.

Miehet:

1. Aarne Pennanen	43,0 s
2. Timo Viitasaari	43,3 "
3. Juha Kaivo-oja	43,5 "
4. Lasse Tarpila	43,6 "
5. Kari Salonen	43,7 "
6. Ilpo Kekki	46,1 "
7. Esa-Pekka Haimila	46,9 "
8. Jussi Kärki	47,8 "
9. Timo Salminen	47,9 "
10. Hannu Lehtonen	49,8 " siinä kymmenen parasta

Kesärenkaat:

1. Jari Järvelä	54,5 s
2. Petteri Lehtisyrjä	55,4 "

Naiset:

1. Marjatta Kaivo-oja	51,0 s
2. Arja Raikunen	53,2 "
3. Ritva Savunen	54,1 "

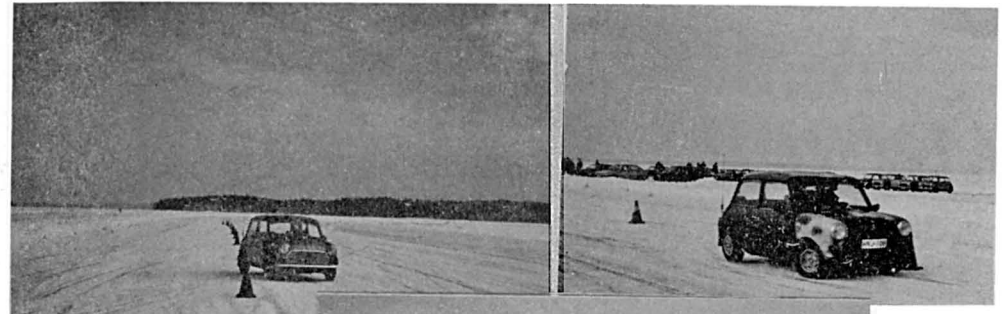

Päivän päätteeksi ajeltiin koko ryhmällä Vehoniemen automuseolle katsastamaan hieman vanhempaa kalustoa ja juomaan lämpimät kahvit. Kerhon maksaessa vielä sisäänpääsymaksun ei kalleus ollut esteenä museokalustoon tutustumiseen. Päätteeksi pidettiin vielä kevätkokous, josta enemmän muualla lehdessä.

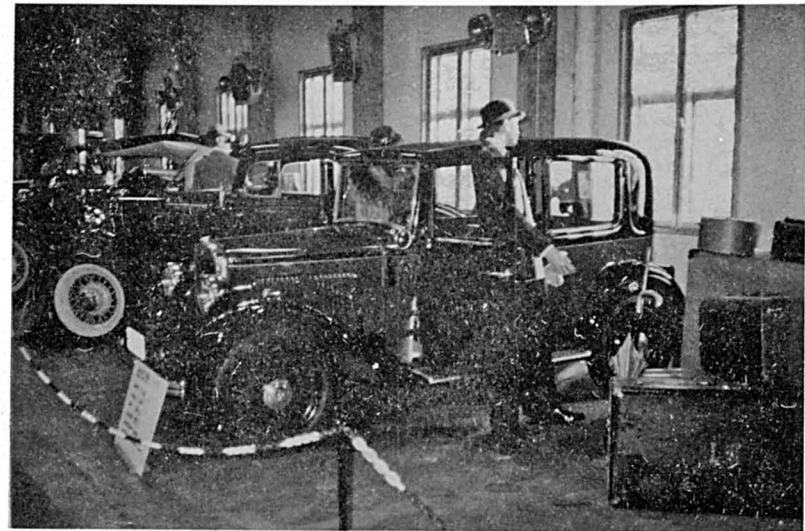

Kuvassa Austin Ten 1933

Auto

MINI- CESSORIES

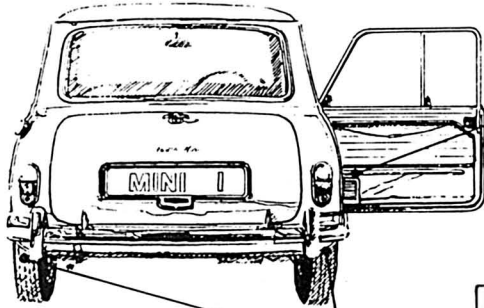

This ashtray is designed to fit neatly into the door pocket of the Mini. It costs 11s. 2d. and the Part No. is AKF 1016

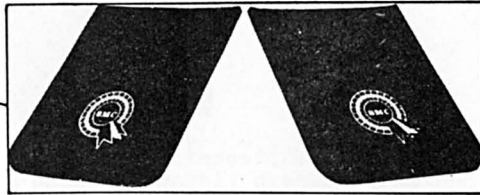

Mud flaps are not only a useful accessory in that they keep the rear of the car clean, but they also cut down annoyance to following vehicles caused by spray. Part No. of this pair for the Mini is 8G 8901 and they cost 19s. 6d.

BMC Service Limited supply various useful accessories specially designed for Minis. A selection of them are shown here. They can all be obtained from any BMC Distributor or Dealer

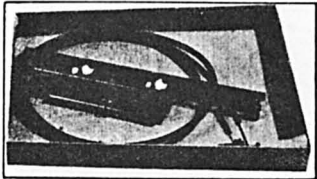

An interior bonnet release lock is available for only 19s. 9d. Part No. AKF 1238

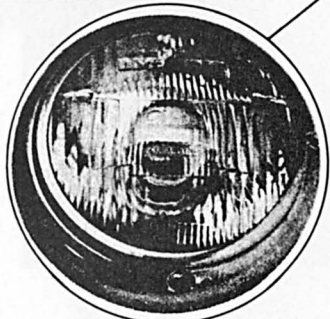
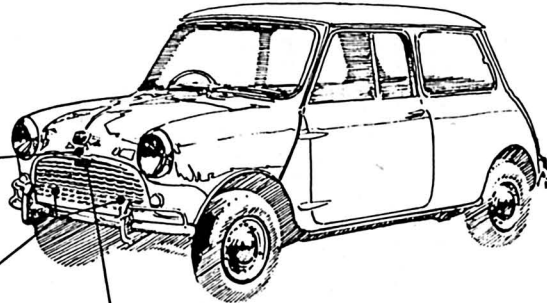

This fog light is designed to fit flush to the Mini grille. It is priced at £2 9s. 6d. and the Part No. is AKF 1287. A companion spot light is Part No. AKF 1286 at the same price

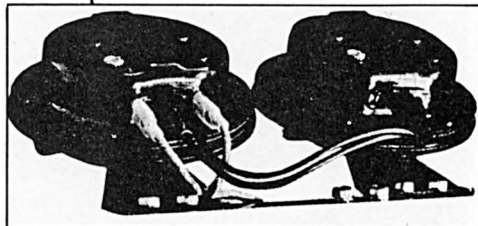

These Alpine wind tone horns fit in the same position as the existing Mini horn and provide a clear, piercing note. The set costs £3 6s. 0d. and the Part No. is AKF 1070

EXTRACTA-VAC

Patent applied for

the only Windshield for EVERY Mini

Fully closed, a first-class draught deflector. Partly or fully open draws in cool air. Makes your car snug and warm or fresh and cool as desired.

Engineered and produced by
WINDSHIELDS OF WORCESTER

Looks and is part of the car. A first-class product—permanent. An approved accessory.

75/- - A PAIR (Retail)

Your BMC Dealer will be pleased to show you





Why do Riley owners look so dashed superior?

Revel in the luxuries of the Riley Elf—and you'll find out



RILEY ELF, Mk II
for magnificent motoring



The BRITISH Motor Corporation Ltd.
Backed by BMC Service—Express, Expert, Everywhere
Riley Motors Ltd., Sales Division, Longbridge, Birmingham
Overseas Division: BMC Export Sales Ltd., Birmingham
& 41/46 Piccadilly, London W.1.

Just sit back and enjoy it—the space, the comfort, the compactness, the luxury. Especially the luxury. No other Elf-size 4-seater saloon can boast so much. The feel of real leather. The rich gleam of natural wood. The deep-pile carpets door-to-door and even in the boot. They're all here. All in a car so compact you can slot two in a meter space. And as if that isn't enough, the traffic-happy Elf surfeits you with an east-west engine, front-wheel drive and Hydrolastic® suspension. Feeling self-indulgent? Then see your Riley dealer. The Elf is £596 13s. 4d., including £104 3s. 4d. P.T. The test-drive is free. And the footmen can be hired.

Mini menee. (monet jäävät)



Liukas tie voi sotkea suunnitelmat. Mutta Minillä matkasi taituu turvallisesti. Sillä Minissä on etuveto. Moottori vetävien ja ohjaavien pyörien päällä. Ohjattavuus säilyy yllätystilanteisakin. Se on aktiivista ajoturvallisuutta. Aja Minillä koekilometrit. Siitä syntyy kestävä ja lämmin suhde. Mini vaihtoehdot: Mini 1000, Mini Clubman.

Mini mahtuu. (monet eivät)



Kaupunkiajo voi käydä hermoille — viimeistään pysäköintivaiheessa. Mutta Minillä puikkelehdit ruuhkassa kuin kotonasi. Ja pysäköintitilaa löydät helposti Minin verran. Kokeile. Huomaat, että maailman tilavin 3-metrinen on hermojasaästävä kaupunkiauto. Aja Minillä koekilometrit. Siitä syntyy kestävä ja lämmin suhde.

Mini vaihtoehdot: Mini 1000, Mini Clubman.

Minit myy ja huoltaa
OY SUOMEN AUTOTEOLLISUUS AB
voimavaunu

**Nyt Minit
mini-hintaan.**





IKINUORI MINI

kuvia vuosien varrelta

Harvasta autosta lienee viime vuosina kirjoitettu niin paljon kuin Ministä. Mini lienee myös maailman smatkituimpia autoja. Tullessaan markkinoille 1959 oli Mini todellinen sensaatio. Täysin uutta oli poikittaisrivimoottori, pienet pyörät, valtavat sisätilat ulkomittoihin nähden, loistavat ajo-ominaisuudet jne. Mini nosti pikkuauton aivan uuteen maineeseen. Se oli sisätiloiltaan ja suorituskyvyllään tasaveroinen paljon suurempien autojen kanssa ja kilparadalla se kiitos loistavien ajo-ominaisuuksiensa nappasi merkittävän voiton toisensa perästä isompien ja kalliimpien autojen nenän edestä.

Mini on myös aktiiviturvallisuuden edelläkävijä. Vertailutesteissä ympäri maailman Mini voittaa yhä edelleen uudemmat kilpailijansa vertaansa vailla olevilla ajo-ominaisuuksillaan, jotka juuri ovat aktiiviturvallisuuden päätekijöitä.

Melko pian alkoi ilmestyä markkinoille enemmän tai vähemmän selviä Mini-kopioita muilta autonvalmistajilta. Tänä päivänä Mini »johdannaisineen» hallitsee suurta osaa pikkuautomarkkinoista.

Minejä on tähän päivään mennessä valmistettu lähes 3000 kpl mikä on paitsi Englannin ennätys, myös luku, mihin harva automalli koko maailmassa on yltänyt.

Mini on 14 elinvuotenaan kokenut varsin vähäisiä muutoksia. Runsaat vuosi sitten tuli Miniin sen historian kenties suurimmat muutokset, alas veivät oviin ikkunat, piilosaranat oviin, uudet mukavammat istuimet, uusi sisustus ja parannettu ääneneristys ym. Minin myyntiluvut ylittivät viime vuonna kaikki aikaisemmat ennätykset ja myyntikäyrä osoittaa edelleen nousua.

Seuraavassa kerromme kuvien joitakin tapahtumia »Minin elämäntaipaleen varrelta».

Ensimmäisen päivätuotannon (1959) Minejä on Suomessa 16 kpl. Tässä esittelemme niistä kaksi.



▲ Nicken Garoffin omistama BX-332, joka lienee kokenut niin kovia kuin auto yleensä voi. BX-332 toimi aluksi Voimavaunun esitteluautona; sittemmin sillä aloitti Minillä maailmanmaailma-neensa luonut Timo Mäkinen ralliautoiluransa! Matkamittari on mennyt ympäri jo kolme kertaa – samoin koko auto! Viimeksi mainittu tapaus sattui auton ollessa joitakin vuosia sitten Garoffin ohjaamana Timo Mäkisen huoltoautona hankirallissa. Volttisarja päättyi pyörilleen ja matka jatkui välittömästi, kiire kun oli!

BX-332 palvelee tänä päivänä Nicken Garoffia jo reilusti yli 300.000 km ajettuna. Elämän antamat kolhut näkyvät BX-332:ssa selvästi, mutta koskaan se ei ole vielä herraansa tielle jättänyt. Autossa on valtaosa edelleen alkuperäistä – joskin luonnollisestikin kulutukselle alttiita osia on uusittu. Mini on ensimmäisestä valmistussarjasta.

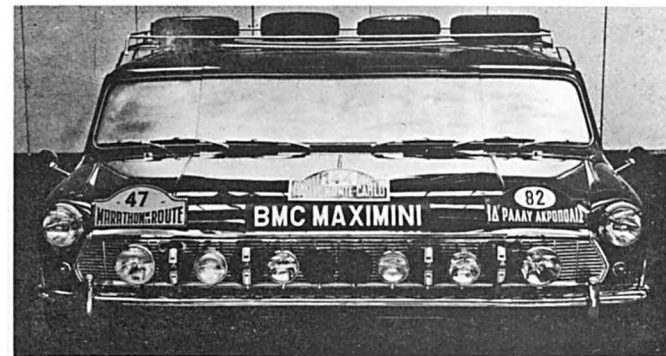

◀ Joka kevät järjestävät Mini-kerhot ympäri Englannin kulkueita joissa esiintyy Minejä mitä eriskummallisimmissa asuissa ja varusteissa kuten kuvamme kertovat. Alakuvassa ovat Mini-Moket vuorossa. Tätä Mini »ranta-autoa» on tuotu muutama kappale myös Suomeen.

▲ Maximinin ollessa ensi kertaa näytteillä Lontoon kunnianarvoisan Regent Streetin varrella olevassa myymälässä se keräsi sankat katselijajoukot ympärilleen. Kerrotaampa monen yökulkijan tehneen raittiyslupauksen nähtyään Maximinin pikkutunneilla....



▲ Ainutlaatuinen kilpailu suoritettiin talvella 1966 kun Rauno Aaltonen Minillä ja Kalevi Häkkinen suksilla ottivat mittaa toisistaan Turussa slalommaen rinneessä. Koitos sai alkunsa vedonlyönnistä

ja ne jotka pitivät Raunon ja Minin puolta voittivat! Kilpailu oli äärimmäisen tasaväkinen. Alussa Häkkinen johti, mutta loppupuolella rataa Mini saavutti ja livahdi ohii voittoon.

◀ Vasemmalla oleva TJJ-30 on myös ensimmäistä sarjaa. Tämän Minin »elämäнкаari» on ollut täysin erilainen. TJJ-30:n on omistanut lähes alusta alkaen Toivo Vallin, joka on hoitanut autoa kuin silmätereänsä. TJJ on kulkenut vain 220.000 km, mutta niinpä siinä on miltei kaikki äänenvaimentajaa ja tietenkin renkaita ja syytytustulppia jne. lukuunottamatta täysin alkuperäistä.

TJJ-30 näyttää edelleenkin lähes uudelta alkuperäisessä värissään ja kromivaruksessaan. TJJ-30 viettää nykyään »ennenaikaisia eläkepäiviä» maahantuojan kiertävänä näyttelyautona Toivo Vallin'in vaihdettua äskettäin uuteen Miniin. »14 vuoden kuluttua tulen taas vaihtamaan», Toivo Vallin lupasi lähtiessään!

► Mini on myös kaikkien trimmaajien ja »rakentajien» unelma-auto. Oheinen rata-auto on varustettu kevennetyllä ja madalletulla lasikuitukorilla.



It's a right little stealer

THINK of a word. Any very small and humble word will do.

Could you take that word and suddenly make it so fashionable that every language in the world would embrace it as its own?

Twenty-seven years ago one chap did: Sir Alec Issigonis. He designed a small car and called it Mini.

Now, all small cars are mini this or mini that or the other.

And not only cars. Even Alec Issigonis could never have dreamed as he proudly showed off his new model on that day in August 1959 that it was going to be the only car ever built with a skirt named after it!

VINTAGE

More than five million Minis later I have been testing the 1987 version.

And I have been talking to prosperous men who have risen high in the world and whose very first new car was a Mini van (there was no purchase tax on vans). They cost just over £3000 registration plates and all.

I found some difficulty in convincing them that there was very much difference between the 1959 Mini and the 1987 model.

There is, of course. Over the years there have been many major modifications.

Yet inside, it is unmistakably vintage Mini.

The windows wind now rather than sliding sideways.

AUTO-EXTRA

IF your car's roadholding is not as good as it should be, your tyre pressures could be at fault. For motorists who find it difficult to remember the manufacturer's recommended setting, Metro Products have brought out Remind-a-Cap: a set of four valve caps with dials you adjust to the correct tyre pressure. And no matter how dirty the wheels become you can always read the markings. Good value at 99p.

TOM BOSWELL



ROBERT GLENTON tests the Mini City E

there are proper door handles instead of a length of wire cable to tug, and the instrument panel has had a facelift.

But always that benighted semi-circular pill box that calls itself an ashtray is with us. And a tall driver still sits as upright as if he were at a school desk and his knees are wide apart to avoid the steering wheel.

There are two Minis—the City E that I tested and the rather superior Mini Mayfair.

Austin Rover boasts that one will be surprised by the style and equipment.

Surprised? Staggered is a better word. Staggered at the lack. My Mini did not even possess the humblest radio let alone any of the other frills of some of its rivals.

Then why after all these years, is the thing so popular?

Simply because it is the happiest, cheeriest twinkle of a car ever built.

Just 10ft long, it can steal a parking space faster than a Neopolitan can snatch a handbag. It can thumb its nose at a London taxi. And

it's urchin enough to do just that.

Two-doored, the boot is not large and the car does not pretend to be an estate with folding rear seats. But those cheerfully cloth-upholstered seats will hold four adults.

TERROR

A specification like this and it's no wonder that the Mini is the pride of that terror of the suburban high street—the demon-driving wife and mother. Picker-up of children, husband and groceries.

And not so much of the suburbs! The Mini City with its one litre engine will do

over 80 miles an hour. A certain din and general racket, it's true. But gusto as well.

The car is entertaining to drive fast, particularly across country. It takes its bends like a mouse with a tom cat close behind. The Mini once ruled the Monte Carlo Rally roost and it shows.

Mark you, a rash driver can overdo things—particularly in the wet. The controls are more practical than subtle, brakes and clutch positive rather than delicate. The four-speed gear change is neat, the steering direct.

Fuel consumption? Not much under 40 miles a gallon at the worst. And

FACTS AND FIGURES

GEARS: Top, 80 mph; 3rd, 66 mph; 2nd, 43 mph.

ACCELERATION: 0-30 mph, 5.2sec; 0-60 mph, 17.9sec.

FUEL CONSUMPTION (statutory figures): Urban, 37.3 mpg; 56 mph, 60.5 mpg; 75 mph, 44.1 mpg.

FOR THE TECHNICAL: Engine, cylinders 4; capacity, 996cc; BHP, 40 at 5000 rpm.

PRICE: Basic, £2,979; total (including taxes), £3,726.

INSURANCE: Group 1.

KERB WEIGHT: 1,420lb.

WILL IT FIT YOUR GARAGE? Length, 10ft 2in; width, 4ft 7in; height, 4ft 4in.

nearly 50 with a little care. Insurance is Group 1. You cannot do better than that. Nowadays and sadly the car costs 10 times as much as those original tax-free vans... just over £3,700 but still competitive.

RESPECT

But despite all its virtues I can tell you a better reason why the sons and grandsons of men who built the first Mini are still working on that production line.

It is a truly classless car. In an odd sort of way, almost snobbishly so. The worldly-wise commissionaire at any gilded hotel will pay as much respect to the tiny Mini that draws alongside his shiny toecaps as any Rolls.

For he never knows who is going to uncurl and get out!

Tribute to the little wonder

ROVER chairman Graham Day has promised that the evergreen Mini will continue in production until at least 1991.

He has ordered Austin Rover to put more effort into selling the wondercar.

Austin Rover have now produced a special version, the Mini Park Lane (right). Only 4,000 will be built at £14,193 with 2,500 for export.



D. EXPRESS JAN 21 1987

VAKIOVARUSTEET JA LISÄLAITTEET AUTOVAKUUTUKSESSA (Autovakuutuksen Neuvottelukunta 12.6.1985)

VAKIOVARUSTEET

Vakiovarusteet kuuluvat vakuutuksen piiriin ilman vakuutushakemuksessa tai vakuutuskirjassa olevaa erikoismerkintää eikä niistä peritä lisämaksua.

Radioiden ja muiden kalliiden varusteiden luetteleminen vakuutushakemuksessa on kuitenkin suositeltavaa korvauskäsittelyn jouduttamiseksi.

Vakiovarusteiksi katsotaan kaikki ne ajoneuvon osat ja varusteet, joita ei jäljempänä olevissa luetteloissa ole katsottu lisälaitteiksi tai vakuutuskelvottomiksi kohteiksi. Epävarmoissa tapauksissa on otettava yhteys yhtiön pääkonttoriin.

LISÄLAITTEET

Seuraavat henkilö- ja pakettiautojen sekä moottoripyörien laitteet ja varusteet voidaan vakuuttaa lisälaitteivakuutuksella. Lisälaitteivakuutuksen maksu määräytyy lisälaitteen uushankintahinnan mukaisesti.

Lisälaitteita ovat

- avopakettiautojen tavaratilan lujitemuovinen kate
- erikoisvanteet ja niille asennetut erikoisrenkaat eli vakiovanteiden tilalle vaihdetut vanteet ja renkaat
- helmapeltien levennykset
- ilmastointilaitte, jälkeenkäynnin asennettu
- levysoitin (CD)
- lokasuojien levennykset
- mainokset; muut kuin liikemerkit ja liikkeen tunnuskuvat
- moottori; jos autoon on jälkikäteen asennettu alkuperäisestä sylinteri-tilavuudesta poikkeava moottori tai jos alkuperäiseen moottoriin lisätään turboahdin, maksuluokka ja merkkikoodi määräytyvät sitä vastaavan maksuluokaluettelossa ilmoitetun merkkikoodin ja maksuluokan mukaan sekä liikenne- että autovakuutuksessa
- moottoripyörien sivuvaunut
- pienoistietokone, jälkeenkäynnin asennettu
- radiopuhelin, LA, NMT, ARP jne. (taksiradiopuhelin taksissa vakiovaruste)
- sivusuojat
- suunnistus- ja tarkkuusajoissa käytettävät laskimet, erikoismittarit ja muu varustus voidaan lisälaitteivakuuttaa yhtenä kokonaisuutena, mikäli laitteet on asennettu kiinteästi autoon. Irrallisia laskimia yms. ei voi autovakuuttaa.
- tavarankuljetuslaukut, auton katolle kiinnitettävät (Tavarateline on vakiovaruste. Sen päälle tulevat esineet eivät enää ole.)
- turvakaaret, autoon jälkeenkäynnin asennettu
- turboahdin
- vakionopeuden säädin, jälkeenkäynnin asennettu



Kolmas miljoonas Mini valmistui Leylandin tehtaalla Longbridgessä juuri Lontoon Kansainvälisen Autonäyttelyn aattona ja kiikutettiin kunniapaikalle Earls Courtiin. Vas. liikenneministeri John Peyton ja Leylandin toimitusjohtaja Lordi Stokes 3 miljoonan rajan rikkoneen Minin vierellä.

HUOM.

VAKUUTUSKELVOTTOMAT KOHTEET

Seuraavia varusteita ei voida vakuuttaa autovakuutuksella eikä lisälaitte-
vakuutuksella:

- alppitorvet
- erikoismaalaukset, kuten "taideteokset", koristemaalaukset ja helmiäis-
hohtomaalaus. Korvaus enintään kuten 2-kerrosmetallinhohtomaalauksesta.
- kasetit, nauhurinkelat, CD-levyt
- kromaukset ja niklaukset muissa kuin alun perin käsitellyissä kohteissa.
Korvaus kuten vakio-osasta.
- moottoripyörien radiot, nauhurit, kypäräpuhelimet yms.
- tavaratilan peitteet, irralliset
- televisiot ja videolaitteet, muissa kuin linja-autoissa; voidaan lisätur-
vakuuttaa (n) asuntoautoissa ja matkailuperävaunuissa
- tutkanpaljastin
- työkalut ja varaosat, jotka eivät sisälly ohjehintaan
- verhoilu, jälkikäteen tehty kangas- tai turkisverhoilu ovissa ja kojelau-
dassa tms. alunperin muutoin käsitellyissä kohteissa.

HUOM: Rata- ja ralliautojen sekä viritysarjalla varustettujen autojen vakuutus-
maksun määrää yhtiön pääkonttori.

85

Taulu lisälaitte-
vakuutus (L)
sekä matkailuperävaunun ja asuntoauton irtaimistovakuutus (N)

Lisälaitteen uusshankintahinta tai irtaimistoarvo 1 000 mk	Maksu- luokka	Yhd. I BKLE		Yhd. II KCE	
		Lisä- laite (L)	Irtai- misto (N)	Lisä- laite (L)	Irtai- misto (N)
Alle 3	01	69,—	69,—		
Väh. 3 " 4	02	93,—	80,—		
" 4 " 6	04	141,—	102,—	51,—	51,—
" 6 " 8	06	189,—	124,—	65,—	65,—
" 8 " 10	08	237,—	146,—	79,—	79,—
" 10 " 15	11	309,—	179,—	100,—	100,—
" 15 " 20	14	381,—	212,—	121,—	121,—
" 20 " 30	18	477,—	256,—	149,—	149,—
" 30 " 40	22	573,—	300,—	177,—	177,—
" 40 " 50	26	669,—	344,—	205,—	205,—
" 50 " 75	31	789,—	399,—	240,—	240,—
" 75 " 100	36	909,—	454,—	275,—	275,—
Tämän jälkeen lisäys jokaiselta 25 tuh. mk:lta	05	120,—	55,—	35,—	35,—

Vakuutus voidaan myöntää vähintään vuodeksi merkityn yhdistelmän I, II, III yhteydessä sekä
voimassa olevaksi yhtä pitkäksi ajaksi kuin perusvakuutuskin. Vakuutusmaksu lasketaan vuotta
lyhyemmältä ajalta 1/360-osina vuosimaksusta. Vakuutusmaksusta ei myönnetä bonusta,
seisonta-ajan alennusta eikä lukumäärälennusta.
Yhdistelmän III yhteydessä myönnetyn vakuutuksen maksu on 80 % yhdistelmän II yhteydes-
sä myönnetyn vakuutuksen maksusta.
Lisälaitte- ja irtaimistovakuutuksen osalta maksutaulua sovelletaan henkilö- ja pakettiautojen sekä moot-
toripyörien (HY, HA, VY, VA, MO) vakuutuksiin.
Irtaimistovakuutuksen osalta maksutaulua sovelletaan teltaperävaunuja lukuun ottamatta
matkailuperävaunujen ja asuntoautojen vakuutuksiin.

Pedal to the metal

WEBER 40-48 DCOE

Weber DCOE on maailman tunnetuin "kilpakaasutin". Tällä kaasutintyyppillä on voitettu mm. For-
mula F 1-kilpailuja enemmän kuin millään muulla kaasuttimella tai kaasutinjärjestelmällä. Se on
tänä päivänä yhtä voitokas kuin se oli jo 20 vuotta sitten.

Weber DCOE on kaksikurkkuinen vaakaimukaasutin, joka kehitettiin kilpa-autoihin antamaan
moottorista parhaan mahdollisen tehon.

Nykyisin DCOE kaasutinta käyttävät useat johtavat autonvalmistajat, kuten esim. Alfa Romeo,
BMW, Ford Lotus, Maserati jne. ensiasennuskaasuttimena kilpa- ja urheilumalleissaan.

Weber DCOE:n kaikki säätökohteet ovat "kiinteitä" ja helposti muunnettavissa sylinteritilavuuden
ja käyttötarkoituksen mukaan.

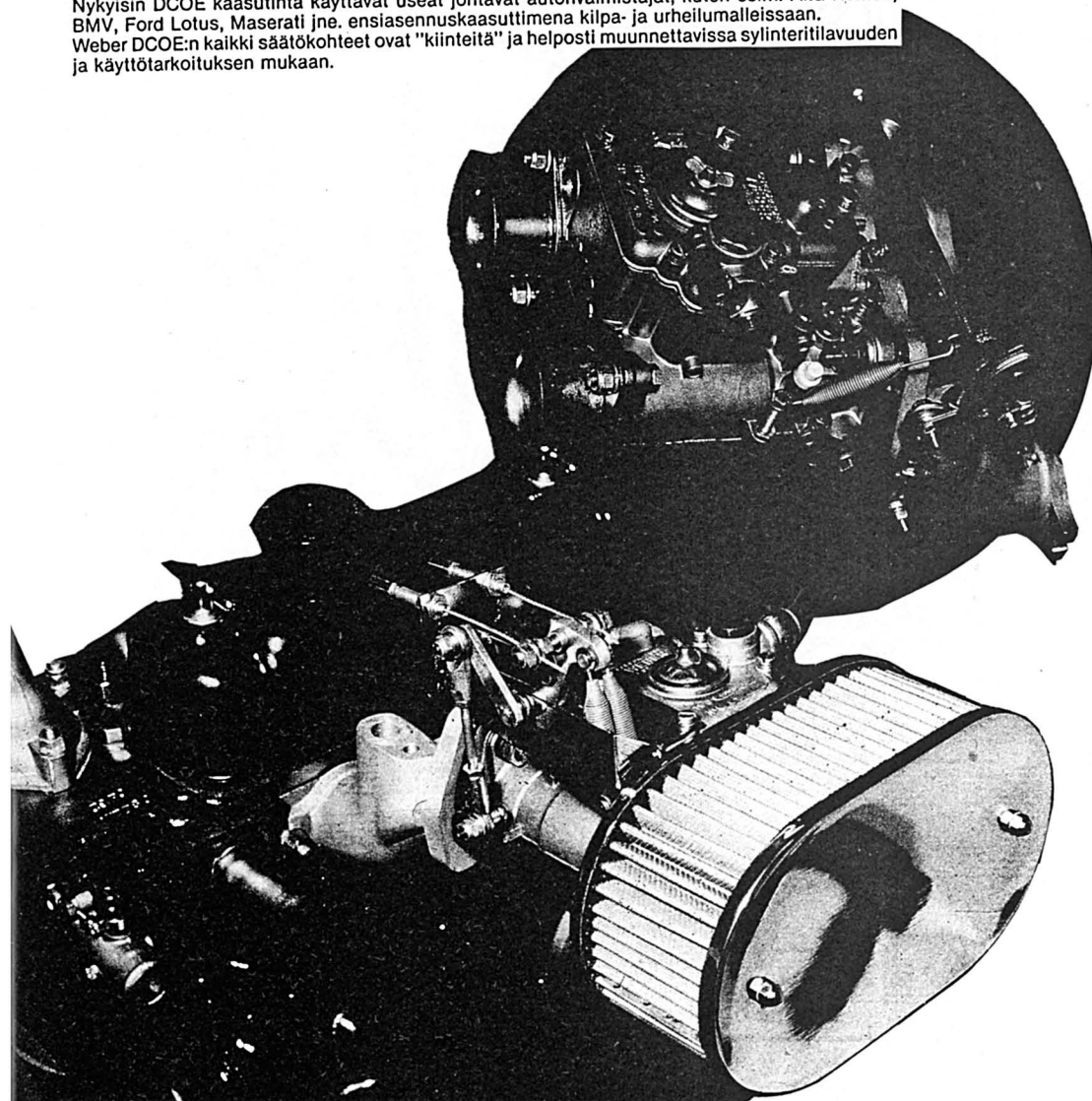

WEBER-VARAOSAT

45 DCOE

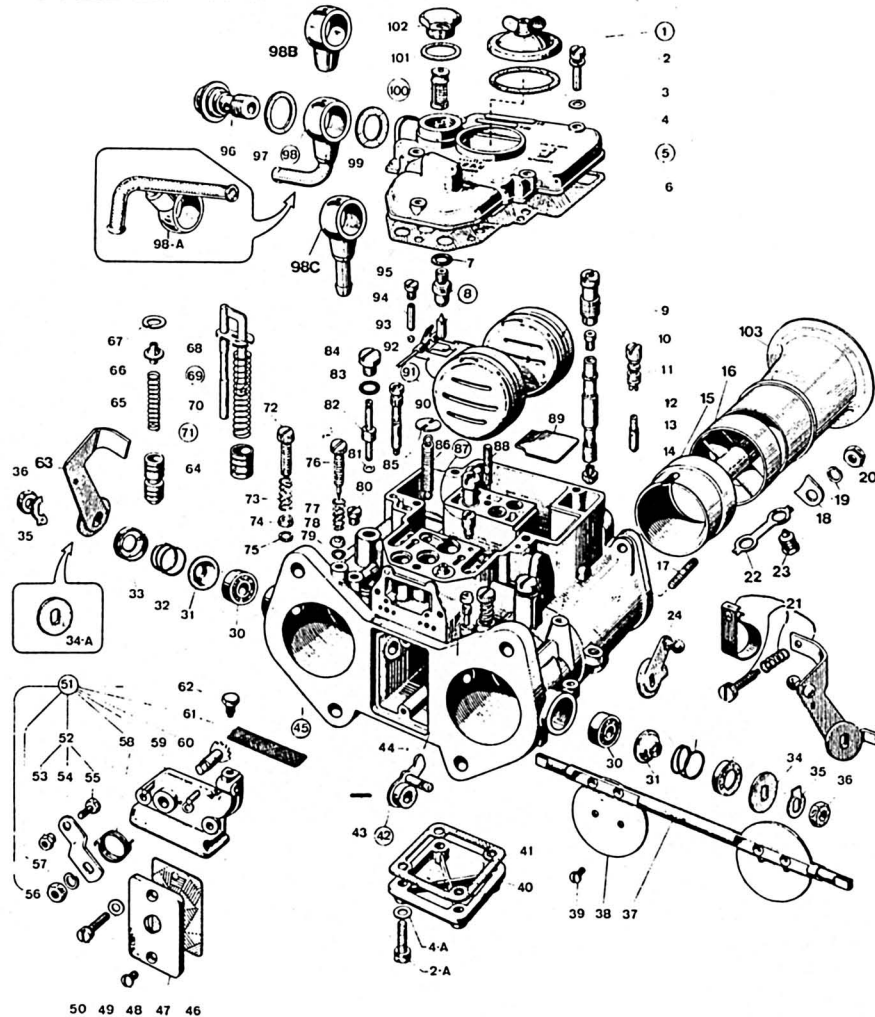

Kuva	Kpl	Osan nimi	Varaosa n:o	Kuva	Kpl	Osan nimi	Varaosa n:o
1	1	Tarkistusansi	32376.003	9	2	Seosputken pidin	52580.001
2	5	Kannen ruuvi	64700.001	10	2	Lisälmsuutin	77401.070-250
2A	4	Ruuvi	64700.001	11	2	Joutok.suutt. pidin	52585.006
3	1	Tiiviste	41550.002	12	2	Seosputki	*)
4	5	Aluslevy	55510.034	13	2	Joutokäyntisuutin	*)
4A	4	Aluslevy	55510.034	14	2	Pääsuutin	73401.080-250
5	1	Kaasuttimen kansi	31734.025	15	2	Kurkku	72110.280-400
6	1	Kannen tiiviste	41715.001	16	2	Hajoiitin	69602.300-500
7	1	Tiiviste	83102.100	17	4	Pinnapultti	64955.101
8	1	Neulaventtiili	79503.150-300	18	4	Pidike	52150.004

KÄÄNNÄ

Kuva	Kpl	Osan nimi	Varaosa n:o
19	4	Aluslevy	55525.002
20	4	Mutteri	34705.004
21	1	Kaasuvipu	45041.025
22	2	Lukkolevy	52155.003
23	4	Lukitusruuvi	64840.003
24	2	Kaasuvipu, vas.	45034.044
24	2	Kaasuvipu, oik.	45034.042
30	2	Laakeri	32650.001
31	2	Pölysuojus	41570.001
32	2	Jousi	47600.063
33	2	Vastalevy	58000.007
34	1	Levy	55555.010
35	2	Lukkolevy	55520.004
36	2	Mutteri	34710.003
37	1	Läppäakseli	10005.426
38	2	Kaasuläppä	64005.069
39	4	Läpän ruuvi	64570.006
40	1	Kansi	32374.008
41	1	Tiiviste	41640.001
42	1	Kiihd.pumpun vipu	45082.005
43	1	Lukitustappi	58445.001
45	1	Kaasuttimen runko	ei toimiteta
46	1	Tiiviste	41640.021
47	1	Levy	52135.002
48	2	Ruuvi	64570.009
49	2	Aluslevy	55510.038
50	2	Ruuvi	64700.004
51	1	Riikastin, vas.	32556.002
51	1	Riikastin, oik.	32556.004
63	1	Kaasuvipu	45034.084
64	2	Riikastinventtiili	64330.003
65	2	Jousi	47600.005
66	2	Jousen ohjain	12775.004
67	2	Lukitusrengas	10140.010
68	1	Rajoitinlevy	52140.004
69	1	Kiihd.pumpun tanko, 60 mm	10410.015

Kuva	Kpl	Osan nimi	Varaosa n:o
69		Kiihd.pumpun tanko, 66 mm	10410.012
70	1	Jousi 60 mm	47600.064
70		Jousi 66 mm	47600.068
71	1	Kiihd.pumpun mäntä	58602.003
72	1	Joutok. säätöruuvi	64585.005
73	1	Jousi	47600.007
76	2	Seoksen säätöruuvi	64750.001
77	2	Jousi	47600.007
80	2	Tarkitusruuvi	61015.010
81	2	Tiiviste	41535.021
82	2	Kiihd.pumpun suutin	76801.030-090
83	2	O-rengas	41565.009
84	2	Kansi	61015.008
85	1	Levy	52210.006
86	1	Jousi	47605.027
87	1	Imuventtiili	79701.000-100
88	1	Pinnapultti	64955.007
89	1	Levy	52130.003
90	2	Riikastimen suutin	75605.060-150
91	1	Koho	41030.005
92	1	Kohon akseli	52000.001
93	2	Kuula	58300.001
94	2	Tappi	52730.001
95	2	Ruuvi	61015.006
96	1	Banjoipultti	12715.008
97	1	Tiiviste	41530.024
98	1	Banjoilitin	10536.035
98A		Banjoilitin	10536.034
98B		Banjoilitin	10354.001
98C		Banjoilitin	10356.003
99	1	Tiiviste	41530.031
100	1	Suodatin	37022.002
101	1	Tiiviste	41530.024
102	1	Tulppa	61002.010
103		Ilmatorvi	*)
		Tiivistesarja	92.0015.05

TARKISTUS JA SÄÄTÖ

POLTTOAINEPINNAN KORKEUDEN TARKISTUS JA SÄÄTÖ

Varmistu, että kohon (G) paino on oikea (38 DCOE-malleissa 23 g, muissa 26 g), että koho liikkuu vapaasti ja että se on ehjä.

Tarkista, että neulaventtiili (V) on tiukasti kiinnitetty ja että kuula (Sf) liikkuu vapaasti.

Kallista kaasuttimen kantta (C) pystyasennosta (kuva) kunnes kohon paino alkaa painaa kuulaa (Sf) neulan sisään.

Kun kaasuttimen kantta (C) pidetään pystyasennossa siten, että koho on kiinnitetty levy (Lc) kevyesti koskettaa kuulaa (Sf), täytyy kummankin puolikohon etäisyyden olla (A) = 8,5 mm kannen (C) tasosta (katso kuva!). Tiivisteen (Gz) on oltava paikoillaan.

Tarkista, että kohon liike (B) = 15 mm. Jos on tarpeen, säädä se taivuttamalla levyä (A). Edellämmainitut säätöarvot soveltuvat useimpiin automerkkeihin. On huomattava, että kaasuttimen kallistuskulma muuttaa polttoainepinnan korkeutta.

Mikäli koho (G) ei ollut oikeassa asennossa, muuta levyn (Lc) asentoa, kunnes vaadittu etäisyys on saavutettu. Levyn (Lc) pinta, joka nojaa kuulaan, ei saa olla vahingoittunut, sillä muuten se saattaa estää neulan (S) vapaan liikkumisen.

Kiinnitä kaasuttimen kansi ja tarkista, että koho pääsee vapaasti liikkumaan ottamatta kiinni kohokammion seiniin.

HUOM! Polttoainepinnan tarkistus on suoritettava aina, kun joudutaan irrottamaan koho tai neulaventtiili. On suositeltavaa vaihtaa myös neulaventtiilin tiiviste, jotta venttiili saataisiin tiukasti kiinnitettyksi paikalleen.

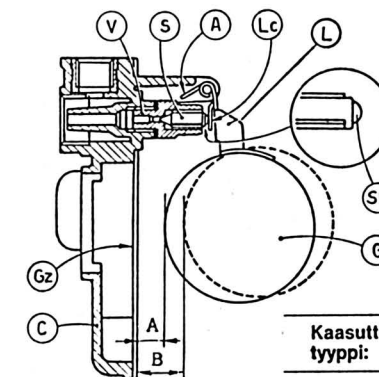

Kaasuttimen tyyppi:

A mm B mm

Cooper S
BMW 1800, 2000 TI/SA

45 DCOE 13
45 DCOE 15-16

7,0 15,0
7,5 14,0

WEBER DCOE KURKUN HALKAIJIAN LASKEMINEN (Kuva 1)

Käyrästä koskee tapausta, kun yhdellä kurkulla syötetään yhtä sylinteriä. Esim: yhden sylinterin tilavuus on 325 cm³ ja huippu-
tehon kierrosluku 6000 k/min, saadaan kurkun halkaisijaksi 29 mm.

* Jos yhdellä kurkulla syötetään kahta sylinteriä, käytetään korjauskerrointa 1,1 jolloin kurkun halkaisijaksi saadaan $1,1 \times 29 = 31,9$ (32 mm).

* HUOM. Minissä yksi Weberin kurkku syöttää kahta sylinteriä.

WEBER DCOE PÄÄSUUTTIMEN KOON LASKEMINEN (Kuva 2)

Käyrästä on laskettu 2,00 mm ilmasuutinarvolla ja edellyttää, että yhdellä kurkulla syötetään 4-6 sylinteriä. Mikäli yhdellä kurkulla

* syötetään kahta sylinteriä, korjataan saatu suutinarvo kertoimella 0,9. Kun yhdellä kurkulla syötetään yhtä sylinteriä, käytetään korjauskerrointa 0,75.

Esim: kurkun halkaisija on 29 mm saadaan käyrästä suutinarvoksi n. 1,60 mm. Lopullisen suutinarvon saamiseksi käytetään edellämainittuja kertoimia.

Ilmasuuttimen koon saamiseksi käytetään samoja korjauskertoimia kuin pääsuuttimen laskemisessa. Mikäli ei käytetä ilmansuodattimia, tulee saatua suutinarvoa pienentää 0,10 - 0,20 mm.

Kuva 1

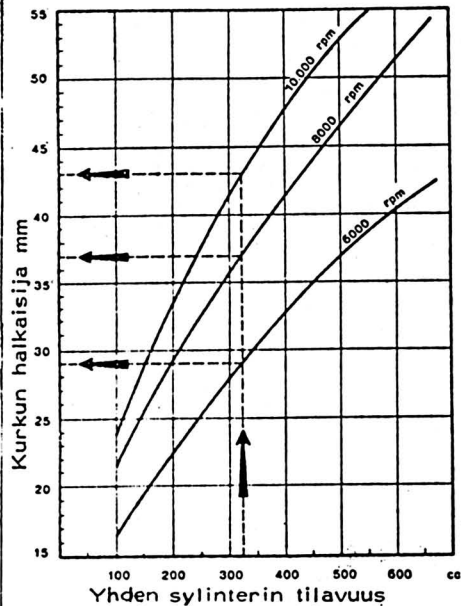

Kuva 2

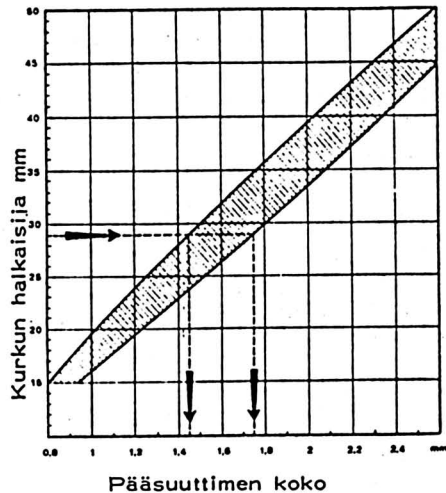

WEBER-VARAOSAT

SEOSPUTKET

JOUTOKÄYNTISUUTTIMIT

SEOSPUTKET DCOE, IDA, IDF

Nimike	Varaosan n:o
F 2	61450.027
F 3	61450.028
F 4	61450.051
F 7	61450.091
F 8	61450.092
F 9	61450.030
F 10	61450.111
F 11	61450.031
F 12	61450.131
F 14	61450.166
F 15	61450.032
F 16	61450.181
F 17	61450.052
F 19	61450.210

JOUTOKÄYNTISUUTTIMIT DCOE,IDA

Nimike	Varaosan n:o
40F1	74814.040
40F2	74815.040
40F4	74817.040
40F6	74819.040
40F8	74821.040
40F9	74822.040
40F11	74824.040
40F12	74825.040
40F13	74826.040
45F2	74815.045
45F4	74817.045
45F6	74819.045
45F8	74821.045
45F9	74822.045
45F11	74824.045
45F12	74825.045
45F13	74826.045
50F1	74814.050
50F2	74815.050
50F4	74817.050
50F6	74819.050
50F8	74821.050
50F9	74822.050
50F11	74824.050
50F12	74825.050
50F13	74826.050
55F1	74814.055
55F2	74815.055
55F4	74817.055
55F6	74819.055
55F8	74821.055
55F9	74822.055
55F11	74824.055
55F12	74825.055
55F13	74826.055
60F1	74814.060
60F2	74815.060
60F4	74817.060
60F6	74819.060
60F8	74821.060
60F9	74822.060
60F11	74824.060
60F13	74826.060
65F1	74814.065
65F2	74815.065
65F4	74817.065
65F6	74819.065
65F8	74821.065
65F9	74822.065
65F11	74824.065
65F13	74826.065

Joutokäyntisuuttimen mitat DCOE

Ilmareiän Ø mm	Tyyppi
0,70	F6
0,90	F12
1,00	F9
1,20	F8 - F11 - F14
1,30	F13
1,20	F2-F4
1,60	F5
1,70	F7
2,00	F1
2,30	F3

Kiihdytyspumpun tangot DCOE

Kokon. pit. mm	Iskun pit. mm	Varaosan n:o
65,5	16	10410.012
59,5	10	10410.015
63,5	14	10410.016
53,5	4	10410.018
65,5	18	10410.024

Kiihdytyspumpun jouset DCOE

Tyyppi	Varaosan n:o
pehmeä	47600.064
↓	47600.068
↓	47600.034
kova	47600.055

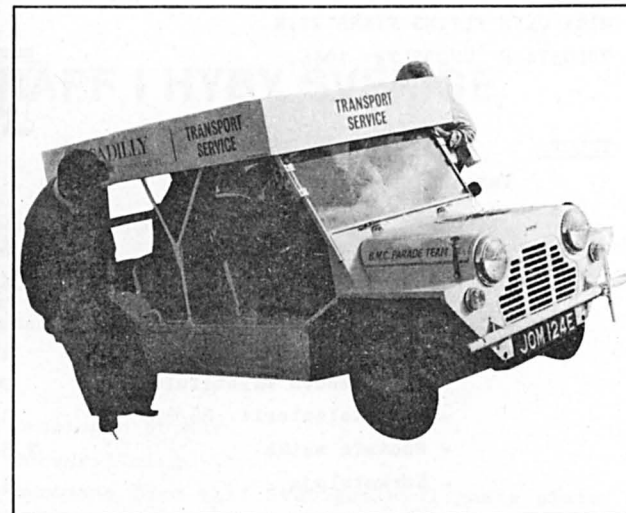
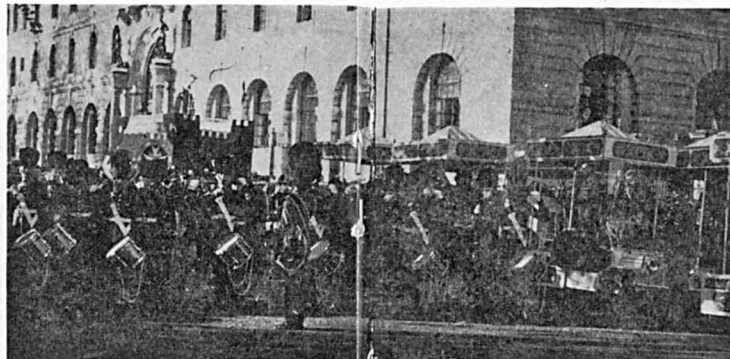
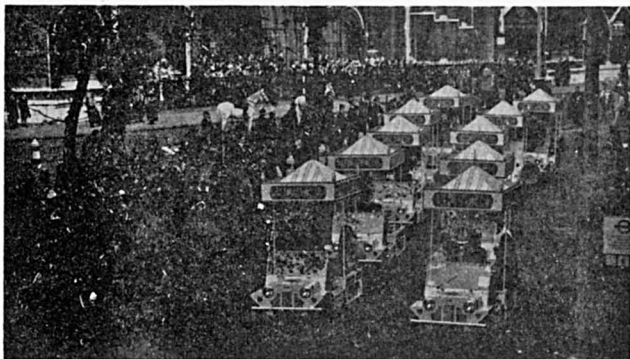

MINI MOKE



Below is a rare beast indeed — an eight-cylinder (two-engined, that is) Moke

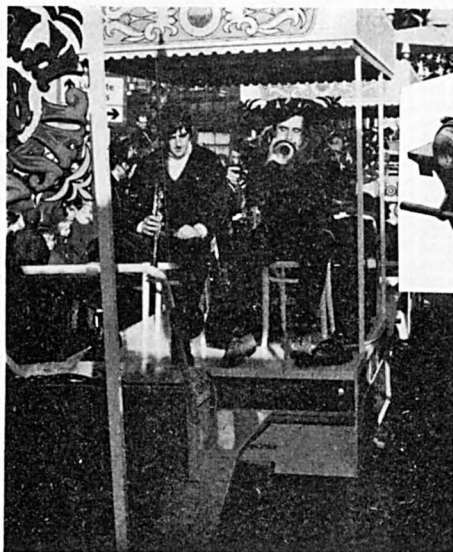
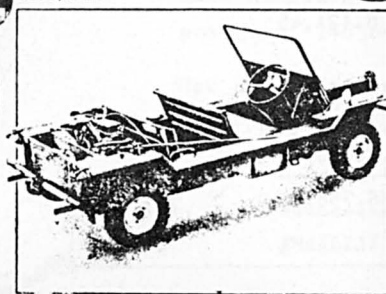
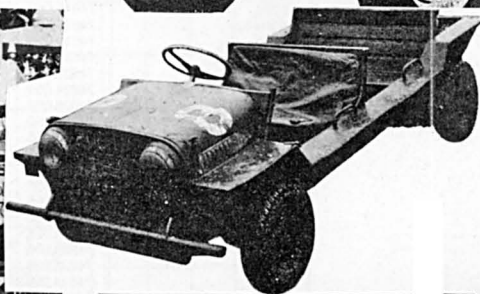

MINI CLUB FLYING FINNS RY:N
TULOSTASE VUODELTA 1986.



TULOT:

Varsinaiset tulot			
- Yhdistystoiminta			
Jäsenmaksutuloja	24.640,00		
Varaosa, tarra ym. tulot	10.637,25		
Muut tulot			
- Mainostulot	400,00		
- Jäsenlehden myyntituloja	265,50		
- Mini kalenterit 86/87	864,00		
- Ruotsin matka	7.867,00		
- Korkotuloja	614,39		
- Muut tulot	100,00		
	<u>45.386,14</u>	45.386,14	

KULUT:

Varsinaiset kulut			
- Yhdistystoiminta			
Jäsenlehden painatus	9.354,00		
Postitus ym. tarvikekulut	7.068,50		
Varaosien, tarrojen ym. hankintakulut	8.171,45		
Muut kulut			
- Kokoontumisajokuluja	2.906,43		
- Mini kalenterit 86/87	1.599,60		
- Ruotsin matka	7.658,95		
	<u>36.758,93</u>	<u>36.758,93</u>	
TILIVUODEN 1986 YLIJÄÄMÄ		8.627,21	

OMAIKUUSTASE VUODELTA 1986 (31.12.-86)

Varsinainen omaisuus		Oma pääoma	
- Rahoitusomaisuus		Pääoma 1.1.86	10.666,10
Rahat ja pankkisaamiset		Ylijäämä	8.627,21
Jokioisten Säästöpankki	16.527,31		
Paimion Osuuspankki	2.766,00	Pääoma 31.12.86	19.293,31
	<u>MK 19.293,31</u>		<u>MK 19.293,31</u>

MINI TRÄFF I HYBY SVERIGE

Mini Club Sweden inbjuder till Mini Träff i Hyby
den 31/7 - 2/8 1987

Träffen äger rum c:a 1 km utanför Hyby, se närmare
på kartan nedan.

Aktiviteter:

Fre: 16.00 Campingen öppnar

Fre: 21.00 Korvgrillning

Lör: 12.30 Gemensam färd till Sveriges sydligaste plats

Lör: 14.30 Familje-rally på små trevliga vägar (ej grusväg)

Lör: 15.30 Manöverprov på campingen

Lör: 18.00 Femkamp

Lör: 21.00 Korvgrillning med prisutdelning

Sön: 12.00 Badning, eller för dom som inte vill blöta ner
sig eller vid dåligt väder, så kör vi en sväng
på c:a 3,5 mil

Anmälningsavgift: 50.- sätts in på Mini Club Swedens
postgiro: 746564-4 och skall vara betalt senast 870724

Har ni frågor, ring i så fall: Thomas Cronqvist 040/401328

V Ä L K O M N A !

Marbäcksgatan 36

233 00 Svedala

Sverige

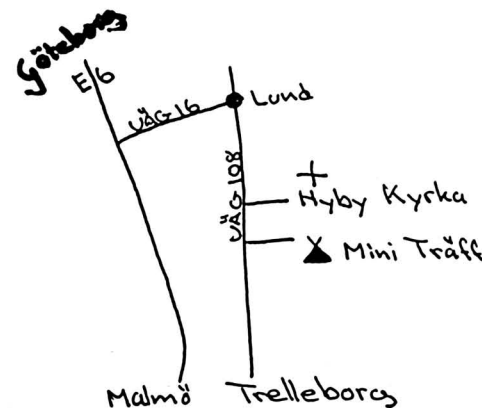

NÄIN MUUALLAPÄIN...

Madeiran arkea.
4 Mokea näkyy,
ja viides piilossa!



Tässä Madeiran mallia,
kuinka Clubmiehestä
tehdään menevä.



Yleisin Mini Van oli varustettu vain yhdellä ovella! Näiden lisäksi näin viikon aikana Mini Pick Upin, Cooperin, lukuisia Mini MK I, MK II, Clubman GT:tä, Clubman Farmareita ja Mini Mokeja eli kuten Auto Sport numero especialissa oli:

	1985	1986
Mini Moke myyntiä	73	103 kpl
Mini	144	131
Saab	42	106



Ja lopuksi vielä kuva Teneriffalta jossa näkyy myös mukavannäköisiä Minejä liikenteessä



Kesäkokous 10-12.7.-87

Oittaan camping alueelta on varattu iso "taka nurkkaus" ministeille. Tässä alueessa on se kiva puoli, että mökit on sen yhteydessä. Luvassa on mikroautoradalla ajoa mineillä, tikan heittoa, valitaan vuoden mini ja muita kilpailuja. tarkempi ohjelma jaetaan portilla ilmoittautuessa.

Sunnuntaina olisi ohjelmassa kokoontumisajo tyypinen ajelu Helsingin sydämeen ja käynti automuseossa. Pitäähän hesalaisille näyttää että minejä on vielä liikenteessä. Jos vaikka "vallattais" kauppatorin parkkipaikka JOOKOS. Ideana on, että ajettais samaa reittiä noin 10 minin ryhmissä hesalaisten opastuksella kauppatorille, koska ilman poliisi sattuetta ei noin 100 minin letka pysy kasassa.

Tässä vähän faktoja tapahtumasta.

- tapahtuman kesto on enintään 10.7. klo 16.00-12.7. klo 15.00
 - käytösemme on varattu 15 mökkiä joiden hinta on 185mk/vrk/4hlö, josta kiintiöstä halukkaat varaavat mökit oittaalta puh 90-862582-22.5-31.5.87 välisenä aikana. Mökit saa tulopäivänä klo 16.00 ja luovutetaan lähtöpäivänä klo 12.00.
 - telttamaksu on 40mk/vrk/telttakunta. Huom! Ei henkilömaksua.
 - ruokailu on mahdollista Bembölen kahvituvassa, jossa on sovittu alennuksista.
 - sauna on lauantaina klo: 14.00-18.00 välisenä aikana. 2h/sukupuoli.
 - alueella on myös vesiliukumäki ja uimaranta.
- Se niistä faktoista..
- Järjestäjä toivoo että mahdollisimman moni saapuisi jo perjantaina sekä sään suosivan Ministien kesäirrottelua.

PS. Ravintolaa ei ole edes viiden kilometrin säteellä, mutta ei se menoa haitanne?!

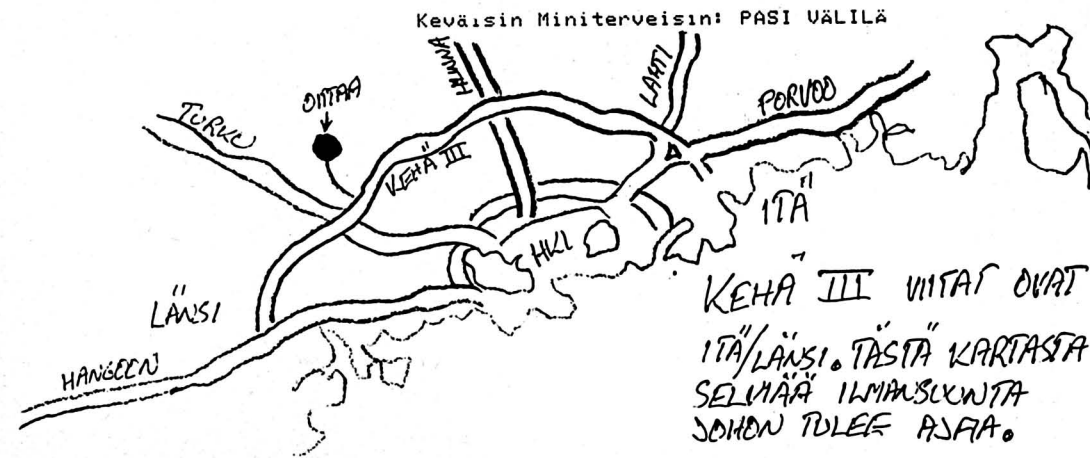

MINI
MEET
USA



See you at Squaw Valley!

Cordially,

Dick Newton

Dick Newton

8 April 1987

Dear Friend of the MINI:

Spring is here and in no time Western highways will be filled with MINIS motoring to MINIMEET WEST 87.

Location this year is Northern California's Squaw Valley. Dates are Saturday/Sunday, August 1 & 2.

ATLAS

RENT A ~~CAR~~

MOKE!



madeira

ALUGUER DE CARROS SEM CONDUTOR

VOITURES DE LOCATION

AUTO - VERMIETUNG

AV. INFANTE (POSTO SHELL)

TELEFS. { 231 00
296 72

TELEG.: ATLAS FUNCHAL
TELEX: 72567-SALTA P
FUNCHAL - MADEIRA

JOS LOMAILET MADEIRALLA
JA KAIPAAT AUTOA, NIIN

Quilometragem Ilimitada

Unbegrenzte Kilometer

Obgränsad Körsträcka

GRUPO GROUP	CARRO CAR VOITURE	Lugares Seats Places	1-6 { Dias Days Jours	SEMANA WEEK SEMAINE	8-30 { Dias Days Jours
A	Mini 1000	4	135,- 4.200\$00	27.500\$00	3.900\$00
B	Renault 5 Mini Moke	5	150,- 4.800\$00	31.600\$00	4.500\$00

+12% VERO

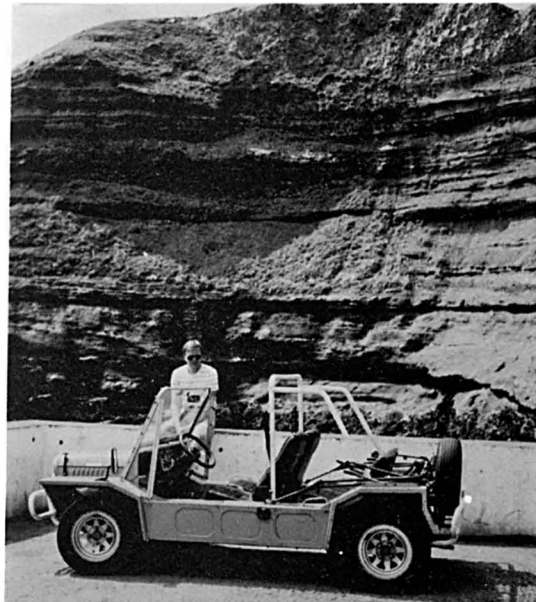

Tapio ja Harri Oksanen, Kouvola Juniore SM-84,
kaato ek 3:lla.



MINI JA WIINA



" ENÄMPÄ WIINA SAATTA IHMISEN
TOMPELIX, WIILSAT WIKKIDZE JA HUL-
LU TEKE WIELÄ HUKUMAX ...
SAATTA CAPINAN DA TUNAISET SIL-
MÄT. TEK KÖYHÄX JA KIVUKKOISEX .
SAAT KADOTUKEN .
SENTÄNDEK EIK YXIKÄN PIDÄ
JUOMAN ENÄP KUIN TARPEEX JA
TERVEYDEKS , SIL YICÄ OL KILCA
MUT KOHTUS OL KILCA NUUK .
PIDÄ SIID VAARI ODTAMAN , EIK
YXIKÄN PACOTA JA YLLYTÄ
TOISTAS "

PS. MINI CLUBIN PUOLESTA
" KERRAN OLLEET TULEVAT
AINA TAKAISIN "

OLETHAN AJOKUNNOSSA?

Alkoholi poistuu kesäkokoisesta henkilöstä nor-
maalisti tämän taulukon mukaisesti. Poistumisessa
on yksilöllisiä eroja, jotka voivat johtua mm. henki-
lön kunnosta, koosta tai alkoholin käyttötavoista.
Poistumista ei voi itse nopeuttaa.

	Tuntia
1 annos viinaa	4 d 2
1/2 pulloa viinaa	25 d 12
pullo viinaa	50 d 24
1 ravintola-annos viiniä	12 d 2
iso pullo mietoa viiniä	75 d 11
1 pullo keskiolutta	2
3 pulloa keskiolutta	5
3 pulloa A-olutta	6

Moi!

TÄSSÄ SAIKSEE SE TOIMITUK-
SEN NURKKA (EDITOR'S CORNER),
JONKA TOIMITTAJA SAA VAPAASTI
KÄYTTÄÄ MIHIN HALUAA!
NÄYTTÄÄ TAAS LOPPUVAN TILA KES-
KEN!!!
Timo

KERTOMUS SIITÄ KUINKA HANKIN ENSIMMÄISEN MININ JA SAIN KAUPANPÄALLE KROONISEN SAIRAUDEN

Kesällä 1985 tuli se aika, joka koittaa lähes jokaisen nuoren elämässä. Oli hankittava oma auto. Koska olen syntynyt vuonna 1970, ei auton hankkimiselle ollut mitään pakottavaa syytä, mutta koska ei ollut tarkoitusta (ja varaa) ostaa uudennihkeää Juppibemaria ja oli itsestäänselvää, että vanhemman auton kunnostus ja kunnostuttaminen on aikaavievää puuhaa. Tältä pohjalta katsottuna 2,5 vuoden aika oli ihan sopiva, ei tarvit-
sisi hätäillä. Kesätyöt toisivat varoja projektin toteuttamiseen ja auton pystyisi kunnostamaan perusteellisemmin, kuin silloin jos omistaisin kortin ja auto pitäisi olla ajokunnossa.

Olen oikeasttaan jo kolmannen polven ministi, vaarilla oli Morris Mini -62 (OAG-20), jota isänikin käytti ajokortin saatuaan. Oli selvää, että isän minimyönteisyys oli vaikuttamassa siihen, että valitsin kuplasta, ministä ja amazonista juuri MININ.

Aloimme ensin puolitosissaan katsella sopivaa yksilöä ja heti löytyikin kotitien varrelta turkoosi MK III 850, johon ihastutiin kertaheitolla ja customointi-ideoita alkoi sadella: 6 upotettua pyöreää takavaloa, etuspoileri, kattoluukku..... innostusta hillitsi helmoissa ja alustassa muhiva ruoste ja auton katsastamattomuus. Lopullinen sinetti sen unohtamiselle tuli lukuisista lommoista ja painaumista, joiden syy selvisi myöhemmin; seudun pikkulapset käyttivät sitä talvella liukumäkenä !!!!!

Seuraava mini löytyi pian paikallisen itäautodealerin hallista. Viikonloppuna TAHITI-BLUE väristä tonnista vuodelta 1978 ihasteltiin nenä littaantuneena kaupan ikkunaan ja viikolla oli koeajon aika. Hintaa autolla oli kahdeksan tonnin kieppeillä ja silloin se anti-miniasiantuntijan silmissä näytti siistille. Myyjä esitteli kuitteja koneremontista ja kertoi aoton olevan hyväkuntoinen. Kuitenkin etulokareissa ruoste kupli voimakkaasti, kattoverhoilu oli viilleilty, kone kävi epäilyttävän voimakasta tyhjäkäyntiä ja oli erittäin äänekäs ja mittari oli epäkunnossa (tyyppivika). Vakavin havaittu vika oli kak-
kosen hyppiminen pois päältä ja niin oli tämäkin yksilö unohdettava hieman haikein mielin tosioitten edessä.

NAINEN!

MAKSA POLTTAA
ALKOHOLIA
VAKIONOPEUDELLA

Paljonko painaa panet palamisella? Alkoholin palamis-
aika riippuu painostasi. Älä arvioi tätä aikaa väärin.
Anna alkoholin palaa kokonaan pois ennen kuin
lähdet ajamaan.

SISÄLTÄÄ	ALKOHOLIA	PALAMISAIKA
Pullo A-olutta	14g	2-3h
2 snapsia tai grogia (04 cl)	28g	5-6h
4 pulloa III olutta	47g	8-9h
4 pulloa A-olutta	56g	10h
1 pullo punaviiniä	75g	13h
1/2 pulloa viinaa	75-90g	16h

TUNTIA

LIIKENNEMINISTERIO

ALKO

Bolokieliteen osasto

SISAASIAINMINISTERIO

Kohta nuuskimme esiin seuraavan kohteen, punaisen MK III 850 70-luvun alusta. Tämä yksilö ei ollut kelvannut halliin, vaan se makoili toyota-liikkeen pihalla. Myyjä kertoi hinnaksi 1.500,- ja auton olevan rekisterissä, mutta katsastamaton. Kuulemma pienten ruostevaurioiden takia. Nämä "pienet" ruostevauriot löysin pian, sillä karttuneitten tietojeni perusteella osasin heti epäillä syylliseksi takakelkkaa, josta löytyikin tennispallon mentäviä reikiä ja eivät helmatkaan täysin syyttömiä olleet. Taloudellisinta oli olla ottamatta tätä yksilöä vaivoikseen, joten katse urhoollisesti kohti seuraavaa koppia.

Pian oli kuitenkin tunnustettava, että kyllä minit nykyään ovat harvinaisia, edes yhtään yksilöä ei löytynyt katseltavaksi pahinpaan mininälkään, saati sitten että niitä olisi ollut myynnissä. Jotain oli kuitenkin tehtävä ja niinpä paikallislehteen ilmestyi ilmoitus "OSTETAAN ERITTÄIN HYVÄKUNTOINEN JA KATSASTETTU MINI, VUOSIMALLILLA EI VÄLIÄ!"

Ilmoitus poikikin muutamia soittoja. Ensimmäinen soitto vanhemmalta mieheltä, joka kauppasi Helgingissä asuvan poikansa seiskaysiä erikoisvanteilla. Asia oli kuitenkin unohdettava välimatkan aiheutettua ongelmia ja koska hinta oli odotettavissa nousevan reilusti yli kymppitonnin. Seuraava soittaja oli uuslukutaidoton, sillä tarjolla oli katsastamaton seiskanelonen tonni, joka vaatisi "vähän" peltiremonttia. Hinta 500,- kertoi auton tason. Sanoinkin soittajalle, etten ole hakemassa varasa-autoa ja myöhemmin nähtyäni auton totesin osuneeni oikeaan arviossani.

Iuultuani hieman pettyneenä kaikkien soittojen jo tulleen, pirahdi puhelin taas parin päivän kuluttua ja eräs opiskelijapoika tarjosi 850 vm -71, kertoen sen olevan erittäin hyväkuntoinen, noin 80 000 ajettu ja olleen uutena hänen tädillään kaupakärrynä. Hinnaksi hän hieman arastellen kertoi 3.500,- perustellen sitä hyvällä kunnolla. Kiinnostus heräsi välittömästi ja koeajo sovittiin seuraavalle viikolle.

Ennen koeajoa tuli vielä yksi soitto, eräs kaveri oli myymässä punaista tonniaan vm -73, minissä oli uusi pakoputkisto ja siihen oli tehty kansiremontti ja kokonaisuus oli kuulemma siisti. Hintapyyntö oli myöskin samat 3.500,-. Koeajo sovittiin kahden viikon päähän ja jäin malttamattomana

odottelemaan josko näistä löytyisi se oikea.

Vihdoin koitti sinisen 850 koeajo. Kaarsimme perheautollamme määrättyyn ositteeseen ja omakotitalon alakerrassa olevan opiskelijaboxin edessä komeili TEAL-BLUE värinen mini, joka viiden metrin päästä näytti virheettömälle. Illuusio kuitenkin rapisi sitä mukaa, kun askeleet lähenivät miniä, normaaleja kulumisen merkkejä näkyi, mutta vaikka sitä tarkasteli lähietäisyydeltä, oli ilokseen todettava, että ulottuvilla on keskimääräistä parempi yksilö. Pian auton omistaja/myyjä pyörähti pihalle ja kädenpauskauksen jälkeen seurasi pintapuolinen esittely ja aloite koeajolle lähdöstä.

Seurasi sisällehtautuminen, joka oli vielä vaivalloisenpaa, kuin normaaliminin ollessa kyseessä, sillä omistaja oli korostanut minin urheilullista luonnetta vaihtamalla kuskinpenkiksi Cobra-kuppi-istuimen.

Muuten auto oli täysin originaali ja istuinkin oli kuulemma vintillä tallella. Auto kulki ja kiihtyi sen mitä siltä neljän hengen kuormalla oli odotettavissa, nopeutta tosin voitiin vain arvailla, sillä mittaritaulussa toimivat vain bensamittari ja punainen lataus/virtavallo. Kuitenkin auton hyväkuntoisuus tärkeissä osissa (kori, kohe, voimansiirto) synnyttivät päätöksen, että juuri tämä on se auto. Kuitenkin sovittiin että auto käytetään kuntotestissä ennen kaupantekoa, ettei mikään vaikeasti korjattava tai kallis paikka olisi jäänyt huomaamatta.

David ja Goljat



British Leyland on maailman suurimpiin lukeutuva moottoriajoneuvojen valmistaja. Niinpä Yhtymän tuotevalikoimakin on varsin laaja. Tässä vierekkäin Aveling-Barford Centaur maansiirtoauto ja Mini Clubman farmari jättiläistä huoltamassa.

Kumpi miellyttäisi enemmän 1 kpl Centaur vai 68 kpl Miniä! Hinta on sama!

Kuullessaan ostopäätöksestä omistaja intoutui kertomaan auton historiaa: omistajan täti, vanhempi naishenkilö, oli hankkinut sen oulusta uutena kauppa-autoksi ja ajellut tällä maailman suurimmalla kolmemetrillä tyytyväisenä kauppareissujaan, kunnes joskus 70-luvun puolivälin jälkeen oli sattunut piehenkö keulakolari, joka kuitenkin järkytti mammaa siinä määrin, että

miniajelut loppuivat ja auto säilöttiin maatilalle navetan ylisille. Auto sai rauhassa kerätä pölyä muutamia vuosia, kunnes 80-luvun alussa sukulaispoika etsi itselleen ajopeliä ja iski silmänsä sukulaistädin miniin ja pikaisesti (ja huolimattomasti) suoritettun kikkikorjauksen ja maalauksen jälkeen mini rekisteröitiin syksyllä -81. Siitä lähtien se sai olla käyttöautona, jota tilojen puutteessa ei pahemmin pesty tai huollettu. Auto jatkoi hidasta rapistumista seuraavat neljä vuotta, kunnes eräs mobilismiaatteen omaksunut nuorukainen pelasti sen syksyllä -85.

Vaikka kauppa olikin jo sovittu, oli vielä jäljellä punaisen tonnin koeajo. Autosta piti ensin lastata kuorma talvirenkaita ulos ennenkuin koeajo saattoi alkaa. Auto vaikutti ihan hyvälle ja se oli ensimmäinen koeajettavistamme, jossa nopeus- ja matkamittari oli kondiksessa. Pian alkoi huoli pyrkiä puseroon, jos tämä olisi sittenkin ollut parempi. Olihan tässä yksilössä kaikki tonnin ominaisuudet: tehokkaampi kone, lyhytkeppinen laatikko, ovaali mittaritaulu, paksummat etupenkit, kromolistoja ikkunatiivisteissä ym. Voimansiirrosta alkoi kuitenkin kuulua vikinää, joka tietysti oli omistajalle ikävä juttu, mutta meille se oli ilouutinen, saatoimme lopettaa huolehtimisen, sillä meillä ei ollut varaa hankkia miniä, joka vaatisi kalliita korjauksia, kun kerran parenpiakin oli tarjolla.

Nyt oli puhdas omatunto senkin puolesta, että oli tullut varattua sopivin yksilö tarjokkaista. Entinen omistaja ei pitänyt turhaa kiirettä kuntotestin kanssa, mutta vihdoin sekin saatiin suoritettua. Kuntotestipöytäkirjasta saatiin lukea, ettemme olleet väärässä, auto oli teknisesti ja koriltaan hyvässä kunnossa, näissä kohdissa oli ainoastaan ykkösiä ja kakkosia. No toki kolmosia ja nelosiakin löytyi, mutta ne olivat vähemmän vakavissa kohdissa: nopeusmittari, kaukovalokytkin, varapyörä, vesiventtiili, akku, pakoputki. Kun nyt auton kunnolle oli virallinen todistus, voitiin kauppa tehdä puhtain mielin hinnalla 3.500,- mk. Entinen omistaja ajoi viimeisen matkansa minillä kotipihallemme ja kyseli matkan aikana aionko alkaa rakennella autoa spoilereilla yms, mutta hämmästyti hieman kertoessani kunnioittavani alkuperäistavaraa ja mainitessani, että erikoisvanteet ovat suurin suunnittelemani roddaus.

PS. Tarinani voi vielä jatkua kertomuksilla myötä- ja vastoin-käymisistä minin kunnostuksessa, jos lehdestä löytyy tilaa ja kirjoituskäsi ehtii palautua.

Terveisin:MIKA RINNEKANGAS

Kouvola

Jatkoa odotamme
mielenkiinnolla

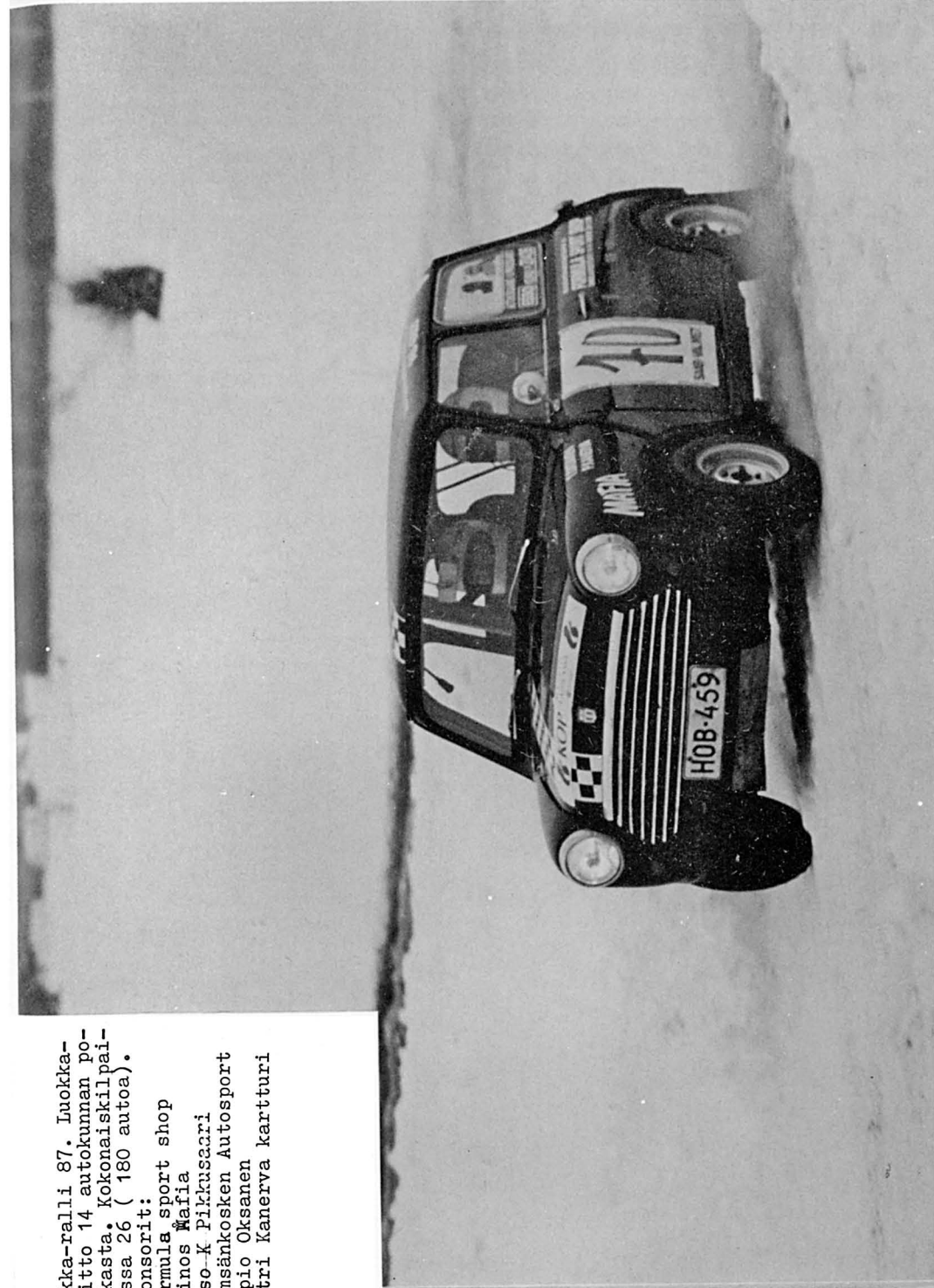

Vakka-ralli 87. Luokka-
voitto 14 autokunnan po-
rukasta. Kokonaiskilpai-
lussa 26 (180 autoa).
Sponsorit:
Formula sport shop
Mainos Mafia
Esso-K Pikkusari
Jämsänkosken Autosport
Tapio Oksanen
Petri Kanerva kartturi

3. NORDISK MINI TRÄFF

23-24.5 1987

TURKU
FINLAND

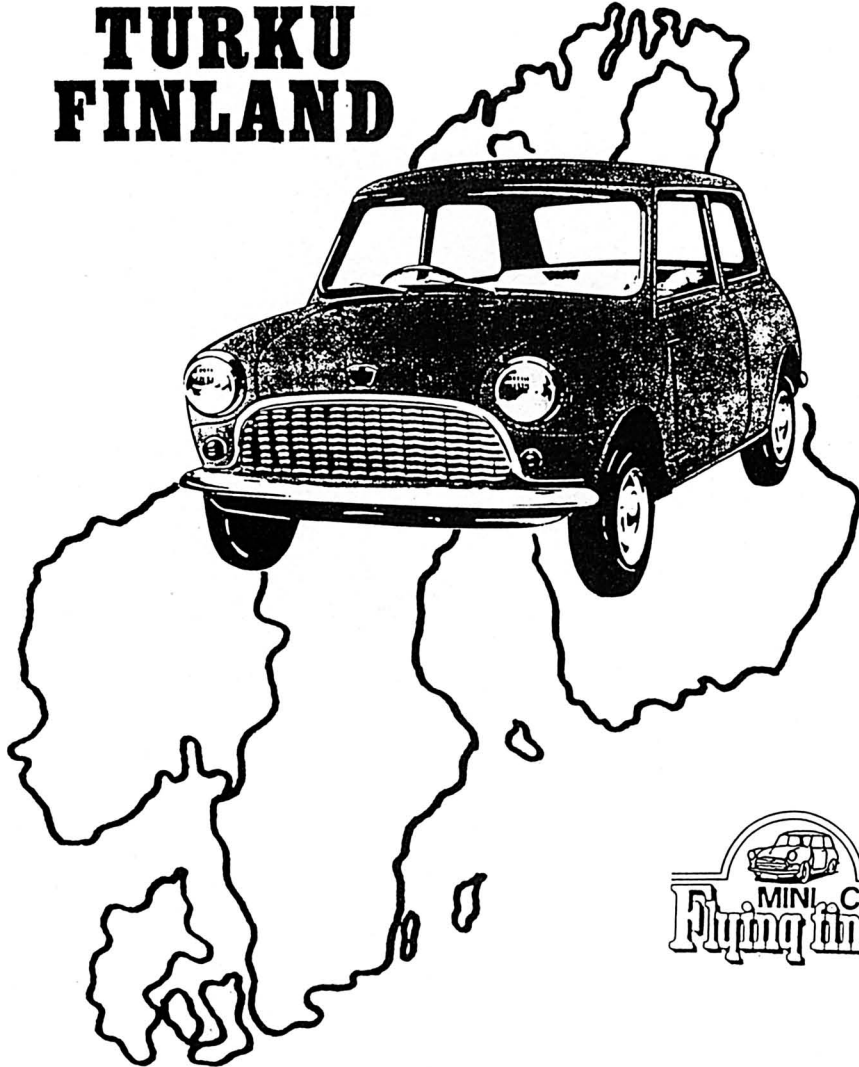

RUISSALON LEIRINTÄALUE (Kartassa no 1)

Eräs Suomen suosituimmista leirintäalueista sijaitsee Ruissalon saaren länsipäässä. Sitä käyttävät leiriytymiseen pääasiassa ulkomaalaiset ja vieraspaikkakuntalaiset, mutta viivähtää siellä kesän mittaan moni turkulainenkin.

Alueella:

- erinomaiset mahdollisuudet telttailuun, uintiin ja kalastukseen
- monikäyttöiset huoltorakennukset, joissa mm. sähköliedet, lämpimät suihkut, pyykinpesu-, silitys- ja peseytymistilat
- saunoja, kioskeja, keittokatoksia ja grillejä
- koripallo-, lentopallo-, minigolf- ja sulkapallokenttiä
- 2500 metrin pururata ja lasten leikkipaikat
- vuokrattavana soutuveneitä
- muonittajana kahvila-ruokala
- alueen välittömässä läheisyydessä on I-luokan ravintola.

Leirintäalueella ei ole vuokrattavia mökkejä, joten ottakaa teltat mukaan.

Ne, jotka haluaisivat yöpyä hotellissa, ottakaa yhteyttä seuraaviin paikkoihin:

- Ruissalon Terveyskylpylä (korkeatasoinen mutta kallis)..... puh. 921/306222
- Seaport Hotel (Turun satamassa) (edullinen,uusi)..... puh. 921/302600

KOKOUS ALKAA LAUANTAINA 23.5 klo.12.00

Kaikki jäsenet TERVETULOJA MUKAAN ...

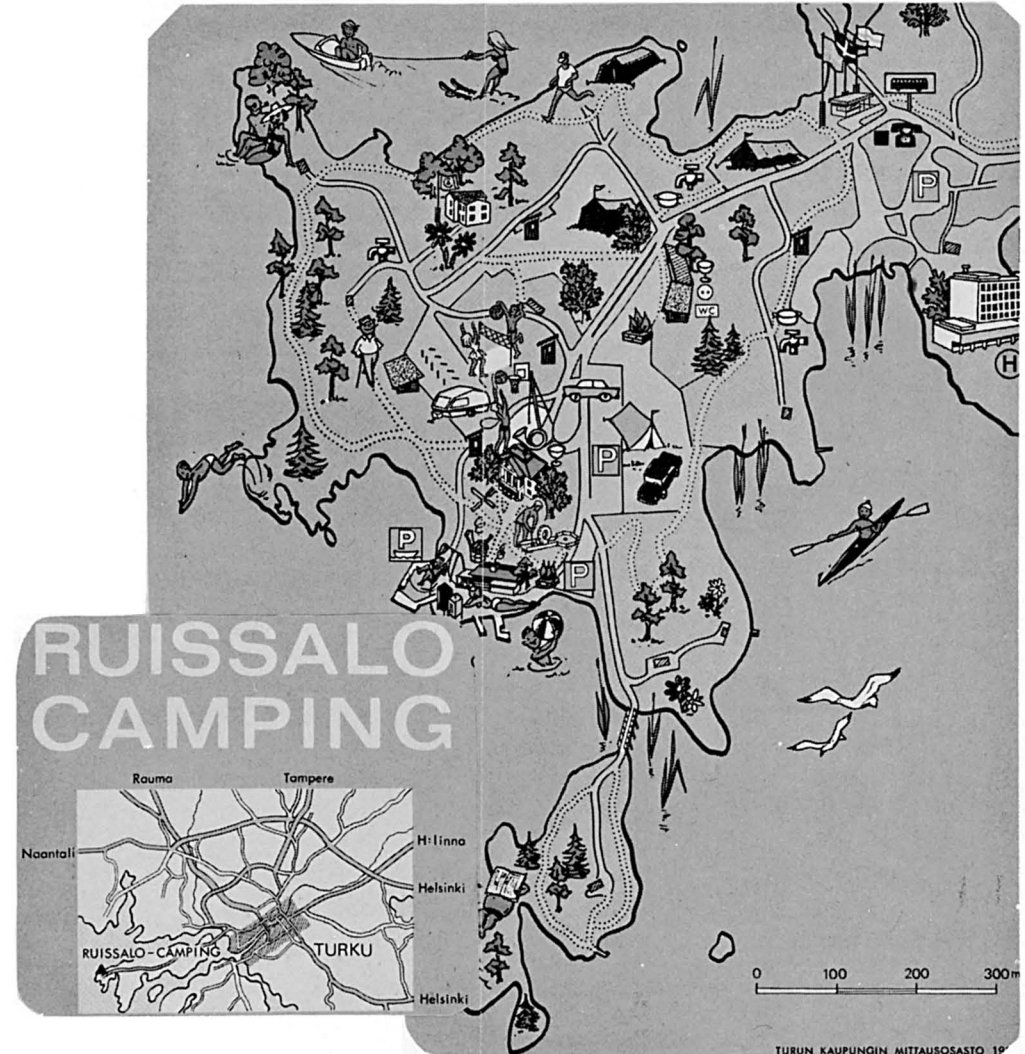

MINI MARKET

MYYDÄÄN: Valkoinen Mini 67, 1300 cm³ kevyesti viritetty kone, levyjarrut, levikkeet, al-vanteet, yms tavaraa. Kats. 3.2.87
910/61166 Kari

MYYDÄÄN: Mini 850 ,kone 1300 GT vm 70. Hinta 9000,-
4 kpl 850 cm³ koneita
90/899097 ilt Ari Koivunen

OSTETAAN: Cooper S:n olkanavat, vasen jarrusatula, levyjarrun suojapellit, tai vaikka koko satsi ja tehostaja.
Cooperin nopeusmittari.
931/ 172845 ilt Timo Virtanen

MYYDÄÄN: Nyt niitä saa taas! MINEIHIN TUMMIA LASEJA, sekä uusiin , että vanhoihin Mineihin.
Takalasi [REDACTED]
Sivulasit [REDACTED] sarja (uusi tai vanha malli)
myös vaihtomahdollisuus Minin osiin esim Cooperin vanteet jne
931/791765 ilt. Ari Finning

MYYDÄÄN: Mini 1000 vm 79 kats. Tumman ruskea, panssarit, stereot, korkeat penkit, takaritilä, al-vanteet yms tarjousten perusteella.
942/11328 ilt Seppo Anttika

MYYDÄÄN: Minin starttimoottori käytetty ja suomenkielinen minin korjauskäsikirja sekä uusi lohkolämmitin.
911/84975 ilt. R. Salo

Myydään: Mini vm 79 ajettu noin 100 000 km
916/24991 Risto Kantelus

MYYDÄÄN: Mini 1000 vm 78. Kattoluukku, katsastettu 11, levitykset, takaritilä. Ajettu 115 000 km. + KULJETUS BOX!
921/[REDACTED] Manne Carla 54 66 78

MYYDÄÄN: Mini Van vm 67 umpinainen, rekisteröity. Hinta 3500,-
933/87173 kotiin
6310 työ Olli Kiviniemi

MYYDÄÄN: Mini 850 vm 65, paperit on, uusitakakelkka, 4x Hakka-peliitat+ vanteet, 2 x puretun Minin osat. Kaikki ronttihinnalla.
917/29148 kotiin
69008 päivisin Tauno Holmala

Ostetaan: Seuraavat MINI CLUB Jäsenlehdet, (myös kopiona)
1, 2, 3, 5, 6, 7, 9. Mielellään alkuperäiset.
968/ 15798 **T. VIITALA**

Ostetaan: Mini Traveller "paketti". Minkä kuntoinen ja ikäinen tahansa. Myös pelkkä kori. Paperit oltava kunnossa, mutta kilvetönkin kelpaa. P.921/354833 Mika tai Kai

Myydään: Kaikkia osia levyjarruihin, alumiinivannesarja, Cooperin kromilista ikkunankehyykseen Mk 2-3. Ym.
P. 921/354833 Mika tai Kai

Ostetaan: Varaosaluetteloita. Kaikkia merkkejä voi tarjota. P. 921/354833 Mika tai Kai

New Service. In Canada specially modified Mini Pick-ups operated by ADUS are a familiar sight. ADUS stands for Auto-Drive-U-Service—and the service they offer is to hitch a Mini Pick-up to the rear of their customer's car to bring it back from the railway station or airport when the owner has gone away and the car is needed by his wife or another driver. This new Mini idea was created by Mr. Bob Donald, of Stoney Creek, Ontario, who as President of ADUS is pictured here with one of his vehicles. The B.M.C. Mini Pick-up was chosen for this service because it is capable of withstanding Canada's severe weather conditions with its front-wheel-drive and for its ruggedness and well-nigh service-free operation.

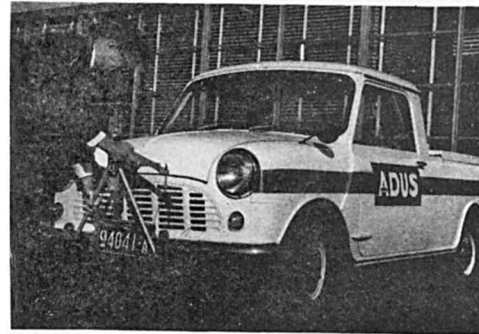

(Below Right) Another for the Road! John Joule & Sons Ltd., the Brewery, of Stone, Staffordshire, recently took delivery of this Austin FF K360 (18-ton G.T.W.) Prime Mover. The vehicle is complete with a Brockhouse 5th wheel coupling and Brockhouse 26-ft. semi-trailer and has a special body suitable for carrying crates of beer. The body has a one-piece glass-fibre roof and detachable rails. Provision is made underneath for two hand trucks and skids for use when barrels of beer are carried. The vehicle was supplied by Austin C.V. Distributors, Longton Transport Equipment Co. Ltd., of Longton, Stoke-on-Trent.



SOLD:

(KANADA)

1968 AUSTIN MINI, completely redone, no rust, new engine, paint, job. Blaupunkt stereo, fared, fog lamps, 2 racing seats, custom interior, 4 meg wheels. Asking \$3900. Must be seen. 681-4455 before 6pm, 251-2717 after 6pm, Van. Arpa 604

Joukkojulkaisu

SATAKU

Tapio Oksanen, junnujen SM-osakilpailussa. 4:n ek:n jälkeen johdossa, 5:llä vetoakseli poikki ! Tiukan lukon ansiosta kuitenkin pääsi maaliin asti.



Mikäli vastaanottajaa ei tavata, julkaisu pyydetään postittamaan toimitukselle



nordmanin kirjapaino

Perkiöntie 8 30300 FORSSA 30

☎ 916-22125

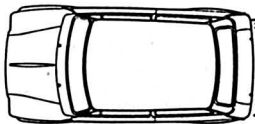

Lehti 22 aineisto sis vk 16 Lehti ilm. vk 20

23	"	31	"	35
24	"	42	"	45
25	"	4	"	8

MINI CLUBIN JÄSENLEHTI. Painosmäärä noin 500 kpl, ilmestyy neljästi vuodessa.

Toimitus: Timo Salminen

Jäsenasiat: Annukka Jalonen

Sihteeri: Hannu Lindstedt

Puh., Joht. Aki Savunen