



MINI CLUB
Flying Minis

JÄSENLEHTI
N:o 1, 59, 1996



MORRIS
puhuu
puolestaan





TOIMITUKSEN PALSTA

**KEVÄTKOKOUS MOBILIA-AUTOMUSEOSSA
17.3.-96 alk. klo 13.00**

Sääntömääräinen kevätkokous pidetään maaliskuun 17 päivänä klo 13.00 alkaen Mobilia automuseossa. Mobilian osoite on Kustaa Kolmannentie 75. Ajo-ohjeena: Tampereen suunnalta Lahden tietä n. 20km ja Kangasalan keskustan ohi. Lahden suunnasta tultaessa löytyy myös opasteita Mobiliaan.

- Kokouksessa käsitellään kerhon raha-asioita.
- Vahvistetaan tilinpäätös edelliseltä vuodelta.
- Päätetään tili- ja vastuuvapauden myöntämisestä kerhon johtokunnalle tai päätetään niistä toimenpiteistä, joihin kerhon hallinto tai tilintarkastajien lausunto ehkä antavat aihetta.
- Käsitellään muut kokoukselle esitettävät asiat.
- Nautitaan kerhon tarjoamat kahvit ja tutustutaan Mobilian museokokoelmaan oppaan avustamana.

KERHON KOKOONTUMISAJOISTA 1996:

- IMM -96: 25.-27.5.-96 Rodenkirchen, Bremen. ilmoittautumisaika 4.4.-96 mennessä. ks. ilmoit.tässä No:ssa. Ilmoittautumista ja tilinumeroa voi kysellä esim. Timo Salmiselta.
- Kesäkokous: 19.-21.7.-96 Kostianvirran leirintäalue, Pälkäne.
- Ahveniston ratapäivä: 25.8.-96 klo 11.00 -17.00.

(Kansikuvassa: Jääkko Raininko: ex-Pekka Grönholmin, ex-Leo Monosen Morris Cooper S).

Kerhon paikalliskokoukset:

P. Hannu

Helsinki team: Joka kuun viimeinen keskiviikko Hannuksen kartanossa, Espoon Suomenojalla, katsastuskonttoria vastapäätä. Yhteyshenkilönä Pekka Turunen.

TampereTeam: Joka kuun ensimmäinen tiistai klo 19.00 Kesoil Paasikiventie. Aki Savunen.

Lahti team: Joka kuun ensimmäinen sunnuntai klo 18.00 Shell Majakka. Jarkko Lehtonen.

Forssa team: Joka kuun ensimmäinen sunnuntai klo 14.00 Shell Turuntie Forssa. Timo Salminen.

Turun Seutu: Joka kuun ensimmäinen sunnuntai klo 16.00 Autoteema, Roukkulin teoll. alue, MYNämäki. Tuomo Mikkola.

Keski-Suomi: Joka kuun viimeinen tiistai klo 19.00 Tourulan Kesoil, huoltamon kahvio.

Etelä-Karjala: Joka kuun viimeinen sunnuntai klo 17.00 Lappeenrannan Kauppakadun Kesoil.

17. IMM 1996 RODENKIRCHENISSÄ SAKSASSA

Aika 25. - 27.5.1996

Paikka Rodenkirchenin torilla (kuten -90 ja -94).
Saapuminen mahdollista torstaina 23.5.96 alkaen.
(Etsi Bremen -> E22 Oldenburgiin päin -> tie 212 pohjoiseen n. 55 km, perillä, n. 10 km Brakesta pohjoiseen).

Hinta DM 50/henk. sis. ruokailun
DM 25/henk. ilman ruokailua
Lapset alle 14 v. ilmaiseksi

Ilmoittautumiset
Thorsten Busch, Langestr 23, 26935 Stadland-Rodenkirchen
Puh. 04732/528

Ilmoittautumisaika
4.4.1996 mennessä

Paikan pienuuden vuoksi vain Minit ja Minien vetämät peräkärriyt, asuntovaunut voivat tulla alueelle. Muut ajoneuvot täytyy jättää läheiselle alueelle. Teltta-alue on 5 m2/henk., mutta juhlahalli on käytössä torstaista alkaen yötä päivää maanantaihin asti.
Ruokana on kuten 1990 gulassia perunoilla ja vihanneksilla.

Kerhoille lähetetään ilmoittautumislistat ja ilmeisesti myös tilinumerot.

**MINI CLIQUE WESERMARS
1. BREMER MINI CLUB
MINI FUN CLUB SMILE**

IAA - 1995

Käännös Rover-Saksan kaupallisen johtajan Martin Muller-Römheld ja Michael Schäferin (Mini-lehden avustaja) välillä.

Kysymys: Koska on nykyisen Mini MK VI tuotanto loppu ?
Muller-Römheld (M-R): Joka tapauksessa on selvää, että alkuperäinen suunniteltu tuotannon lopetus, joka oli 1996 vuoden loppu, ei ole Minin tuotannon loppu. Miniä tullaan tekemään 1996 jälkeen vielä 2-3 vuotta.

Kysymys: Ja syynä on ?
M-R: Lähinnä, koska seuraajaa suunnitellaan Minille. Se, että 1996 suunnitellun tuotannon lopettaminen, oli lähinnä pakokaasupäästöt ja turvallisuus. Valmistaja on päättänyt investoida mm. Airbagiin ja moottorin kehittämiseen siten, että se täyttää pakokaasunormit. Ns. K-sarjan 1,4 l kone ei mahdu Minin nokalle.

Kysymys: Mitä muutoksia on tulossa, ABS, 5-vaihdetta jne ?
M-R: Lähinnä sivutörmäyssuojat, Airbag ja moottorimuutokset. ABS ja 5-vaihdet eivät valitettavasti kuulu ohjelmistoon.

Kysymys: Entä tuotannon laatuasiat ?
M-R: Uusi maalauslinja on tulossa samoin vesiohenteiset maalit.

Kysymys: Milloin löytyy enemmän värejä (Saksassa vihreä, musta ja sininen) ?
M-R: Uudessa Mini MK VII, joka ilmestyy syksyllä 1996.

Kysymys: Miten suuri osuus Minillä on Saksan Roverin myynnistä ?
M-R: Noin 20 % nykyisin, silti myynti on kasvanut esim. vuodesta 1993 40 %, vaikka mainontaan on riittänyt vain vähän rahaa.

Kysymys: Miltä näyttää tuleva markkinointi Minin osalta ?
M-R: Ns. perusmallin hinta on DM 15950 (47850, nyyh!!) ja kallein "Silverbullet" on DM 19900 (59700, FIM, nyyh, nyyh!!) sisältäen mm 175/50x13 renkaat Revolutinin vanteilla, Konin iskarit, mustat nahkapenkit, jalopuukojelaudan, puuratti jne, moottori on 63 Hv 1300 ja väri hopeametalli. Lisäksi ensi vuonna tulee eri malleja erilaisilla varusteilla, jopa yksi sarja ns. Mini freakeille. 1999 ilmestyy täysin uusi Mini, jota pidetään vanhan Mini MK VII virallisena seuraajana. Ne kuvat, joita Auto Motor und Sport julkaisi, eivät vastaa sitä mitä odotan ja mitä olen nähnyt.

Kiitokset keskustelusta.

Michael Schäfer ja Marion Mosler

Oheiseen käännökseen olen pyrkinyt ottamaan vain meitä enemmän koskevat asiat, joten kyseessä ei ole suora käännös. Mielenkiintoista tietoa silti.

Timo



MINI CLUB

Pertin kuulumiset...

Etelä - Karjalan Mini Team osallistui 21.-23.7.-95 näyttävästi Lappeenrannan satamassa pidettyn Pick Nickiin kuudella Minillä. Merkkikerhoja oli mukana kymmenkunta, ainoastaan meidän Mini Teamilla oli huolella rakennettu näyttely vanhoine mainoksineen, julisteineen, pienoismalleineen ja teimme myös tiedotteen omasta kerhostamme ja toiminnastamme. Pidimme oman alueemme jatkuvasti miehitettynä näyttelyvieraiden opastuksen takia. Runsaasti porukkaa kävikin kyselemässä ja juttelemassa. Mikään muu kerho ei tiedottanut itsestään tai ajoneuvoistaan mitään ! Yleisöäänestyksen peruusteella näyttelyn voitti Chevrolet 4 D sedan vm.1930 äänimäärällä 563 ääntä, omistaja Veikka Miettinen Imatralta. Moottoripyörien voittaja oli Trojan 200 vm.1964, omistaja Matti Hämäläinen, ääniä 340 kpl. Parhaiten mineistä sijoittui 13. kokonaiskilvasta Erkki ja Torsten Mätön Mini 1000 äänimäärällä 53. Valkoinen 1275 GT Mini sai 46 ääntä tullen 15. omistajana Tommi Mononen Ruokolahdelta. Mikkolan Pekan vihreä Mini sai 31 ääntä ja tuli 19. Kekäläisen Pertsan punainen kasipätkä sai 19 ääntä ja 22 tila (juuri samanlaisessa Minissä eräs pariskunta yleisön joukosta kertoi alkaneensa perheensä perustamisen joskus -60 luvulla, olivat siis ilmeisesti kosineet toinen toistaan. Taisi tulla paljon myös "sympatia ääniä"). Härkösen Mikin Mini 1000 oli 25. ja ääniä 18. Vuorelan Veskun laina Mini jollain raketin moottorilla varustettuna sijoittui 28. kymmenellä äänellä.



MCFF:N
Etelä-Karjalan
Mini-Team.



Yksi luonnonoikku täällä etelä-Karjalassa on : kuvasitpa vaikkapa kalja-autoa tahi verkkoaitaa niin aina siihen kuvaan eksyy muutama Mini tai kaistale sinistä Saimaata, ellei sitten molempia !

Mistä tietää kevään tulon ?

- Minissäkin on lämmintä ja ne alkaa kukkia...

Lämmintä kevättä harrastuksen parissa tv: Pertti Kekäläinen ja Team Etelä-Karjala.



Kysyvä ei tieltä eksy ja vaikei olisi eksyssissä ollutkaan niin neuvottiin silti !
Reippaat oppaamme Mika Härkönen ja Erkki Mättö Lapeenrannasta.



Kuvassa pätkä infotauluamme.



Järjestymies, yleismiehemme Mikkolan miehet Pekka ja Jesse. Touhua riitti kaikille suurimmasta pienimpään.



Mini akvaario ilman vettä!

Viereisen kuvan lauseeseen voinnee lisätä sanan: "laskea" kahden viimeisen sanan väliin!!!

Maisteriksi yli 20 työvuoden jälkeen

60 vuotta

— Vanhanakin voi opiskella. Jos mieli tekee, siitä vain, valkeakoskelainen Helena Salonen rohkaisee.

44-vuotiaana yhteiskuntatieteiden maisteriksi valmistunut Salonen täyttää 60 vuotta huomenna torstaina Valkeakoskella. Hän on syntynyt Tampereella.

Pian 40 vuotta Yhtyneillä Paperitehtailla Valkeakoskella työskennellyt Salonen meni yliopistoon 41-kesiänsä. Kun hän sitten nopealla tahdilla sai luvut päätökseen, toteutui haave, jonka nuori tyttölyseon kasvatti oli saanut unohtaa. Kauppaopistosta avautui tuolloin akateemista väylää nopeampi tie leivän syrjään.

— Kun aloitin yliopistossa, olin Paperituotteen tiedotussihteeri. Ensin mein suorittamaan vain tiedotusopin approbaturin, mutta professorit kannustivat jatkamaan.

Valkeakoskelle ja Paperituotteelle Helena Salonen tuli vastavalmistuneena merkonomina. Kirjeenvaihtajan ja myyntisihteerin tehtävät ovat vaihtuneet toisiin useita kertoja. Tämän vuoden alussa alkaneen työn UPM-Pack-toimialan sisäisenä tiedottajana Helena Salonen kokee jännittävänä ja tärkeänä, joskin vähän yksinäisenä.

Menneiltä vuosikymmeniltä hän ikävoi ehkä eniten toimihenkilöiden sosiaalisuutta kanssakäymistä. Nykyajan kiireessä siitä on jäljellä



Henry Rantaniemi

— Yhden hengen käytössä mitä mainioin, "ministri" Helena Salonen kehuu ajoneuvoaan.

oikeastaan vain yksi työpaikan kahvihetki kerran viikossa.

UPM-Packiin kuuluu 24 erilaista pakkausalan tehdasta Espanjan ja Kanarian lämpimästä kylmään Pohjolaan asti. UPM-Kymmenne -fuusiolta hän odottaa lisää yhteistyökumppaneita. Salosen toimittamaa pakkausalan sisäistä lehteä julkaistaan suomen lisäksi englannin ja espanjan kielellä.

Helena Salonen on tuntenut intoa myös opettamiseen ja täydentänyt sitä silmillä pitäen koulutustaan. Hän on opettanut kone- ja pikakirjoitusta ja pitänyt esitelmää ja kurssia kielenhuollosta. Kymmenen vuot-

ta sitten tuli painasta teos "Yritysviestinnän ABC".

Erikoinisista opettajantöistä lankesi eteen, kun Hämeenlinnan vapautuville naisvangeille piti neuvoa pakastamista. Komennus pelotti ensi vähän, mutta käynteihin kaltereiden takana tottui.

— Paperituote teki silloin kokonaista pakastepakkauksia, tölkkejä, pusseja ynnä muita. Muutenkin kävin niitä esittelemässä kirjakauppiaille ja muille. Vankilaviranomaiset olivatkin huomanneet soittamaan Yhtyneille ja pyytäneet tällaista kotitalouskurssia.

— Jo auskultoidessani pika- ja konekirjoituksen opettajaksi yliopettajani sa-

noi, että neiti Salonen on opettajan 'habita'. Minulta meni aikaa, ennen kuin sain selville, mitä se tarkoitti — synnynnäinen, hän nauraa. — Tosi suuri etu oli se, että oppilaat olivat vapaaehtoisia. Ei minulla ollut koskaan vaikeuksia oppilaiden kanssa, aivan ystävästyyn heidän kanssaan.

Pikakirjoitus yhä hyödyksi

Valkeakosken seudun kauppaoppilaitoksessa Helena Salonen opetti ruokatuotintun tai aamuisin ennen konttoriaikaa. Työväenopistossa tunnit olivat iltai-

sin. Voimia jäi vielä myös yhdistystoimintaan.

hoillaan siitä, että pikakirjoituksen opetus lopetettiin, kun uskottiin sanelukoneiden tekevän koko taidon tarpeettomaksi.

Saloselle itselleen pikakirjoitus on jäänyt rakkaaksi harrastukseksi. Se jouduttaa nykyistäkin työtä eli pakkausalan sisäisen lehden tekoa. Opiskelussa pikakirjoitustaidosta oli suuri apu.

— Kerkisi kuunnella asioita, jäsenellä ja järjestel-

lä. Antoisaa harrastusta on ollut myös Valkeakosken kaupunginteatteri, jonka näyttelijäkuntaan Salonen on myös kuulunut.

— Nuoria ihmisiä kannustaisin sinne menemään — teatterissa saa hyvää puhe- ja esiintymistaidon koulutusta.

Ehtiäkseen joka lähtöön Helena Salonen tarvitsi auton jo 35 vuotta sitten. Ensin tuli Saab. Tätä nykyä hän ajaa jo viidettä, nyt vuosimallin -77 Miniään. Autolla pääsee mukavasti myös Painon rantasaunalle, joka Salosella on ollut vuokrattuna jo 25 vuotta.

— Olen myös innostunut Mini fan clubista. Siihen kuuluu paljon myös meitä, joille Mini on käyttöauto.

— Kokoukset ovat hauskoja ja niistä saa vinkkejä ongelmiin. Kolme ihmistä tuo myös maahan Minin varoista, mistä myös on paljon hyötyä.

Helena Salosella ei ole merkkipäivänään vastaanottoa. -es

HISTORIC RALLI- JA RATAKULJETTAJAT:

KERHON ILMOITTAJALISENSSI

Kerholle on hankittu kaudeksi 1996 ilmoittajalisenssi, jonka käyttö on edellytys, mikäli aiot hakea kauden lopussa Historic stipendiiä. Lisenssejä on neljä ja yhteyshenkilönä Lehtosen Jarkko 918-7537743

4 CONCENTRACION

N DE MINIS

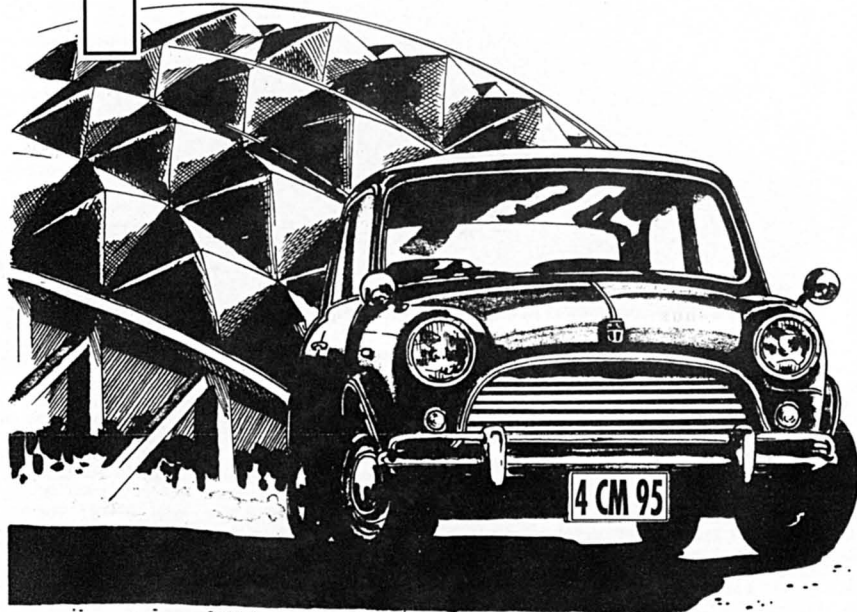

Mini
MOTOR



DENTRO DEL 2º
International
Auto Show
DE MEXICO
DEL 9 AL 18 DE DICIEMBRE '95
PALACIO DE LOS DEPORTES
CIUDAD DE MEXICO



4. MINIKOKOONTUMINEN MEXIKOSSA

Mini
MOTOR
ASOCIADOS



Seuraavassa jutussa olevat huomautukset eivät välttämättä edusta kerhon virallista linjaa.....

Kirjoittelin Alejandro Jimenez Landalle Meksikoon ja kyselin heidän tapahtumistaan ja kokouksista yleensä. Nyt on muistettava, että Miniä on tuotu VAIN 1960-1961 Meksikoon, joten Minejä ei ole montaa.

Viimeisin kokoontuminen oli 9-18 joulukuuta 1995 Sport Palace Meksiko Cityssä ja kyseessä II kansainvälinen Auto Show.

Paikalla oli Ferraria, Jaguar, Mersu, Lamborghini, GM, Ford, Rolls Royce jne. Indy-autoja, 1/4 mailin kiihdytysautoja, osavalmistajia, öljyfirmoja jne. Paikalle oli varattu omat alueensa classic-luokan vanhuksille. Suurin kiinnostus yleisöllä oli F50 ja

Mineihin (kuvat katsottuani en enää kyllä ihmetellyt yhtään, sillä paikalle oli saatu varmaan Meksikon upeimmat minit)

10 päivän aikana vierailijoita oli 250000 ja moni oli kysellyt, koska Minien tuonti taas alkaa. Minillä ehkä olisikin merkitystä Meksiko Cityssä, jossa asuu 22 000 000 asukasta(!). Liikenne on -gelmiä voitaisiin Minillä minimoida.

Mini Asociados Mexico sai erikoismitalin "yleisön eniten vierailema" näytteilleasettaja, tosi hyvin sillä Mexico Cityn Automobile museolla oli näytillä uniikki- autoja ja muita harvinaisuuksia yhteensä 50 kpl.

Kyseinen tekstiosa on vapaasti käännetty Mini Asociados Mexicon varapresidentin Alejandro Jimenez Landan kirjeestä Timo ja nyt puhukoot kuvat puolestaan.....

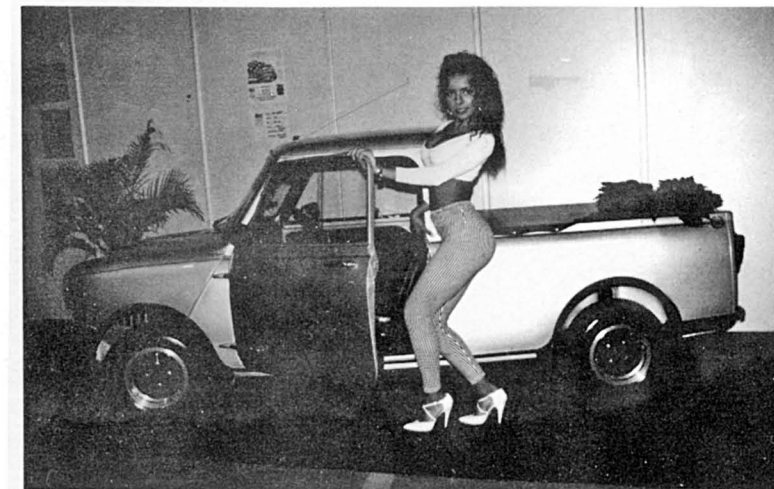

Tässä näkyvät selvästi Minin pyöreät linjat ja huomaa avarat noi sisätilat.



Tämä mini näkyy olevan hieman nuorempaa mallia.

Alakuvassa on vanhempaa Mini-kantaa, tyylikkääsi näytillä.



Myös Sachsín kilpa-iskarit olivat edustavasti esillä.



Näyttelyn täytteeksi oli paikalle joudu-
duttu raijamaan Ferrarin F50,



joku Zenderin Fack 4, sekä allekirjoittaneelle täysin vieras



Portofina?

Muuten varmaan mukavat messut.

Ps Kun te Tekniikan Maailman pojat ensikerran menette Meksikoon, ot-
takaa yhteyttä, voisin tulla mukaan.

Stina



Paikalle oli saatu 10 Miniä ja jo esitelty Pick-Up. Tässä yleisnäky-mää Mini-puolelta.



Taustalla olevassa hallissa oli II Auto Show.



Tässä hallin sisäänäkymiä.

XI Viidennumero-rallin suojeilija Pentti Salo

Pitkänlinjan autourheilumies

Autourheilu tuli Valkeakoskella 1960-luvun alussa, ensin moottorikerhon nimissä ja vuonna 1965 perustetun Valkeakosken Seudun Urheiluautoliiton toimintana. Seuran nimi muutettiin nykyiseksi vuonna 1972. Toimitusjohtaja Pentti Salo on ollut kuvioissa mukana alusta asti. Hän oli puheenjohtajana useita vuosia sekä hallituksen jäsenenä kymmenen vuotta.



Pentti Salon tyylinäyte vuodelta 1965 Suurajoista

Kattavat jätehuoltopalvelut

- jätehuollon suunnittelu
- rakennusjätekujiutukset
- keräilyvälineet ja lajitteilu- ja hyötyjätepalvelut
- tyhjennyskujiutukset
- ongelmajätepalvelut
- keräilyvälineiden pesut
- tielosuoja- ja tuhouspalvelu ja huollot
- vuokrakäymälät



Säkiväline
Puhtaanaapito

RITVALA, VALKEAKOSKI
Puh. 937-5882 303, päivystys 949-632 635

lemalla, koska mitään valmiita kirjoja taikka ohjeita ei ollut käytössä, kertoo Salo.

Minillä menestystä

Ensimmäisen rallin Pentti Salo ajoi heti 1960-luvun alussa. Kilpa-autoina oli alkuun Volvo S44 Sport ja Saab 96. Vuonna 1963 auto vaihtui tehdasuuteen Mini Cooperiin. Auton virityksestä vastasivat sen aikaiset "moottorivelhot" Hanhineva ja Turunen Tampereella. Heillä oli käytössä silloin aikaan harvinaisen dynaamisen akselivetoisen dymametri. Minillä ajettiin rallin lisäksi myös jää- ja ratakisoja. "Minillä ajettiin mm. neljät Suurajat. Pyyntikillä irtosi myös luokkavoitto ja vuonna 1965 SM-jäärädaita kolmosti-la, Pena muistele.

Seuran perustajajäsenistä myös Olli Kainula, Mikko Rikkinen sekä Altti Nieminen olivat siihen aikaan pahoja kilpakumppaneita.

Puistoajoista seuran nousu

Nyt kolmekymmentä vuotta toiminut Valkeakosken-Toija-

lan Seudun Urheiluautoliittaj r. y on toimintansa aikana järjestänyt monenlaisia autokilpailuja hyvällä menestyksellä. Pistejäärätkisoissa ajettiin alussa Vallonjärven sekä Lottilanjärven jäällä, SM-jäätärkilpailuita Toijalassa. Puistoajot ajettiin yksitoista kertaa Valkeakoskella Kerhomajan maiseissa.

"Toimin useassa puistokisassa kilpailunjohtajana. Siis hen aikaan kisa oli hyvin järjestetyn kilpailun maineessa ja talkoohenki oli viimeisen päälle.

Historic luokan auto rakenteilla!

Kyllä Pena vielä tulee, sillä tallista löytyy Mini Cooper nen kuin vuonna 1963 ostettu kilpuri. Kun lähes alkuperäiskunnossa oleva projekti valmistuu nähdään ehkä Mini ja Pentti Salo rallipolulla. Toi-



Auto P. Salon toimitusjohtaja Pentti Salo on pitkänlinjan autourheilumies, niin järjestö kuin kilpailija puoleltakin.

sin kauluspaita ja kravatti eivät enää kelpaa ajovarusteiksi, mutta vauhti varmastikin pysyy vanhaalla tasolla.

teksti: Jari Hänninen

MINI VAN '67

Maaliskuinen ryyppyreissu päättyi onnellisesti

Olimme viettämässä maaliskuussa 1995 Anton synttäreitä Helsingin keskustassa. Edessä oli enää masentava laskuhumala, mutta sitten... Yhtäkkiä vastaan asteli Anton eräs vanha kaveri, joka ensi tökseen ilmoitti, että nyt olisi tiedossa yli 10 vuotta seissyt MINI VANI. Ja mikä parasta sillä on ollut katto pään päällä ja sijainti Espoossa muutaman kilometrin päässä Antolta. Tiedosta innostuneena Antto ja Sakke päättivät kumota vielä muutaman tuopin, sillä puheenaihetta löytyi!

Koitti maanantai

"Komppaniassa HERÄTYS!" Paluu arkeen oli raastava, sillä viikkoon ei voinut tehdä Mini -asialle mitään. Tupakaverit olivat hermoromahduksen partaalla, kun Sakke ja Antto puhuivat Mini Vanista lakkaamatta.

Seuraava loma

Paluu lomille oli vielä raastavampi, sillä Anton kaveri ilmoitti, että mummelista joka Minin omistaa ei ole ollut havaintoa muutamaan viikkoon. Toinen huolenaihe oli Ministä kiinnostunut kurja, väärä-uskoinen Mustang -harrastaja, jolla oli valitettavasti löytäjän etuosto-oikeus.

Koitti toukokuu

Anton kaveri oli käynyt ottamassa valokuvia Ministä ja se näytti melkoiselta löydöltä. Haljennut takasivulasi näytti olevan ulkoisnolemuksen ainut puute. Ikävä kyllä mummeli oli edelleen kateissa. Arnejäkin otti jälleen veronsa ja aikaa kului taas hukkaan...

Elokuu on toivoa täynnä

Vihdoinkin Antto ja Sakke pääsivät itse tapahtumapaikalle (Mustang -harrastaja luovutti pelin). Pulssi kohosi samaa vauhtia kun vajanovi narahteli auki. Ja SIINÄ SE OLI! Ehjä ja kaikinpuolin asiallinen, aito Mini Vani. Vajassa oli toki muutakin, kuten pari kelkkaa, kolme sarjaa melko hyviä talvirenkaita, kaksi tuulilasia, kaksi uutta pakoputkistoa jne. jne... Mutta missä Minin omistava mummeli. Vastauksen kysymykseen saimme paikalle tupsahtaneilta epäileviltä naapureilta, jotka ilmoittivat vanhan rouvan asustavan tätä nykyä vanhainkodissa. Tonttikin oli myyty ja Minin omisti virallisesti joku rakennusyhtiö.

Mini säästyy tuholta

Rakennusyhtiöstä ilmoitettiin, että Mini joutuu maan täytteeksi jollei sitä haeta pois. Paniikin omaisesti Sakke isänsä kera lähti pelastamaan Vania. Kiireessä jouduttiin turvautumaan parhaat päivänsä jo nähneeseen traileriin. Ongelmia tuotti myös Minin lahoamispiisteessä oleva säilytyspaikka. Tunnin hikisen puurtamisen jälkeen Vani oli jo melkein trailerilla. Aikaa vei niin jumittuneet jarrut kuin maasta tuleva ranteenpaksuinen rautapalkkikin, joka oli jumittunut takakelkan väliin. Lopulta Vani päätyi Saken talliin Vantaalle, ja voi sitä RIEMUA! Akun kiinnilaitettuamme huomasimme, että jopa valot toimivat ja kone pyöri.

Terveisin Helsinki Teamin nuoriso-osasto
Saku Loven ja Antto Syrjänen

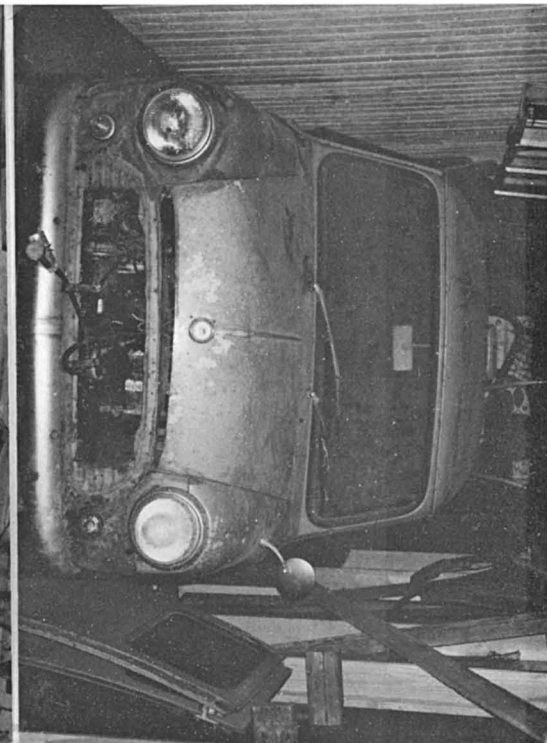

Parikanniemi 12.1.-96

Moi Timo!

Tuon kyselykaavakkeen tila ei riittäisi minun nykyisen Minin tarinaan, miten se sai alkunsa ja miten se noin lyhyesti kerrottuna sai nykyisensä muotonsa. Jos olet katsonut 10:n uutisia ahkerasti vuonna -94 joulun aikoihin, saatoit nähdä yhden niistä monista "pick-up" versioista. Minun piti ehdottaa kymmenenuutisten joulukevennyksen jutuksi ns. "piparitaloani" amerikkalaistyylisillä jouluvalaistuksella, mutta kun kuvaaja tuli katsomaan etukäteen millaisesta jutusta olisi kysymys? Niin Mini... se kiinnosti arvatenkin enemmän kuin kissojen asuntovaunu tai piparitalo sadoilla lampuilla.

19.12.-94 pennut lavalle ja metsään kuusenhakuun ja illalla koko Suomi saattoi ihmetellä pienoiskuorma-autoa, joka oli legendaarinen Mini. No tämä ei ole se Visulahden automuseon puoliperävaunu Morris Mini vaan Austin Mini. Vaihtelu virkistää tässäkin tapauksessa.

Minun värkillä oli ajettu aikoinaan ralli-sprint ajoa, sitten kun omistaja oli kipannut sen muutaman kerran katolle yms. mitä voi rallissa tapahtua, sai tarpeekseen ja parkkeerasi muiden ex-ralli-autojen tavoin kuusen alle odottamaan kohtaloaan?

Ystäväni on postin jakaja, joka tietää mitä missäkin maatilalla on tuolla kylillä, sillä tavoin sain tiedon tästäkin "rusinasta". Vuosi oli kulunut väliä edellisestä Ministäni, joka sai hyvän kodin & isännän ja minä rahaa sekä orvon mielen. Eihän sitä ilmankaan osannut olla, joten osto puuhiin.

Ensimmäinen tarjous syksyllä -93 ei tuottanut tulosta (600mk), joten kituutin talven nyhräten vanhaa enduro kavaa kuntoon. Kevät tuli kava meni ja minä menin 800mk kanssa puhelimen ääreen tekemään uutta ostotarjousta Ministä, ilman rallivarustusta ja muuta roinaa. Sain auton 800mk:lla.

Tuli päivä jolloin haimme kurtatun ja huh... millaisen Minin. Porukka puisteli päätään ja piti vissiin hiukan liian pehmenneenä keksijänä kun moisesta 800mk.

Paras on tässä!!! Kysyin porukalta (talon väeltä) arvatkaa mitä teen tästä? No? Kuorma-auton - heitin sen vitsinä, josta tuli kyllä täysin tosi asia. Ja näin minä tein suurin piirtein:

Tiesin että autossa oli viritetty n. 1200cc mylly, joka oli hajoamis-pisteessä eli eli originaali 850 tilalle & vaihteisto, näin alkoi auton 95% alkuperäistäminen. Sain kuukauden aikana siitä koneen vaihdetuksi, pihat uusiksi, valot yms. alkuperäistä kokoon. Oli aika ryhtyä lunastamaan lupausta, että teen kuorma-auton.

Oli lämmin toukokuun sunnuntai iltapäivä ja mietin mitä tekisin? Muut Parikanniemeläiset pelasivat jalista, eikä minulla ollut intoa lähteä motoristin reumaisella polvella kituuttamaan taas maaliin. Mini näytti houkuttelevalta kohteelta purkaa kiukkuni kivusta & tekemisen puutteesta. Tussi, mitta & rälläkkä esiin ja siitä se lähti perä pois ja auto pukeille; akseli vek sekä paljon pohjapeltiä pois.

Tein 40 o mm putkesta rungon aluksi ja jatkoin sitä rataa kunnes oli takakelkan vuoro päästä paloitteluun vuoroon. Koska auto oli tuuma mittoilla, kavensin myös takakelkan tuumamittojen mukaan. Sitten oli viheliäisin työ edessä, 12" renkaat eivät käyneet taakse sellaisinaan vaan oli tukivarsia jatkettava hiukan. Nyt alkoi proto näyttää siltä miltä aivokopassa oli suunniteltu. Piirustuksia kun ei ollut, millainen tai missä mitoissa sen olisi pitänyt tapahtua, no teollisuusvakoojat varmaan pettyivät moisesta.

Pelkkää improvisointia se on ollut aina minun kohdalla. Takaseinän toteutin puusta kun puusepän vikaakin hiukan on, 5" lankusta piti käsin veistää auton sivujen kaareva muoto ja upottaa kehyksiin 15 mm vanerilevy seinäksi.

Loppu olikin helppoa, lava paneelista ja kipillä tietysti. Yksi asia tuli mainitsematta, autossa on pari pyörä takana, miten?. Sen pidän vielä salaisuutena. Periaatteen tiedätte varmaan kaikki.

Jää paljon kertomatta mutta tästä tulisi romaani jos jatkan tätä kertomusta. Jos hyvin käy on auto Oldtimer runissa Visulahdessa -96. Mini on ollut silloin uudesti syntyneenä 2 vuotta. Auto valmistui 2.7. 1994, eikä ole edelleenkään kaupan! (tarjottu 4.000mk).

Mineillään, kärpänen.

(Toimitus: Toivottavasti saamme joskus nähdä kuvan!!! tästä kuorma-autosta... ja kuka on rakentaja.).



Ari Heinämäki ja Timo Virtanen Historic rallissa lokakuussa -95.



Amerikan kuva marraskuulta -95: Palm Spring Historic Grand Prix

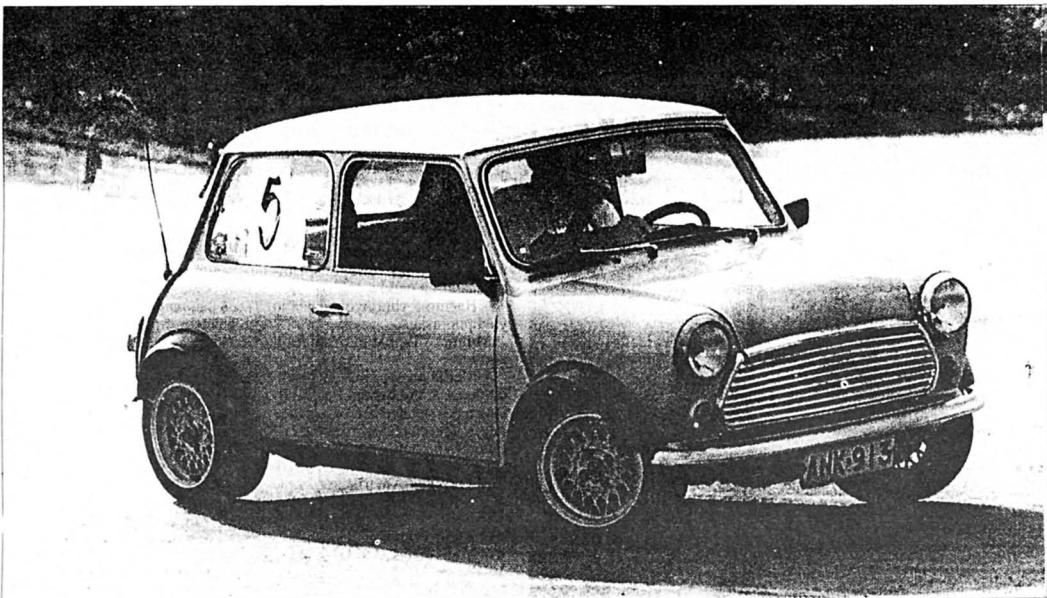

Tomi Wadala - Asumilehti

Minille kyytiä. Timo Elo kierteli keiloja niin vauhdikkaasti, että tuloksena oli luokkavoitto ja kokonaiskilpailun kolmas sija.

Tuominen sujuvin keilan-kiertäjä

Helsinkiäinen auton asentaja näytti tamperelaisille ratinvääntäjille autoslalomin mallia

Ei keväät niin myöhässä ole, että Tampereen Pirkkahallilla käydyllä slalom-kilpailulla olisi ollut jotain tekemistä hiihtovälineiden kanssa.

Kyseessä oli uuden, vielä muotoaan hakevan autourheilulajin kaikkien aikojen toinen kilpailu Tampereella.

Autoslalom on lompakkoystävällinen laji, sillä sitä käydyään vakioimalleilla, ja nopeuskin on rajattu 80 km:iin tunnissa. Ideana on pujotella mahdollisimman nopeasti keiloista tehty rata oikeassa järjestyksessä ratamerkeihin koskettamatta.

Tällä hetkellä ajetaan cupmuotoista kahdeksan kisan sarjaa, jolla lajia, ratoja ym. hiotaan siinä tarkoituksessa, että jo ensi vuonna hommalla olisi SM-arvo, kertoo kilpailun johtaja Arto Grönroos.

Nuoressa lajissa jo omat huippunsa

Muutamassa vuodessakin lajiin on kehittynyt omat huippunsa. Tampereella nopeimmaksi osoittautui helsinkiäinen auton asentaja **Timo Tuominen**, tuttu nimi monesta muustakin.

- Toki kilpailijapiireissä liikkuu kaimakin, mutta on tässä tullut kisattua kaksi-, kolmi- ja nelipyöräisillä ja vähän veneilläkin.

- Autoslalomissa on menossa kolmas kausi ja sarjassa olin toisena vuonna kolmas, viime vuonna toinen, joten nyt kai pitäisi voittaa.

- Se kyllä voi olla vaikeaa, kun pistelaskussa käytetyt kertoimet eivät välttämättä suosi minun luokkaani, tilitti Tuominen.

Tuominen ajoi molemmissa lähdoissa Peugeotillaan pohjaajan päihittäen Escortia kärkeen Mikkelin, Kalevi Pippurin 1,36 sekunnilla. Kolmanneksi nopein oli pienemmän luokan voittoon Mininsä taiteillut Timo Elo, vaikka ajoikin parhaalla yrityksellään yhden käännoksen hie-män yli.

Näppäret etuvedot olivat valttia

- Pirkkahallin radalla olivat valttia näppäret etuvedot. Tämä edusti ratojen perinteistä keskittämistä ja se sopi autolleni.

- Nopeammilla radoilla useimmiten hallitsevat takavetoiset ralliautot.

- Vaikka tämä onnistuu harrastuksena ihan tavallisellakin autolla, kilpailukyky vaatii jämakämpää alustaa, ehkä perän lukkoa ja jotkut asentavat turbonkin, kertoo voittaja Tuominen.

Jokamiehen mahdollisuuksista antoi näyteen haastekilpailu, jolla kerättiin varoja Amurin koulun oppilaiden pyöräilykypäräkampanjaan.

Esittelyautoilla käydyin kilpailun voitti Autotalo Laakkosen joukkue, Autokoulu City oli toinen ja Radio 957 kolmas. Kisan tosin ratkaisivat lähinnä kaatuneiden keilojen lukumäärä, ei ajoajaksi.

OSSI V. TAKALA

Autourheilua

TAMPERE. Tampereen 2. autoslalom.

Luokka 1: 1) Timo Elo 1.30,13, 2) Jyrki Kumpulainen 1.30,51, 3) Tero Kuula 1.32,18.

Luokka 2: 1) Jari Sillantie 1.33,72. Luokka 3: 1) Timo Tuominen 1.28,11, 2) Kalevi Pippuri 1.29,47, 3) Jukka Sormunen 1.31,14.

Luokka 4: 1) Pirjo Pynnä 1.34,55, 2) Monica Wollsten 1.36,79, 3) Liisa Elo 1.37,38.

SULAT

Suomen Autokatsastus lehti N:o 3



Haksinkertaista tuulilasiasi käyttöikä

Merkittävän keksintö sitten pyyhkiänsulkien on tuulilasiin hiottavat turvaurat. Useimmissa autoissa pyyhkiänsulakien lähtevät liikkeelle kuivalle lasille, ennen kuin pesuneste on ehtinyt levittäytyä tuulilasille tasaiseksi pinnaksi. Sulkien päälle kerääntynyt pöly ja hiekka tekevät omaa työtään lasin naarmuttamiseksi ja näkyvyyden helkentämiseksi. Sulat ovat koetuksella varsinkin loskakelillä ja suolatulla teillä ajettaessa, eikä pyyhkiämiä tule uusittua koskaan etuajassa. Pyyhkiänsulkien käyttöä voi peräti kolminkertaistaa ja samalla tuplata tuulilasin eliniän hiotuttamalla tuulilasiin turvaurat. Lisätuna vielä pesunesteen tarve vähenee, joten tämä 175 markan investointi maksaa itsensä nopeasti takaisin.

Prosecur Turvaura hiotaan odottaessa Suomen Autokatsastuksen asemalla tuulilasiin painellimatolmisella erikoislaitteella.

Ura on syvyydeltään 0,3 mm ja se kestää koko tuulilasin käyttöiän. Ja mikä parasta, sitä ei tarvitse iankaan huoltaa!

Syyskiset ja Suurajot näkyvimpiä

Historiaa,
osa VII:

Maantiekilpailut Moottorissa:

ESKO LAAKSONEN
AL:n ARKISTO, kuvat

Suomen Autobiiliiklubin ensimmäisten sääntöjen tarkoituksena oli yhdistys toimii moottoriurheilun edistämiseksi sekä maan moottori-intressien yhdistämiseksi.

Moottorin ensimmäisestä numerosta lähtien moottoriurheilu sai vankan aseman lehden sisällössä. Olihan AK pitkään maan ainoa autourheilujärjestö. Lehden puitteissa oli myös yhteistyötä sekä moottoripyörä- että moottorivenejärjestöjen kanssa.

Autojen rinnalla moottoripyörät olivat laajasti mukana aina siihen asti, että Suomen Moottoriliiton kanssa yhteinen taival päättyi 40-luvun alkuun.

Moottoriurheilun valikoimassa 20-luvulla olivat AK:n järjestämät autojen ja moottoripyörien nopeuskilpailut jääraidoilla — mikäli talvi oli hyvä — ja raviraidoilla sekä ensisijaisesti autojen maantie/luotettavuuskilpailut pitkillä reiteillä. AK aloitti laajan kilpailuohjelman jo 1921, jolloin Kruunuvooren selällä ajettiin jääradalla, järjestettiin 1. Hangon ajo ja luotettavuuskilpailu reitillä Helsinki-Tampere-Pori-Turku-Tammisaari-Hanko-Helsinki.

Viimeksi mainitusta kasvoi AK:n syyskilpailu, joka ajettiin joka vuosi. Reitin pituus oli reilusti yli 1000 kilometrin ja siihen sisältyi sekä taloudellisuusetappeja, suunnistusta että ajoa annetuin keskinopeuksin. Syyskilpailut olivat nykyisten pitkien rallien edelläkävijä Suomessa. Ne olivat myös Moottorissa runsaasti tilaa saavia kisoja.

Nopeuskilpailuista olivat jääradan lisäksi alkuun vahvasti esillä Käpylässä ajettu kesäkilpailut. Kun suomalaiset aivan 20-luvun lopussa osallistuivat Ruotsin nimekkäisiin Grand Prix-kilpailuihin, niitäkin selos-



Lothar Westren-Doll (oik. ja kartanlukija H. Karlsson osallistuivat ensimmäisinä suomalaisina Monte-Carlon ralliin. Kuva on vuodelta 1934.



Maailman laajuisen rallimenestyksen myötä autourheilukirjoittelu Moottorissa lisääntyi. Kuvassa Flying Finns -kaksikko Timo Mäkinen (vas) ja Rauno Aaltonen legendaarisen Morris Cooperin kera Monte Carlossa vuonna 1968.

tettiin laajasti. AK:n nimissä ajaneet **Kari Ebb, Johan RamsayL**, S.P.J. Keinänen menestyivät hyvin.

Kotimaassa järjesti AK ensin 1932 Munkkiniemen ajot ja 1933 lähtien autot kiersivät Eläintarhaa. Eltusta tuli nopeuspuolella Moottorin hallitseva kohde aina vuoden 1963 ajoon — viimeiseen — saakka. Sen jälkeen puhuttiin ja kuvattiin Keimolan ja Ahveniston merkeissä.

Maantieajosta ralleihin

Ralli esiintyi terminä Moottorissa jo 1932, jolloin ryhdyttiin seuraamaan Monte Carlon ajoa. Seuraavana vuonna lehti kertoi laveasti **Lothar Westren-Dollin** osallistumisesta ensimmäisenä suomalaisena suurtapahtumaan, jonka nimi oli Rallye Automobile Monte-Carlo. Tässä yhteydessä tuli käyttöön ralli-sana, mutta omana kilpailutyypinään se al-

koi toimia vasta 50-luvun puolivälissä.

AK:n maantiekilpailuista olivat kaksi yli muiden; Hangon ajo ja syyskilpailu. Heinäkuinen Hangon ajo oli todella tiukka kilpailu, mutta yhtä paljon se oli Hangon kylpykauden juhlaräjähtäminen ja sosiaalisuus.

Päätapahtuma Moottorin kannalta maantiepuolella oli AK:n syyskilpailu. Ne ajettiin 30-luvul-

Autoissa käytetään nyt hammastanko-ohjausvaihdetta 38.78.6.007, jossa sisäpuolisten pallonivelten kotelot ja lukkomutterit pysyvät paikoillaan uratapin 'A' avulla; lukkomutterin kielekkeitä 'C' ei enää vasaroida taakse koteloiden paikallaanpitämiseksi kuten aikaisemman ohjausvaihteen tapauksessa.

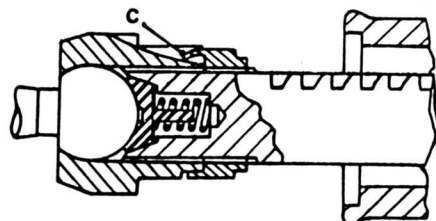

Vanhat ja uudet ohjausvaihteasennelmat ovat keskenään vaihtokelpoiset, mutta niiden yksittäiset osat eivät ole. Uusia ohjausvaihteita korjattaessa on pantava erityisesti merkille seuraavaa:

Purkaminen:

1. Pidikesärmän (tapin paikallaanpitämiseksi taakse vasaroidun metallin) irrottamiseen käytetään 10 tai 12 mm kierteisporaa.
2. Poraa tappiin reikä sen akselin suuntaisesti käyttäen 2,5 mm kierteisporaa.
3. Irrota tappi käyttäen 3 mm kierteistystappia tai erityistä ulosvedintä.
4. Vaihda rakenneosat tarpeen mukaan uusiin.

HUOM. - Raidetangon pallokoteloa (1) ja lukitusrengasta (2) ei missään tapauksessa pidä yrittää irrottaa yhtenä asennelmana.

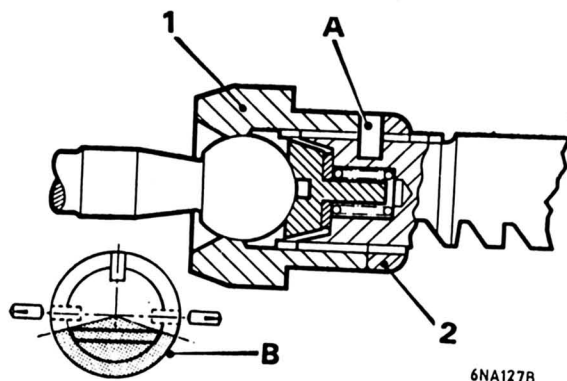

6NA127B

5. Pitätkä lukitusrengasta (2) paikallaan ja irrota raidetangon kotelo (1) käyttäen apuna huoltotyökalua 18G 1278 tai vastaavaa.
6. Ota irti raidetanko, istukka ja jousi.

7. Kierrä lukitusrengasta (2) myötäpäivään kiinnitystapin reiästä pois päin, pyyhi pois mahdolliset metallihiukkaset reiän ympäriltä ja kierrä lukitusrengas sitten irti hammastangosta käsin.

VAROITUS: Jos tätä menettelyä ei noudateta, seurauksena saattaa olla pahoja vaurioita hammastangon kierrepölylle.

Kokoonpano:

8. Kierrä lukitusrengas 53.78.1.318 kokonaan kiinni hammastankoon.
9. Voitele ja asenna painejousi ja pallon istukka hammastangon päähän. Työnnä raidetanko koteloonsa, voitele palloputki ja kiristä pallon koteloa kunnes pallo joutuu puristukseen.
10. Kierrä lukkomutteri kiinni pallokoteloon, löysää koteloa 1/8 kierrosta ja kiristä lukkomutteri työkalulla 18G 1278. Varmistaudu että kotelo ei pääse pyörimään.
11. Kiinnitä jousivaaka raidetangon päähän ja tarkasta että nivelen taivuttamiseen vaadittava voima on 0,36 ja 0,59 kpm välillä. Säädä pallokoteloa tarvittaessa niin, että palloniveleen saadaan vaadittu esikuormitus.
12. Suojaa hammastangon koteloa metallipölyltä ja tee kotelon ja lukkomutterin väliin seuraavien mittojen mukainen poraus:

löpimitta 3,97 mm x syvyys 8,00 mm

VAROITUS: Hammastangon päätä saa porata enintään kolme kertaa ja uuden porauksen tulee olla vähintään 90° päässä edellisestä porauksesta. ÄLÄ poraa kaareen 'B' vastapäätä hammastangon hampaita.

13. Paina uratappi tuurnan avulla paikalleen ja varmista sen paikallaanpysyminen lyömällä se neljästä kohtaa taltan avulla reiän reunojen päälle.
14. Asenna tiivisteet, täytä ohjelaatua olevalla voiteluaineella ja kiristä tiivisteiden kiinnityspidikkeet.

TEKNISET TIEDOT

Ohjausvaihteen hammaspyörän esikuormitus	0,025 - 0,076 mm
Säätölevyrako	0,28 - 0,33 mm
Hammastangon tukihäärukan ja kansilevyn välily	0,05 - 0,13 mm
Pallonivelten keskipisteiden välimatka	1058 mm
Hammastangon liike keskikohdan molemmin puolin	53,3 mm
Hammasyörän kierrokset - ääriasennosta toiseen	2,8 kierrosta



Dominique Bourg, France.

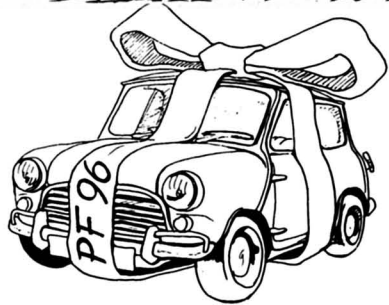

ŠTASTNÝ NOVÝ ROK • EIN GUTES JAHR • HAPPY NEW YEAR • BONNE ANNÉE

praje

SLOVENSKÝ KLUB PRIATELOV MINI



Stephan Geerts, the Netherlands.



BE HAPPY
& WARM
BE GOOD
& ENJOY!

Peace on Earth

AND GODS WILL
BE WITH US!

Chris & Layla Pörr



*Bolag Karácsonyt és újévet kívánunk!
Merry Christmas and Happy New Year!*

Kiraly Ferene, Hungary.



MERRY CHRISTMAS

F
R
O
H
E

W
E
I
H
N
A
C
H
T
E
N

PROSIT
N
E
U
J
A
H
R

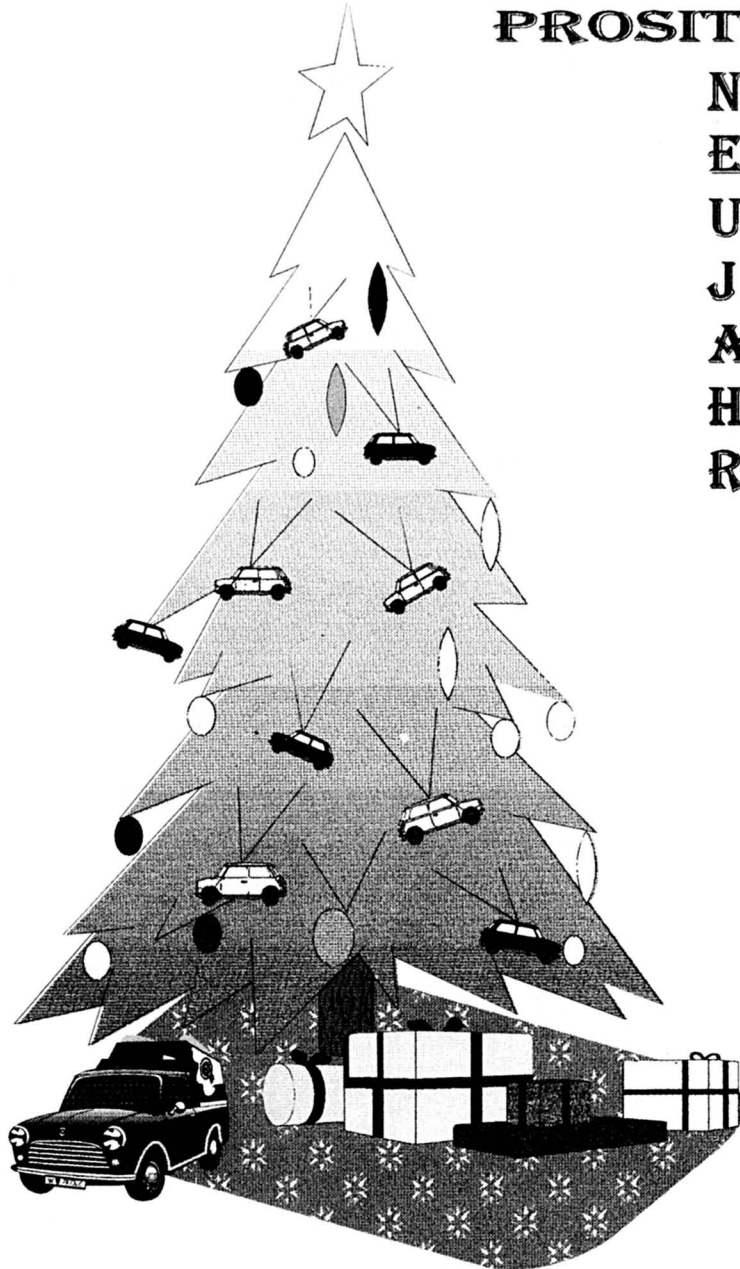

Österreichische Mini Freunde

How Are Your Mini Feeling Today

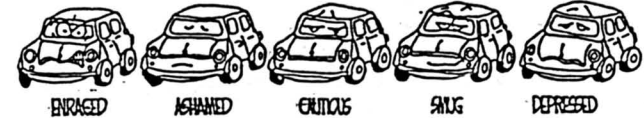

Merry Christmas and a happy New Year

Srećan Božić i Nova Godina

Selamat Hari Raya

Joyeux Noel et meilleurs voeux pour le Nouvel An

Feliz Navidad y un próspero Año Nuevo

Buon Natale e Felice Anno Nuovo

Kellennés Karássonyi Ünnepeket és Balog Új Évet

ONGELMIA OSOITETIEDOISSA !!!

Osoitteenmuutoksia saapuu nykyisellään useaankin eri paikkaan. Ne muutostiedot, jotka tulevat **SINTEERILLE** tai puheenjohtajalle tai mihin tahansa muuhun paikkaan, paitsi siihen mihin **AINAKIN** osoitteenmuutos on ilmoitettava, merkitään vain tiedoksi, että "aha, kaveri on muuttanut...". Ainoa oikea paikka yhdistykselle annettavasta uudesta yhteystiedosta on:

JUKKA PÖRÄ

JOLLOIN soitteenne siirtyy atk:lle omalle paikalleen. Tältä aparaatilta otetaan aina - ja vain tältä - kaikkia yhdistyksen jäsenpostituksia lähetettäessä nimi- ja osoiteltautaus ja vain sillä hetkellä listoilla olevat saavat postin.

* **HUOM HUOM!** Erillisiä yksittäiskappaleitten postituksia esim **MINI**-lehdessä ei tehdä, joten hoitakaa osoitteenmuutokset oikeaan paikkaan! Vain näin takaatte yhdistykseltä lähetettävän postin saapumisen itsellenne - oikeaan osoitteeseen.

(Jokainen erillisen kirjeen lähettäminen maksaa ja kun niitä on vaikkapa toistakymmentä kpl joka kuukausi - kaikki eri päivillekin vielä - on niistä vuoden mittaan aika paljon vaivaakin.)

OSOITTEENMUUTOSILMOITUS

MCTFF:LLE

Jäsenen nimi

Uusi osoite

Uusi osoite voimassa alkaen (pvämäärä)

Puhelinnumero(t)

Postita tämä osoitteenmuutoslappu (tai kopio) osoitteeseen:

JUKKA PÖRÄ

MYYDÄÄN: Minin uudet kromatut pillerikapselit, uudet kokopeittävät pölykapselit ja vanhanmalliset vanteet hiekkapuhallettuna ja pohjamaalattuna, uusi vanhanmallinen maski, viiksirauta ja viiksen päät sekä lähes kaikkia osia puretuista 70-lukuisista mineistä.

Minin kilpa- ja vakio-osat edullisesti suoraan englannista!

Soita: 9400-877178

Fax 90-4208820 / Kim Hollming

Lähes kaikkia osia saatavilla nopealla toimituksella. Laajempi hinnasto saatavilla pyydettyäessä.

Hintacsimerkkejä:

Säädettävät kaasuskinvaimentajat, Spax	4 335,-	Oven tiivisteet, Mk1/2	4 110,-
Hammastanko, uusi, Mk2, 3, 4, 5 ->	495,-	Puskuri, kromi/ruostumaton	140,-/225,-
Jousituksen kuulatappi, kuppi, suojakumi	4 35,-	Kromisäleikkö, Cooper Mk3 ->	295,-
Pallonivelet eteen / puoli. Täydellinen sarja	65,-	+ vaijerit, jarru/kytkinpääsylinterit ym.	
Raidetangon päät, vakiot / pitkät	4 40,-/70,-	Tuplajakopää, vakio/kevyt	180,-/350,-
Taka- etu-ylätukivarren korjaussarja	90,-/120,-	Jakopään tuplaketju/hihna	55,-/65,-
+ paljon muita alustan osia.		Kupariset kannentiivisteet	alk. 40,-
Jarrukengät eteen tai taakse	85,-	Kytkim, vakio/kilpa	alk.110,-/ alk.295,-
Jarrupalat 'S vakio kilpa	85,-/alk.220,-	Kärjetön sytytyjärjestelmä Aldon	630,-
Teräsvahvistetut jarruletkut, koko autoon	320,-	Nostajakupit, kuumakäsitellyt	115,-
Jarrulevyt 'S 7.5" tai jäädytetyt 8.4"	4 200,-	Teräspakosarja, LCB	alk. 350,-
Jarrurumpu eteen tai taakse/ 'S leveä	120,-/200,-	Moottorin/laatikon tiivistesarja	75,-
+ levyjarrupaketit, muutossarjat, korjaussarjat...		Venttiilit, EN/21 s/s teräs, kilpa	4 90,-
Etu-takaikkunan tiivistekumi+kiristyslista	150,-	Venttiiliohjurit, pronssiset	100,-
Levikesarjat muovisia, vakio / W&P	220,-/325,-	Öljypumppu, suurtehoisin	150,-
Mattosarja deluxe, musta/punainen/harmaa	320,-	+ laakerit, nokka-akselit, lauhduttimet...	

Takakelkka edullisesti kuiva 850,-

Renkaat: Dunlop 175-50/13 4 595,-

Dunlop 165-70/10 4 280,-

Vanteet: KN 5x10" Tykkivanne 4 370,-

KN 5x12" Tykkivanne 4 500,-

KN 5.5x13" "MiniLite" 4 595,-

Hyvää kilpailukautta odotellen, Team Hollming Racing

Dear Sirs,

Collecionista Automodelli

Muggia, 30 ottobre 1995

I found Your address in the last issue of "Mini World" magazine.

Is there anybody in Your club who would be interested in swapping, selling or buying Mini models or Mini Toys?

LUCA TABACCHI

If there is anybody, please show to him this letter fur futher contacts.

Best Regards

Luca Tabacchi

Via Battisti, 20
I - 34015 MUGGIA TS
ITALY
040 421390 (fax)

Greetings from England! We are Leo, Jueli and Francis Richard Simmonds. We belong to the West of England Mini Club and are dedicated to the Mini! We are looking for penpals and found your name in Mini World. We love your Club name - it's great. If anyone in your club would like to write to us, we'd love to hear from them. Happy Mini-ing. Jueli. Address: 18 Charlton House, East Cliff Road, Dawlish, Devon EX1 OBS, England.

Dear Sir,

My name is Daniele Rigoni. I am a member of Mini Cooper Club Italia. I love Mini cars and I love also to collect Mini models, cars toy. Especially I'm looking for English Models of Corgi toys - Dinky toys, spot on, Galanite Minis plastic. If someone can help me or is looking for some models, write me to this address:

ENTISÖINTIÄ VIROSSA:

Auton peltityöt, pohjatyöt, maalaukset ja korin suojauskset ym. Työhinnat kerhoille 50 mk/h (ilman ALV).

Jos olet kiinnostunut, ota yhteyttä: Mikko Vaihia/AutomodifioLtd Puh. 9500-102497 tai Jarkko Vaihia Puh. 90-2227791.

DANIELE RIGONI
(ASELLA POSTALE no. 37A
36100-VICENZA
(ITALY)



Suomalaisista moottoriurheilutähdistä tuli 10. toukokuuta myös postimerkkiurheilijoita. Motocrossajaja Heikki Mikkola, ralliajaja Juha Kankkunen, trial-ajaja Tommi Ahvala sekä rallikuski Timo Mäkinen iloitivat uudesta pienenäiskistä.



**Painava
tekijä**



**NORDMANIN
KIRJAPAINO OY**
PERKIÖNTIE 8, 30300 FORSSA ☎ 916-41551

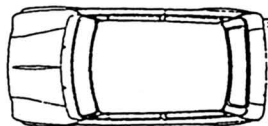

Lehti N:o 2 Aineisto sis vk 18, ilmestyy vk 21

Mini Club Flying Finns -jäsenlehti, painosmäärä on 600 kpl. Lehti ilmestyy 4 kertaa vuodessa.

Puheenjohtaja:
Jarkko Lehtonen

Jäsenasiat:
Jukka Pöri

Vastaava toimittaja:

Sihteeri:
Hannu Lindstedt

Postitus:
Timo Salminen

ISSN 0784-2597