

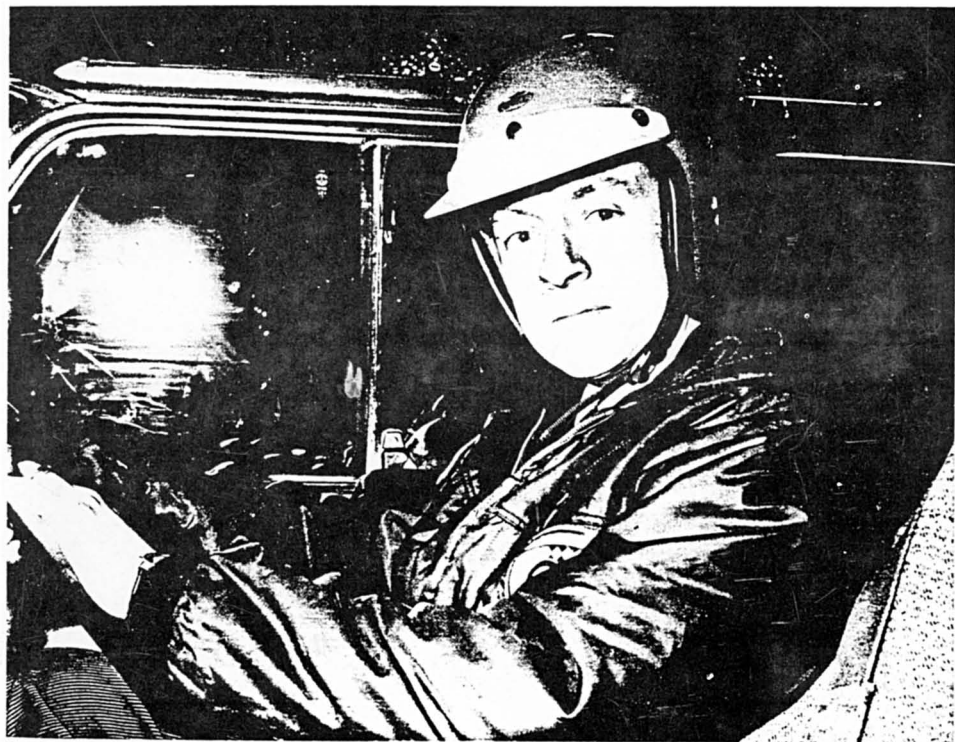

# MINI CLUB Flying Finns

# JÄSENLEHTI

## N:o 1, 39 1991



Suomen Mestari, Euroopan Mestari, voittaja, Suomen toiseksi paras urheilija v. 1965: Rauno Aaltonen korjasi ensimmäisenä suomalaisena EM-tittelin.

1965

# VELJET MIKÄ VUOSI!

Muistellaanpa: ensin Mäkisen Timo voitti Monte Carlon rallin! Ylivoimaisesti. Jyväskylän Suurajot olivat yhtä ainoata suomalaisbalettia. Aaltonen Rauno voitti Geneven rallin, Tšekkoslovakian rallin, Puolan rallin ja Unkarin rallin. Ja sitten pojat lopuksi tekaisivat kaksoisvoiton RAC-rallissa. Ja truu-nasivat kaiken olemalla ykkönen ja haktinen Euroopan rallimestaruudesta kilvoiteltaessa! Eivätkä ainoastan Mini-Finnit julkaisee.

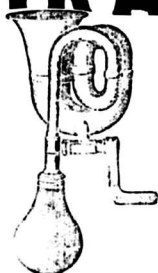

Pauli Toivonen oli tuulennopea Alppirallin erikoisteksteissa ja hänestä puhui kotto rallimaailma. Simo Lampinen muuten epäonnisen vuoden trestolijä kävi hankkimassa nimiinsä luokkavoiton Le Mansissa. Jerma Lusenius nousi homeettana rallitaiivaallo ja on usin suomalainen tehdesejaaja.

Voit veljet! Ja juuri tänä vuonna me aloimme julkaista Vuokhin Maailmaa!

# Almanan CORNER



TERVEISÄ TURUSTA!

Kuten edellisessä lehdessä kerrottiin, vaihtuu jäsenlehden toimittaja vuoden -91 alussa. Vuosikokouksessa tehtävään valittiin (huom. osittain pakotettiin) allekirjoittanut, kerhon sihteeri ja kirjanpitäjä. Kuulemma myös lehden toimittaminen menee siinä sivussa, muun tehtävän ohella. Katson kuitenkin, että lehden tekeminen on aina ryhmätyötä. Siihen

kuuluvat vastaava toimittaja, kerhon puheenjohtaja, paikalliskokousten vetäjät, kokoontumisajojen vastuuhenkilöt ja rivi-jäsenet. Moni jäsen olisi varmasti kiinnostunut tietämään lehden välityksellä erilaisista "projekteista" - rakenteilla olevista Mineistä - Tampereen, Jyväskylän, Helsingin, Lopen ym... seuduilta. Siis kirjoitelkaa kuvien kera, mitä olette kuluvan talven aikana tehneet.

**Korjaus:** Edellisessä lehdessä oli julkaistu kopio vuosikokouksen pöytäkirjasta. Moni ehkä havautsi, että pykälä 5 oli jäänyt kopiosta pois. 5.§ koski kerhon johtokunnan valintaa vuodelle 1991.

Alkuperäisessä pöytäkirjassa ko. kohta on kirjattu seuraavasti:

5 § Aki Savusen esityksestä, jota useampi paikalla ollut jäsen kannatti, vuosikokous päätti yksimielisesti valita uudelleen vanhan johtokunnan vuodelle 1991: Puheenjohtajana Jarkko Lehtonen, Varapuhjoht. Markku Jantunen, Sihteeri Hannu Lindstedt ja Rahastonhoitaja Kaija Salminen.

Lopuksi haluan vielä kiittää Timoa pitkäaikaisesta ja ansiokkaasta lehden toimituksesta. Huom. Jäämme odottamaan pikaista COME BACKIÄ!!! Vai mitä Timo!

2.

t. Hannu

## VEHONIEMEN TALVIKOKOUS 3.3.1991 alk. klo 12.00

Talvikokous pidetään maaliskuun kolmantena päivänä ja kokoonkutsujana toimii klubin Tampereen teemi. Kokous on sääntömääräinen ja paikkana on tuttu Vehoniemen automuseo.

- Kokouksessa käsitellään klubin raha-asioita.
- Vahvistetaan tilinpäätös edelliseltä vuodelta.
- Päätetään tili- ja vastuuvapauden myöntämisestä klubin johtokunnalle tai niistä toimenpiteistä, joihin kerhon hallinto tai tilintarkastajien lausunto ehkä antavat aihetta.
- Tutustutaan museon kokoelmiin ja nautitaan kerhon tarjoamat kahvit.

Kokous alkaa kello 12.00

TERVETULOA!!!



IMM 1991 17 - 20.5.1991

Alustavien puhelintietojen mukaan Mini-treffit pidetään Hagenissa Saksassa yo aikana ja paikka on ISER LANDHALLE 2800 HAGENS 1.

Hinnasta ei ole vielä tietoa, mutta se lienee kohtuullinen edellisvuosien tapaan ja voitaneekin maksaa paikan päällä. Lisätietoja voi kysellä Timo 916/83829 ilt.

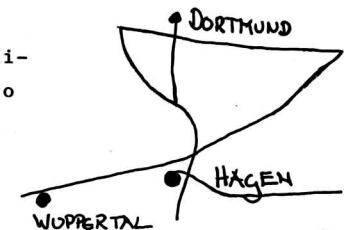

MININ OHJAUSPYÖRÄN TAKANA

1. Nimi, ikä ja asuinpaikka?  
Jouko Luhtasaari, 36, Alavus.
2. Ammatti?  
Varaosamyyjä.
3. Perhesuhteesi?  
Avoliitossa.
4. Mitä ominaisuuksia arvostat muissa ihmisissä?  
Rehellisyyttä ja vastuuntuntoa.
5. Entä itsessäsi?  
Rentoa elämänsäntettä ja rauhallisuutta.
6. Koska alkoi Mini-harrastuksesi ja milloin liityit Mini Clubiin?  
Ajokortin saatuani, Clubiin liityin 1983.
7. Toimintasi kerhossamme?  
Ahkerasti kokoontumisissa mukana, sekä joitakin vuosia kerhon tilintarkastajana. (Vuoden Ministi 1990, toim. huom.)
8. Muut harrastuksesi?  
Puutarhanhoito.
9. Nykyinen/nykyiset Minisi?  
Mini Traveller -67, Mini Clubman -71 ja Cooper S projekti -67.
10. Montako Miniä olet kaikkiaan omistanut?  
5 kpl.
11. Mieleenpainunein muisto Mini-harrastuksesi ajalta?  
Ratakierros Silverstonen moottoriradalla 1989.
12. Mitä asioita haluaisit kehittää kerhotoiminnassamme?  
Näyttävyyttä ja julkisuutta enemmän kesätapahtumiin.
13. Mitkä asiat kerhotoiminnassamme harmittavat?  
Paikallistoiminnan vähyys.
14. Minkälaisena näet kerhomme tulevaisuuden?  
Valoisana, sillä Mini säilyy.
15. Jos et olisi Mini-harrastaja, mitä harrastaisit?  
Jotakin muuta autoiluun liittyvää.



MINI TEAM LAHTI PROUDLY PRESENTS

## KESÄKOKOUS -91

HARTOLA 29-30.6.1991

### Gasthaus 1. hotellitaso

140 mk/hlö 2-hengen huoneessa sis.aamiaisen  
190 mk/ yhden hengen huone sis.aamiaisen

### Lomamökit

4-hengen lomamökit 280/vrk (kaikki mukavuudet)  
2-4 hengen leirintämajat 80-160 mk/vrk

Lisäksi alueella on runsaasti teltta- ja matkailuvaunu paikkoja sekä B-oikeuksin varustettu ravintola.

*Gasthaus-Camping*  
**KOSKENNIEMI**



Huone- ja mökkivaraukset suoraan Koskeniemeen 15.5.91 mennessä. Puh 918- 161 135

Kerro, että olet Mini Clubilainen

Heinola-Jyväskylä tien varrella (kantatie 59) 500 m kantatieltä

Toimitus: Tämä on kesäkokouksen ennakkoilmoitus. Huom. erityisesti mökkivarausten ajankohta 15.5. mennessä. Seuraavassa lehdessä on tarkemmin kokouksen ohjelmasta ym...

# UUSI AUSTIN MINI ohittaa nyt yhä useampia



AUSTINIT TULEVAT  
TARKKOJEN MIESTEN  
MAASTA

Ministä tuli Maxil Autoilun uusi muoti.  
Voimakkaampi, nopeampi, turvallisempi. Enemmän  
voimaa poikittaismoottorissa. Tehokkaammat  
jarrut ja jäähdytys. Kääntyy 8,4 m:ssä.  
Avarat uusitut tilat.  
Valot, viikku ja aani samasta  
valitsimesta. Uutta myös  
teraskuoressa: tyylikas  
saleikko, kookkaat takavalot.  
Tulkaa ajamaan! Austin  
Minissa ohitatte yhä useampia  
vauhdissa ja tekniikassa.



HUOMATKAA  
UUDET  
ALENNETUT  
OHJEHINNAT



AUSTIN MINI 850 MK II  
Teho 37 hv  
Nopeus 120 km/h  
Ohjehinta 7 870 mk



AUSTIN MINI  
1000 MK II  
Teho 41 hv  
Nopeus 126 km/h  
Ohjehinta 8 370 mk  
AUSTIN MINI  
1000 MK II DE LUXE  
Ohjehinta 8 870 mk



AUSTIN 1100 MK II  
2-OVINEN  
Teho 53 hv  
Nopeus 130 km/h  
Ohjehinta 10 720 mk



AUSTIN 1300 DE LUXE  
Teho 61 hv  
Nopeus 140 km/h  
Ohjehinta 11 870 mk



AUSTIN 1800 SALOON  
Teho 92 hv  
Nopeus 157 km/h  
Ohjehinta 17 720 mk

AUSTIN MINI – PÄIVÄN NIMI

Meesantuoja  
**VEHO**

Autotalo, Helsinki 10, puh. 64 27 64  
SIVULIIKKEITA JA PIIRIMYYJIÄ KAUITTA MAAN



## BRITISH MOTOR INDUSTRY HERITAGE TRUST

Production Record Trace Certificate Number 90/8304

MORRIS MINI-COOPER 'S' (1275cc)

We have researched the records and have the following information  
on this vehicle:

Car/chassis number	K-A284-L/851571
Engine number	9F-SA-Y/41656
Body number	53857
Specification	LHD, Export
Colour, exterior	Tartan Red with Black Roof
trim	Red and Gold/Grey
hood (top)	Not applicable
Date(s) built	7 June 1966
Date despatched	22 June 1966
Destination (dealer)	Helsinki, Finland

Other numbers  
(where recorded)

-

Details of equipment  
(where recorded)

Fresh-air heater

Other information

-

Issued to Mr. Hannu Linstedt On: 21st August 1990

For and on behalf of the B.M.I.H.T.

*Anders Ditlev Clausager*  
Anders Ditlev Clausager - Archivist



Viitaten edelliseen sivuun:

Oletko tiennyt, että nyt voit saada myös omalle Minillesi aidon "SYNTYMÄTODISTUKSEN". (Toivottavasti edellisen sivun painatus onnistui, sillä kortti on kovin tumma sävyllään).

Todistus on erittäin hyvä apuväline esim. auton entisöinnissä sillä sen avulla voi saada mm.

seuraavia tietoja:

- Koneen alkuperäisen numeron.
- ns. Body numeron, joka säälittä kertoo, onko kori vaihdettu.
- Auton värisävy ja verhoilun värit.
- Tarkan valmistuspäivän ja vuoden.
- Lisäksi kortissa voi olla maininta lisävarusteista ym.

Korttia eli engl. Heritage Certificatea tilattaessa pitää ilmoittaa auton korin numero (täydellisenä, myös alkukirjaimet ja numerot, Auton tyyppi: Saloon, Van, Pickup jne. Sekä oma nimi ja osoite selvästi.

Todistuksen hinta ja postikulut ovat yhteensä: 15 punttaa (£1.00 on noin 7.20 mk). MAKSU pyydetään suorittamaan shekillä. Shekin toimitusmaksu pankeissa on tosi sikamaiset 60 mk!!!

Osoite, josta todistus tilataan on:

The Archivist  
British Motor Industry Heritage Trust  
Castle Road  
Studley  
Warwickshire  
B80 7AJ Tel. 052785 4014  
England. Fax. 052785 4357

t. Hannu.

PS. Certificatea on saatavissa seuraavien merkkeihin: Austin, Austin Haeley, Mini, Metropolitan, MG, Morris, Riley, Rover, Standart, Triumph, Vanden Plas ja Wolseley.

## Taitoajon SM ratkottiin Järvenpäässä

Mini oli valttia tämän vuoden Taitoajon loppukilpailussa. Miesten sarjan kuuden parhaan joukosta puolet eli kolme ajoi Minillä. Naisten sarjassa ajoi kaksi kärkeen sijoittunutta myös Minillä. Nuorten sarjassa puolestaan kärkisijat saavutettiin japanilaisilla automerkeillä.

**OTTO A. NURMELA**

Vuosien kokemus oli valttia ajajien keskuudessa ja vain Markku Tainen Loimalta kykeni nousemaan hopealle ja Harri Kaasalainen Nummelasta neljännelle tilalle uudempina yrittäjinä miesten sarjassa.

Naisten sarjassa loppukilpailuun sunnuntaina pääsi vain muutama vuosia kilpaileet ja kokeneet kuljettajat. Miesten sarjassa Asko Eerola Porvoosta saavutti jo kolmannen mestaruutensa. Edelliset voitot ovat vuosilta -87 ja -89. Naisten sarjassa vei voiton ja Suomen mestaruuden myös porvoonlainen Solveig Bergman jo kahdeksannen kerran. Tämän vuotinen voitto oli Solveigille viides perättäinen mestaruus. Asko ja Solveig ajoivat voittonsa samalla Minillä.

Nuorten sarjassa Marko Ilvonen otti jo kolmannen peräkkäisen mestaruuden. Hän ajoi Daihatsu Charadella ja siirtyi tämän vuotisen voittonsa jälkeen kilpailemaan miesten sarjassa ensi vuonna ikänsä perusteella.

Nuorten naisten sarjan voiton vei Saija Laine Salosta Toyota Starletilla. Toiseksi tuli tiukassa kisassa Sari Keski-Saari Seinäjoelta Citroen AX:llä.

Taitoajon Suomen mestaruudet ratkottiin tällä kertaa Järvenpäässä katsastusaseman alueella. Autoliiton Keski-Uudenmaan osasto oli huolellisesti valmistunut kisojen läpiviemiseen. Niinpä järjestelyt olivat hyvät ja kilpailijat ja katselijat tyytyväisiä Tuula Salmisen ja Marja Ylhäisen järjestämään ruoka- ja virvoketarjoiluun. Juhani Köykkä oli hankkinut paikalle kentäkeittimen, josta kilpailuväelle ammennettiin maukasta hernekeittoa. Sää suosi kilpailuja ja aurinko helotti pilvettömältä taivaalta koko kilpailun ajan. Ajajilla oli ajoittain jopa liiankin lämmin ja hiki virtasi kilpailijoiden iholla kisojen tiimelyk-

## Minit olivat taas valttia mestarimittelöissä

sessä.

Taitoajon alkukilpailuja järjestettiin 31 paikkakunnalla, joissa kävi yhteensä noin 400 ajajaa. Järvenpään loppukilpailuun selvisi 87 ajajaa. Lauantain semifinaalista selviytyi sunnuntain loppukilpailuun miesten sarjan 20, naisten sarjan 7 ja nuorten miesten sarjan 5 ja naisten 2 parasta kilpailijaa.

Sunnuntain loppukilpailuun ratamestari Keijo Virtanen oli onnistunut laatimaan tehtävät, jotka vaativat nopeutta ajoneuvon käsittelyssä, mutta myös tarkkuutta ja huolellisuutta, siis juuri niitä asioita, joita taitoajossa pyritään kehittämään. Erityisen mielenkiintoinen oli labyrinttitehtävä, jonka jokaisessa osassa kilpailijan tuli käydä ja lisäksi vaihtaa kulkuunsa seiniin ja kartioihin koskettamatta.

Nimekkäistä kilpailijoista lauantaina karsiutuneista mainittakoon useita mestaruuksia saavuttanut Seppo Ora Kouvolasta. Viime vuonna hopealle sijoittunut Into Isännäinen sijoittui nyt pronssille. Hänkin on osallistunut

näihin kisoihin jo kymmenenä vuotena. Nokiolla mestaruuden saavuttanut Jouko Kauppinen ylsi nyt viidenteen sijaan. Esa Haltusella Kiteeltä oli lauantaina teknisiä vaikeuksia, mutta hän selvisi kuitenkin finaaliin. Hänhän oli viime vuonna loppukilpailun ratamestari.

Naisten sarjan Solveig Bergman, Pirjo Pynnä, Helena Palmunen ja Asta Sarvela on nelikko, joka on useina vuosina jakanut mitaleita. Tällä kertaa Helena Palmunen onnistui jättämään taakseen Pirjo Pynnän ja Asta Sarvelan.

Kilpailun läpiviemi sujui hyvin Raimo Nikkasen johtaman Keski-Uudenmaan osaston vastassa järjestelyistä. Mainittakoon sähköinen ajanotto kaikissa tehtävissä. Kilpailun johtajina toimivat Kari Alppivuori ja Juhani Köykkä apunaan Teuvo Martinpelto. Valvojan tehtävät hoiti Seppo Koponen ja teknisenä valvojana oli Matti Anila. Muissa keskeisissä järjestelytehtävissä toimivat Pentti Häkkinen, Teijo Poutanen ja Airi Räsänen.

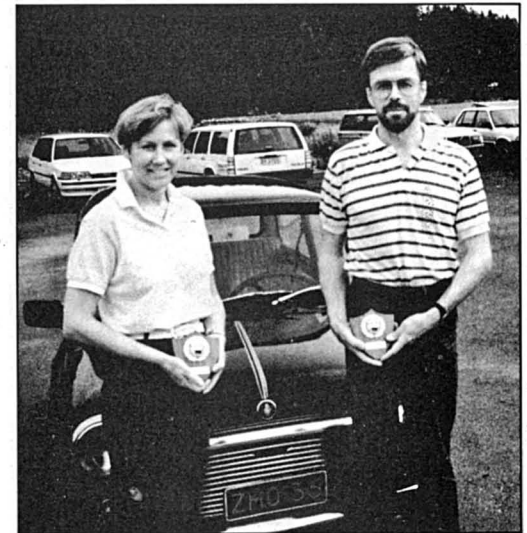

Naisten ja miesten sarjojen voittajat Solveig Bergman ja Asko Eerola Porvoosta. Sama pari ajoi voittoihin myös viime vuonna samalla Minillä.



Monet mestaruudet saavuttanut Seppo Ora Kouvolasta lauantain ykköstehtävää suorittamassa. Kilpailijan piti pudottaa tennispallo kolmasti ämpäriin reitin varrella.



Nuorten miesten sarjan voittaja Marko Ilvonen Joensuusta sunnuntain labyrinttikokeessa.

### Nuori taitava autoilija

Loppukilpailut Järvenpäässä 4. - 5.8.1990

Miehet			
1. Asko Eerola	Porvoo	Mini	208,36
2. Markku Tainen	Loimaa	Nissan Sunny	209,11
3. Into Isännäinen	Jyväskylä	Morris Mini	220,34
4. Harri Kaasalainen	Nummela	Subaru Justy	228,38
5. Jouko Kauppinen	Jyväskylä	Mini 1000	228,90
6. Esa Haltunen	Kitee	Mini 1300	229,32
7. Markku Jantunen	Nytkä	VW Polo	241,73
8. Mikko Haataja	Kirkkonummi	Peugeot 205	242,92
9. Tapani Kurri	Hyvinkää	Toyota	247,14
10. Jukka Westerback	Helsinki	Opel Corsa	248,61
11. Pekka Heino	Huttinen	Subaru Justy	258,13
12. Seppo Anttila	Jämsä	Mini 1000	267,22
13. Mika Ruohonen	Somero	Mazda 121	273,28
14. Seppo Mast	Helsinki	Volvo 240	280,36
15. Juhani Hietamäki	Kauhajoki	Mini 1000	289,33
16. Pertti Sappinen	Tuusula	Suzuki Alto	290,37
17. Juhani Iives	Hyvinkää	Toyota	301,86
18. Unto Ikonen	Nummenkylä	Nissan Sunny	304,23
19. Jukka Aromaa	Espoo	Peugeot 309	312,35
20. Timo Eio	Turku	Renault 5	315,90
Naiset			
1. Solveig Bergman	Porvoo	Mini 1000	261,35
2. Helena Palmunen	Kuopio	Mini	271,48
3. Pirjo Pynnä	Espoo	Fiat Uno	315,95
4. Asta Sarvela	Kauhajoki	Mazda 121	327,28
5. Raili Jantunen	Lauheentunturi	Subaru Justy	342,35
6. Päivi Issakainen	Espoo	Honda Civic	362,34
7. Eija Ruotsalainen	Kouvola	Toyota Corolla	362,95
Nuori Taitava Autoilija			
Miehet			
1. Marko Ilvonen	Joensuu	Daihatsu Charade	262,32
2. Marko Tornainen	Hietanen	VW Golf	287,09
3. Ralf Piomaniemi	Espoo	Fiat Uno	288,12
4. Harri Miettinen	Eroittaja	Ford Fiesta	288,82
5. Esa Katakin	Keski-Palokka	Honda Civic	351,53
Naiset			
1. Saija Laine	Salu	Toyota Starlet	339,78
2. Sari Keski-Saari	Seinäjoki	Citroen AX	355,64

**PALJON HYVÄÄ TAVARAA KOHTUUHINNOIN!**

# TALVIHEIKKI MARKKINAT -91

**SU 24.2.-91 KLO 10..18**

## SEA-EXPO

Linnankatu 60

vain n. 300 m Turun linnasta

Autohuutokauppa

Autoja mobiileista jenkkeihin

Moottoripyöriä

Varaosia, vanhaa ja uutta

Tarvikkeita

Keräilytavaraa, kelloja,  
radioita, kirjoja  
rahaa, postimerkkejä,  
lasia, taidetta

Ym. ym. ym.

**Hyvä puffetti!**

**Vapaa paikoitus!**



**SUOMEN AUTOMOBILI-HISTORIALLINEN KLUBI**

**TURUN KERHO r.y.**

**Pakkaa tavarasi  
ja lähde!**

**Kaikki tiet  
johtavat Turkuun.**

**Tiedustelut:  
921-707 664  
921-515 154**

**Pääsyliput:  
aikuiset 20,-  
lapset 10,-**

**MINI CLUB**

**Pertin kuulumiset...**

Elävästä elämästä:

Kerran Minin vuosikatsastuksessa Imatralla ennen jarrudynamon aikakautta. Katsastusinsinööri veti vauhdissa käsijarrun päälle ja murisi: Ei löydy tarpeeksi pitoa, johon suulauteen taipuva, 100kg:n Ministi rauhallisesti tuumi: -Mene tuuppaamaan takaluukusta kun minä jarrutan niin eiköhän se pitokin löydy.

-Niin mutta tämä jarrukahva on aivan liian jäykkä käsitellä, eihän tätä kukaan jaksa vetää!

-Tee kuten minä joka aamu, syö reippaasti kaurapuuroa niin ei kahvan jäykkyys liioin vaikuta.

Sanaakaan sanomatta katsastaja piirsi yhden rastin papereihin, tyrkkäsi ne ministille ja läimäytti oven perässään kiinni. Rasti löytyi kohdahdasta "katsastus keskeytetty"

<> <> <> <> <> <> <> <> <> <> <> <> <> <> <> <>

Omaakohtaisista komelluksista mieleenjäädin on ajalta jolloin kerhoamme ei vielä ollut perustettu ja Minini oli silloin pelkästään käyttöauto ja halusin vaihtaa sen uudempaan ja suurempaan. Nämä ajatukset päässäni saapastelin autoliik-keeseen joka sattui olemaan Veho sillä silmissäni kiilui vain ja ainoastaan se kuuluisa tähtinokka.

Aikani etsiskeltyäni löysinkin erään hieman Miniäni uudemman mutta ruosteisemman Mersun ja uskaltauduin häiritä automyyjien kahvitaukoa. Hieno herrasmies nousikin pöydästä ja veti minut sivummalle tiedustellen että millä asioilla liikuskelin heidän liikkeessään.

Päätin esittää karskia maailmanmiestä ja sanoin kuuluvasti: -Ajattelin ostaa tuosta tuon Mersun, ottanette vanhan autoni vaihdossa vastaan vai kuinka?

-Kyllä, totta kai, me otamme kaikki automerkit vastaan. Mikä auto Teillä mahtaa olla niin pääsemme laskemaan välirahaa? Onnittelin jo itseäni mielessäni sillä en ollut maksanut Ministäni kuin tonnin jokunen vuosi sitten ja varmaan siitä nyt hyvitetään reilusti vaihtaessani sen paljon kalliimpaan autoon. Niinpä yhä rohkeammin jatkoin: -Minulla on tuo oven edessä seisova 13-vuotias Mini, voitte koeajaa sen niin jutellaan sitten välirahasta tarkemmin.

Myyjä silmäsi autoani kerran, minua paljon pitempään ja hymyili hieman ylväästi lausuen lähes kuiskaten: -Niin, kaikkia autoja otamme vastaan mutta emme minejä. kiitos ja näkemiin!

Asia tuli kerralla niin selväksi että sama mini seisoo talissani vaikka aikaa on jo kulunut tapahtumasta 11 vuotta.





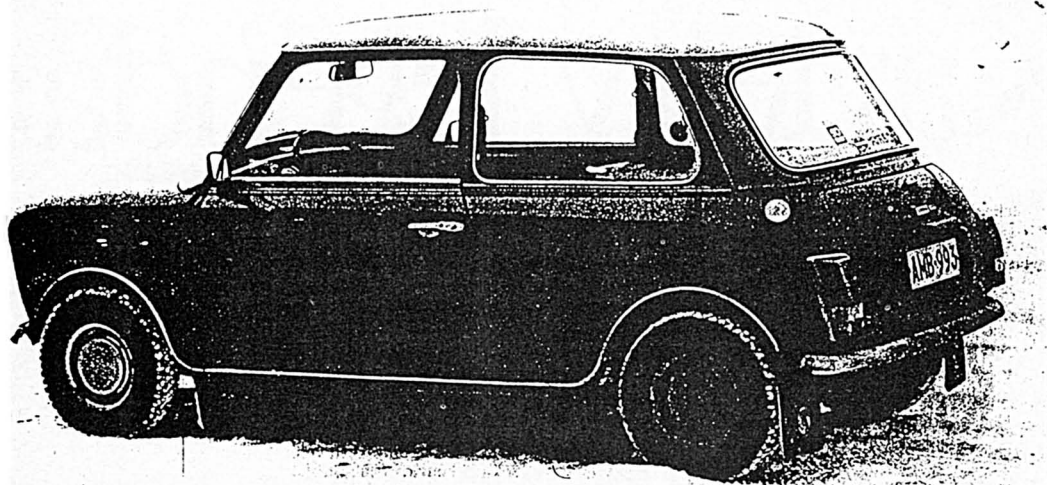

Minin kori on pysynyt muuttumattomana koko auton iän ovia lukuunottamatta. 22 vuoden aikana on ainoastaan maski muutunut hieman, ulkopuoliset sarnat ovat kadonneet ja ovilasta on tullut yksiosainen.

erityisen kestäviä. Väljyyttä ja sivuääniä saattaa esiintyä niin edessä kuin takanakin. Hammastanko-ohjausvaih-teen sisällä on voiteluainetäytös. Jos voiteluaine pääsee väheneämään, hammastangon keskikohdan (suoraanaajoaluer hampaat kuluvat väljiksi. Mutta jos paljesuojukset ovat ehjät, ohjausvaihte yleensä kestää auton iän. Väljyyttä tavataan vain hyvin vanhoissa autoissa.

Raidetangon päät sekä muut pallonivelet ovat melko kestäviä. Alatukivarsien pallonivelet kuluvat ensimmäisäin väljiksi. Vanhemmissa autoissa saattavat myös takapyörien tukivarsien laakerit olla väljät.

## Heikkotekoiset jarrut

Suomeen tuoduissa viimeisissäkin Mini 1000 -malleissa on yksipiirinen jarrujärjestelmä ja rumpujarrut joka pyörässä. Joissain muissa malleissa on jarrut edessä sekä tehostin. Jarrut kestävät normaalisti, vaikka hinnat ovatkin melko pienet.

Kovin tehokkaiksi Minin

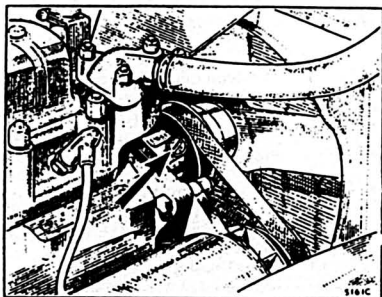

Minin vesipumppu moottorin päässä on kaikkein vanhimmissa malleissa voideltava, mutta uudemmista jo kestopvoideltu. Pumpun ikä on lyhyehkö.

jarruja ei sen sijaan voi sanoa. Lisäksi poljinvoiman tarve kasvaa toistuvissa jarrutuksissa huomattavasti. Varsinkin takapyörien jarrutusvaikutus voi olla epätasainen aiheutuen esim. laahaavista tai juuttuneista pyöräjarrun osista. Myös käsijarrun teho saattaa olla puutteellinen.

Jarrutusjärjestelmään kuuluu paineenrajoitusventtiili. Siihen on saatettu omatoimikorjauksissa tehdä muutoksia (sisäosat poistettu). Onpa voitu poistaa tai ohittaa venttiili kokonaan. Nämä toimenpiteet ovat kuitenkin ehdottomasti kiellettyjä, koska auton jarrutuskäyttö muuttuu täysin tehden auton vaaralliseksi. On siis selvítettävä, että

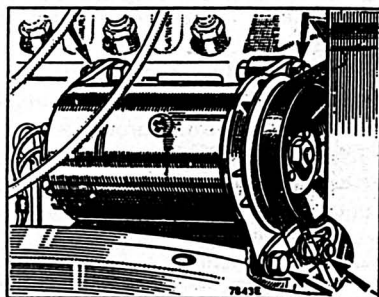

Tasavirtalaturin huolto on tehtävä säännöllisesti. Uudempi vaihtovirtalaturi kestää tätä paremmin.

venttiili on paikallaan ja normaalikunnossa. Samalla tutkitaan, ettei jarruputkissa (pitkittäisissä ja takapyörien johtavissa) ole ruostevaurioita. Niitä saattaa varsinkin vanhemmissa autoissa esiintyä.

## Kahdenlainen jousitus

Minissä oli ensin kumikartiojousitus, sitten Hydrolastic-nestejousitus ja viimeisissä malleissa jälleen kumikartiojousitus. Tarjolla olevissa vaihtoautoissa voi siis esiintyä kumpaakin. Kumijousituksessa iskunvaimentimet ovat lyhyehköikäiset.

Hydrolastic-jousituksen takia saatetaan vieroksuja Mi-

nin ostoa peläten kalliita korjauksia. Kaikki riippuu kuitenkin siitä, miten hyvin auto on tältä osin huollettu. Asianmukaisesti huollettuun järjestelmään ei tavallisessa käytössä yleensä tule kulumisvaurioita auton kesteiintyessä.

Jos Hydrolastic-järjestelmään tulee nestevuoto, auton vuotava puoli painuu tukivarsien rajoittinkumien varaan sekä etu- että takapäätä. Autolla voi kuitenkin tässä kunnossa ajaa tasaisella tiellä turvallisesti, kuitenkin enintään nopeudella 50 km/h.

Ovien lukot kestävät ja toimivat muuten hyvin, mutta voitelun puute voi aiheuttaa vaikeuksia pakkasessa.

Vanhempien mallien ovien

Seuraavalle aukeamalle

Tuulilasi 2/82 65

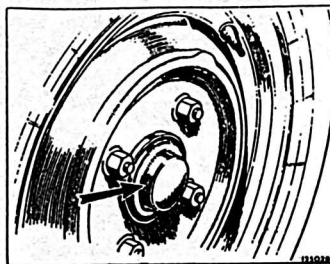

Pyöränlaakereihin voitelu on tehtävä säännöllisesti eivätkä ne silti ole kovin kestäviä. Voitelutapa on perinteellinen: kuppi kumetaan irti ja täytetään rasvalla.

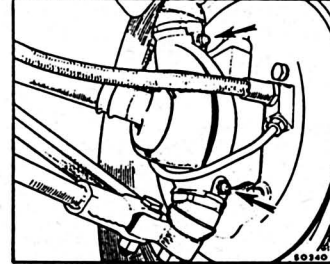

Purettavia ylä- ja alapallonivelei varten on rasvanipat, lisäksi ylätukivarressa on yksi. Kummassakin takatukivarressa yksi nippa.

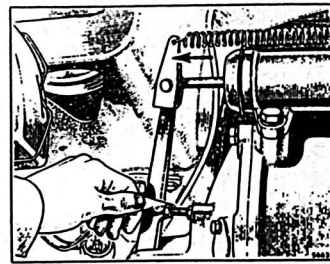

Kytikin säädetään kaikissa mekaanisella vaihteistolla varustetuissa Minissä samalla tavalla samasta paikasta.

## Käytetyt tuulilasi

liukuikkunoiden muovisalat ovat heikot tehden autosta murtoalttiin. Myöhemmissä malleissa on normaalit kammeilla avattavat ovi-ikkunat, joiden mekanismi on varma. Muovinen istuinmateriaali on käytössä kaikkea muuta

kuin miellyttävää, mutta kestää hyvin. Istuinten etäisydensäätömekanismi on yksinkertainen ja varma. Selkäreunojen säätöä ei ole. Sisälämpöä peittävä kumimatto voidaan poistaa, joten lattian puhdistus, kuivaus ja suojaus ovat tarvittaessa tehtävissä.

## Huolto ja korjaukset

Mini edustaa aikaa, jolloin autojen huoltovälit olivat nykyistä lyhyemmät ja huolto-kohteita runsaasti. Lisäksi voimille ja tyypeistä johtuvat rakenne-erot aiheuttavat vaihteluita huol-

to-ohjelmaan. Minin ostajan on siis selvítettävä huollon yksityiskohdat juuri omaa autoaan vastaten.

Pääpiirteisään huolto-ohjelma on kuitenkin esitettävissä kaikille malleille. Siihen kuuluu C-huolto 5 000 km:n tai 3 kk:n välein, A-huolto 10 000 km:n tai 6 kk:n välein sekä suurin ja tärkein B-huolto 20 000 km:n tai 12 kk:n välein.

Kaikki pienemmän huollon työt sisältyvät aina seuraavaan suurempaan. Täydellinen työluettelo löytyy huoltokirjoista tai Tuulilasin numerosta 8/77.

C-huoltoon kuuluvat mm. kumisuojusten (ohjausvaihte, vetoakselit, pallonivelet) tarkastus, moottori-vaihteistoihin ja muiden nestemäärien tarkastus ja lisäys sekä jarrujen tarkastus ja säätö. Etupyörien rumpujarruissa on kaksi säätötappia, ja säätö tiukemmalle tapahtuu kiertämällä tappeja pyörän pyörimisaunaan.

Kummankin takapyörän jarrussa on vain yksi säätötappi. Jarrut kiristytyn kiertämällä tappeja autoa keskeltä katsoen myötäpäivään. Käsijarru säädetään kiertämällä kahvan juuressa olevia vaihteiden muttereita.

Kaikkien vanhimmissa Minneissä etujarrut ovat samanlaiset kuin takana.

A-huollon tärkeimpiä töitä ovat öljynvaihto ja eri kohteiden voitelu. Moottoriin ja vaihteistoon soveltuu tavallinen moniastemoottorioily, esim. 10W40. Öljymäärä on 4,8 l.

Myös öljynsuodatin vaihdetaan. Se voi olla kokonaan vaihdettava tai vaihtopatrutyyppinen. Jälkimmäisessä tapauksessa vaihdetaan myös moottorin sivussa olevan suodatinkotelon kansiosan tiivist.

Minissä on useita rasvanip-joja. Olkanivelissä on neljä,

ylätukivarsien aksleissa kaksi ja takapyörien tukivarissa kaksi. Voiteluaineena käytetään tavallista litiumrasvaa.

Muita voitelukohteita ovat saranat ja lukot, käsijarruvivuston nivel- ja liukukohdat, tasavirtageneraattorin laakeri, SU-kaasuttimen hidastin sekä virranjakaja.

Tärkeä säätökohde on kytikimen vivun vällys, jonka tulee olla vanhemmissa autoissa 1,5 mm ja uudemmista 0,5 mm vivun ja rajoitinruuvien välistä mitattuna. Säätöä varten irrotetaan lämmityslaitteen puhallin ja takimmainen ilmakanaava sekä vapautetaan kytikimen vivun jousi.

Esimerkkinä siitä, kuinka tärkeää on tietää juuri omaa autoa koskevat säätöarvot on syytöksen perusennakko. Se voi vaihdella välillä 0°-10° riippuen vuosimallista, tyyppistä ja mittautavasta (stroboskoopillampulla tai ilman).

Perusennakon voi säätää itsekin, jos tietää oikean arvon, mutta keskipako- ja alipainenneakko on säädettävä korjaamolla.

Minin SU-kaasutin (1 tai 2 kpl) on monessa suhteessa mielenkiintoinen. Aivan ensiksi on kuitenkin perehdyttävä sen toimintaperiaatteen ja säätötapaan. Kun ymmärtää säätötoimien vaikutuksen tyhjäkäyntikierruskuhiin (hidas ja nopea) ja seossuhteeseen, niillä voi paljon vaikuttaa moottorin käyttäytymiseen ja ta- lousellisuuteen.

A-huollon töistä mainittakoon vielä etupyörien harrituksen säätö, joka teetetään merkkirojaamalla.

B-huollossa jarrut tarkastetaan poistamalla jarrurummut. Mikäli jokin hinna on kulunut minimipaksuuteen (2 mm), vaihdetaan pyöräparin kaikki jarruhihat tai -kengät.

B-huollon toinen tärkeä

## Minillä alkaa olla muistoarvoa

60-luvun menestyksestä 70-luvun kiristyvästä kilpailuun ja 80-luvun toteutumattomasta jälleensyntymiseen. Siinä Minin legenda lyhyesti.

60-luvun lopulla Mini oli Kuplan lisäksi lähes vailla vastusta myyntimenestyksessä. Rallime- nestys tuli oivallisesti näppärän, piri-ä tuntuksen ja pieniruokaisen ton mainetta. Koironkopi-tilojen rajallisuus ei menevyyden mielikuvaa häirinyt.

70-luku muutti lähes kaiken. Tulivat toisinaan uudet etuvetoiset kilpailijat. Tuli japanilaisten hyökky. Olivat englantilaisten autoitehtaitten iänikäiset lakkoilut. Meni englantilaiselta autolta maine.

70-luvun lopulla ja 80-luvun taiteessa juo pieniin painuun Minin myynti laski edelleen. Vuonna -77 Minijä rekisteröitiin 372 kappaletta, millä helitti vuoden tilastossa 54. sija. Vuonna -78 rekisteröintilukema oli 345 ja sija 49. Vuonna -79 rekisteröitiin 310 Miniä. Vuonna -80 tuli romahdus: 119 kappaletta ja tilaston 70. sija.

Vuoden -81 keväälle Minille noteerattiin uuden auton hinta viimeisen kerran. 1000 SDL -malli maksoi 26 560 markkaa. an myydyistä automalleista on vaikea saada luotettavaa markkinahintaa. Sen tietää yhtä hyvin autokauppias kuin ostajaakin. Tällainen auton kunto ja

ajomäärä saattavat olla tuoreen-kin vuosimallin kohdalla ratkai- sevimpiä tekijöitä kuin käyt- töikä.

Suuraavassa on ensin kerrottu uuden Minin hinta vuoden alun ja lopun hintojen pyörästetyä keskiarvona. Sen jälkeen on mainittu auton hinta nyt Autopörssimme mukaan (Mini ei ole enää mukana — hinnat arvioitu puolen vuoden takaisesta tilan- teesta).

Vuosimalli 1976. Uutena 16 750 mk, nyt 9 500 mk. Vuosimalli 1977. Uutena 18 500 mk, nyt 11 500 mk. Vuosimalli 1978. Uutena 21 000 mk, nyt 13 500 mk. Vuosimalli 1979. Uutena 23 000 mk, nyt 16 000 mk. Vuosimalli 1980. Uutena 27 500 mk, nyt 20 000 mk.

## Varaosien hintaesimerkkejä

Etupuskuri (työllinen) .....	129,—
Ajovaloimpio .....	143,50
Vasen etulokasuojia .....	275,—
Tuulilasi .....	129,—
Moottorin tiivistet .....	182,70
Sylinterikansi .....	2 167,—
Vesipumppu .....	147,—
Pakoputkisto (kiinnikkeineen) .....	300,—
Levyppyri .....	69,50
Etupyörien jarruhinasarja .....	34,50



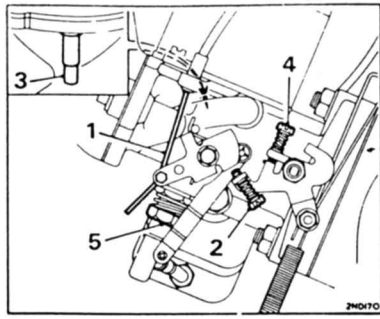
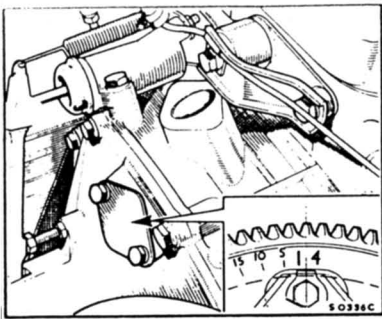

Sytytyksen ajoitusta varten vauhtipyörässä on merkitty sekä yläkuuloakohta (1/4) ykkös- ja nelosylinterille sekä ennakoit 5 asteen välein. Ajoitusta varten tarkastusluukku avattava.

SU-kaasuttimen säätökohteet: Rikastinvaajeri (1), nopean joutokäynnin säätöruuvi (2), männän nostotappi männän liikkumisen varmistamiseksi (3), joutokäynnin säätöruuvi (4) ja seoksen säätömutteri (5).

työ on venttiilivälysten säätö. Sekä imu- että pakoventtiilien välkyksen tulee kylmänä olla 0,30 mm. Säätö tapahtuu yksi venttiili kerrallaan tietty järjestyksessä.

Seuraavista lukupareista ensimmäinen luku tarkoittaa säädettävän venttiilin järjestysnumeroa ja jälkimmäinen luku sita venttiiliä, jonka säätötöhtekellä tulee olla täysin auki (sisäänpainunut): 1 ja 8, 3 ja 6, 5 ja 4, 2 ja 7, 8 ja 1, 6 ja 3, 4 ja 5, 7 ja 2. Venttiilien järjestys luetaan jäädytymisestä päin.

### Ahtausta vaikeuttaa huoltoa

Erikoisrakenteiden ja ahtaiden tilojen takia Mini ei ole parhaita tee itse -autoja. Eräitä suurempia töitä, joissa tarvitaan erikoistyökaluja, ei ole syytä yrittääkään itse. Se saa vain aiheuttaa lisää vaikeuksia.

Moottorissa on sylinterin kannen ja venttiilien remontit tehtävissä tavalliseen tapaan, moottorin ollessa kiinnitettynä.

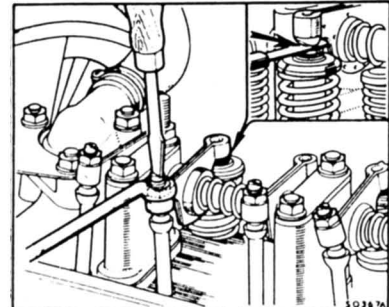

Veikot säädetään tietyn ohjelman mukaisesti. Tähän kuvaan on piirretty levystä puristettu keuhkuvuot, mutta viritetyissä moottoreissa esiintyy myös taottuja.

ni autossa. Uusia venttiilejä on saatavissa sekä alkuperäisinä että tarvikkeina.

Moottorin täyskorjauksessa tulee eteen mm. kytkimen purkaminen ja kokoonpano. Siinä tarvitaan muutamia erikoistyökaluja, jotka lisäksi ovat erilaisia eri vuosimallissa oleville rakenteille.

Moottorin täyskorjauksen sijaan puolestaa vaihtomoottori hyvin paikkaansa.

Pakoputkiston saa poistetuksi ja uuden asetuksi paikalleen ilman erikoistoimenpiteitä. Mutta asennuksen loppuvaiheessa on moottorin tukitanko irrotettava sylinteriryhmän, takapäältä, moottoria siirrettävä hieman eteenpäin ja tuettava siihen asentoon laudanpötkällä.

Pakoputken kannattimen ja vaihdelaatikon kulman väli pannaan täyteen aluslevyjä. Tämän jälkeen kiristetään kaikki ruuvit ja liitokset. Näin menetellen putkistoon ei tule jännityksiä ja se sopii ahtaaseen tilaansa. Jarrujen huolto ja korjaus on sikäli yksinkertaista, että

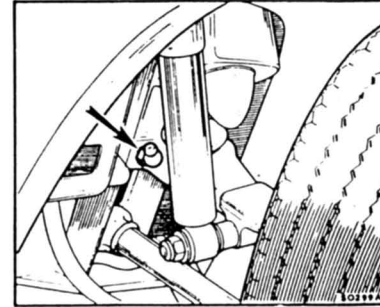

Hydrolastic-välivaiheen jälkeen Mineissä siirryttiin taas kumikartiojousiin ja tavallisiin iskunvaimentimiin. Vasenta takavaimenninta lukuunottamatta vaihto on helppoa. Kuvassa näkyy vaimentimen lisäksi ylätukivarren rasvaniippa.

### MINI 1000 tekniikkaa

Moottori: Nelisylinterinen nelitahtinen rivimoottori edessä poikittain. Sekä sylinteriryhmä että kansi valurautaa. Kampiakselilla kolme runko-laakoria.

Ketjukäyttöinen nokka-akseli sylinteriryhmän sivulla, imu- ja pakoukko kannen samalla puolella. Nestejäähdytys. Tavanomainen hihnäkäyttöinen jäähdytysnestepumppu ja tuuletin.

Kaasutin: SU HS4. Käsikäyttöinen rikastin, mekaaninen poltonestepumppu, automaattinen imu ilman esilämmitys, kuiva paperilementti-ilmapuhdistin. Vaihtovirtalaturi 476 W, akku 45-50 Ah.

Sylinterin halkaisija 64,58 mm, iskunpituus 76,2 mm. Iskutilavuus 998 cm<sup>3</sup>, puristusuhde 8,3. Suurin teho (DIN) 39 hv/5 250 r/min. (28,7 kW/87,5/s). Suurin vääntömomentti 7,17 kgm/2 700 r/min. (70,3 Nm/45/2). Oiktaantavo 91.

Alustarakenteet: Etuvetorakenne, moottori ja vaihteisto samaa kokonaisuutta, yhteinen öljytila, kuiva yksisylinterinen, hydraulinen trolitusmekanismi. Nelinopeuksinen vaihteisto, kaikki ajovalteet synkronoitu. Valitsin lattialla.

Alustarakenteet: Edessä polkittaiset, eripituiset tukivarret, kumikartiojouset ja putki-iskunvaimentimet. Takana eteen suunnatut pitkittäiset tukivarret, kumikartiojousitus ja putki-iskunvaimentimet.

Hammastankko-ohjelmointi: Hammastankko-ohjelmointi: Kääntövoima: 400 mm, ohjauksen kierroksia: 2,7. Kääntöpyörä renkaasta 8,6 m. Kaksiperäinen jarrujärjestelmä, etejä ja takajarrut. Jarrujärjestelmä: Seisotajarru vaikuttaa takapyörän jarrutukseen. Jarrutustilan välillä: Renkaat 5,20-10.

Mitat ja painot: Pituus 305 cm, leveys 141 cm, korkeus 135 cm, akseliväli 203,6 cm, radaleveys edessä/takana 121/118 cm, Paino n. 640 kg.

Suoritusarvot: Kiihtyvyys 0-100 km/h 22,5 s, 0-400 m 21,3 s, huipinopeus 120 km/h. Poltonesteen kulutus 7,5 l/100 km.

Pääedustaja: Oy Sisu-Auto Ab, Helsinki. Huomi! Mitat ja tiedot koskevat vuoden 1976 mallia.

suojusten kunto tärkein tarkkailetava asia.

Kumijousin varustetussa autossa on normaalit putki-iskunvaimentimet. Etupäähän niiden vaihto on yksinkertaista, samoin oikealle taakse. Mutta vasemmanpuoleista takaiskunvaimenninta vaihdettaessa on poltonesteseiliä poistettava paikaltaan tai käännettävä sivuun.

Mini on myös oivallinen kohde itse maalattavaksi esim. väripistoolilla. Auto on matala, pintaa on vähän, listoja ei ollenkaan ja muodot pyöreäköjiä, vailla teräviä kulmia ja taiteita.

Näin ollen pohjatyöt ja suojeleppaus eivät ole ylivertaisia suuritöitä. Ja Minin luonteeseen sopii vaikkakin Snulle 69

### Käytetyt autot TUULI LASI

pa jokin kiehtova erikoismaalauksella tai auton persoonallinen koristeilu saatavissa olevin tarvikkein.

### Takapää ruostuu helposti

Minin varsinainen pohja on tasainen, ilman palkkirakenteita. Tämä osa ei olekaan arka ruostumiselle. Lisäksi pohja on helppo puhdistaa, tarkastaa ja suojata.

Ajatussa on edessä ja takana erillinen apurunko. Näistä takimmainen ja varsinakin sen pitkittäispalkit auton pahin ruostumispaikka. Rakenteessa on kolonit, ja jos kohde on huonosti suojattu, märkä lika pitää yllä ruostumista.

Apurungon ja korin välissä oleva huokoinen materiaali kerää kosteutta, minkä seurauksena palkin yläpinnat ja joskus myös pohjalevyn vastaavat kohdat ruostuvat.

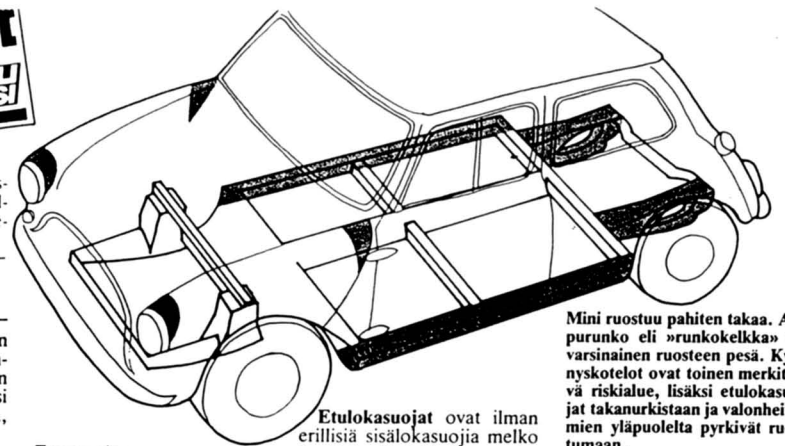

Etummaisessa apurungossa ei vastaavia ruostumisilmiöitä juuri ole.

Toinen ruostealtis alue ovat sivupalkit (kynnyskotelo), joskin vähäisemmässä määrin ja vasta myöhemmin. Ruostuminen alkaa palkin alaosaan, sisäpuolelta.

Syynä ruostumiseen on pääasiassa kosteus, jota voi päästä sisään vedenpoistoreikien kautta. Jos ruostuminen saa jatkaa, voivat aikanaan nostokorvakkeet pettää.

Etulokasuojat ovat ilman erillisiä sisälokasuojia melko kestävä. Kaikki riippuu tietenkin käyttöolosuhteista sekä puhdistuksesta ja suojauksesta. Ruostuvat alueet ovat valonheittimen ympäristö sekä lokasuojan taka-yläkulma oven yläsaranan tienoilla. Pahimmassa tapauksessa voi saranan kiinnitys pettää.

Aikansa hintaluokkaan ja laatuvaatimukseen nähden Minin maalaus on hyvä, viimeisissä malleissa jopa erityisen kestävä. Varsin moni yksilö on kuitenkin ehditty jo

Mini ruostuu pahiten takaa. Apurunko eli »runkokelkka» on varsinainen ruosteen pesä. Kynnyskotelo ovat toinen merkittävä riskialue, lisäksi etulokasuojat takanurkistaan ja valonheittimen yläpuolelta pyrkivät ruostumaan.

ainakin kerran maalata uudelleen.

Miten pohjatyö on tehty ja mitä maalausta on peitetty, ei ole kovin helposti pääteltävissä. Jotakin on kuitenkin mahdollista todeta koputtamalla ruostealtaita kohtia ja tarkastelemalla niitä hyvässä valossa eri suunnista.

Kromauksia ei Minissä ole paljoa, vain maski ja puskurit. Näiden kermäisessä ei ole huomauttamista.

# TOIVEKESÄ 91

## FLORIDA

Dollar Rent-A-Car tarjoaa parhaan vastineen rahoillesi

Varaa jo nyt itsellesi auto Floridassa markkinoiden edullisimmalla hinnalla. Autosi odottaa Sinua lentokentällä saapumispäivänäsi. Rajoittamaton kilometrimäärä.

	FIM	Compact	Midsize	Fullsize	Luxury	Mini-Van
vrk	85	95	125	155	195	
viikko	335	380	550	970	1140	

alk. 335 mk/viikko

Helsinki 92-44 1966 tai markatunustou

LAATU JA HINTA KESTÄVÄT KOVIMMANKIN VERTAILUN.

NAUTI ENEMMÄN.



**The Winner series B**  
Timo Mäkinen - Pekka Keskitalo

Kuva: Jari Laine



**17.-18.8.1991**

## The 2nd 1000 LAKES VETERAN RALLYE 1991

Jyväskylän Suurajot r.y. ja Suomen Automobiili - Historiallisen Klubin Keski-Suomen kerho r.y. järjestävät kansainvälisen rallin ajoneuvoille, jotka on valmistettu 1966 tai sitä ennen.

Ralliin osallistujat lähtevät Jyväskylästä lauantaina 17.8.1991 ja saapuvat maaliin Jyväskylään sunnuntaina 18.8.1991. Reitin pituus on noin 400 - 500 km. Reitti koostuu erikois- ja erityiskokeista, erityistehtävistä sekä matkaosuuksista.

### KILPAILIJAT

1990 ralliin osallistui 52 kilpailijaa viidestä maasta.

### OHJELMA

- 1.3. Säännöt julkaistaan
- 17.8. Rallin lähtö - Jyväskylä
- 18.8. Rallin maali - Jyväskylä

### Rallissa on kaksi sarjaa:

#### Sarja A

ennen 1966 valmistetut museoajoneuvot tai vastaavat, joilla on FIVA-passi, sarja jaetaan ikä- ja moottorilavuusluokkiin.

Sarja A:n reitti koostuu ensimmäisten Jyväskylän Suurajojen kaltaisista erityistehtävistä ja matkaosuuksista.

#### Sarja B

muut 1966 tai sitä ennen valmistetut FIA:n luokituksen mukaiset ajoneuvot, sarja jaetaan ikä- ja moottorilavuusluokkiin.

Sarja B:n reitti koostuu erikoiskokeista ja erityistehtävistä sekä matkaosuuksista. Sarja B:ssä tulee ajoneuvoissa olla turvakaaret ja ohjaimilla tulelta suojaavat ajoasut.

Osallistujamäärä rajoitetaan 100 ajoneuvoon.

Rallissa jaetaan rahapalkintoja ja kunnia-palkintoja molempien luokkien voittajille.

### Lisätietoja saatte:

The 1000 Lakes Veteran Rallye  
Else Hydén-Nurminen  
Keljonkankaantie 14  
SF-40530 JYVÄSKYLÄ  
puh. (941) 722 214  
fax. (941) 722 214

tai oheisella kortilla.

Huom: Kilpailun sääntöihin palataan seuraavassa lehdessä.

Säännöt ilmestyvät 1.3.91!

MINDIKKAALISTA HUOKORIA  
HANSKI & CO  
JÄRMO SÄLMIO

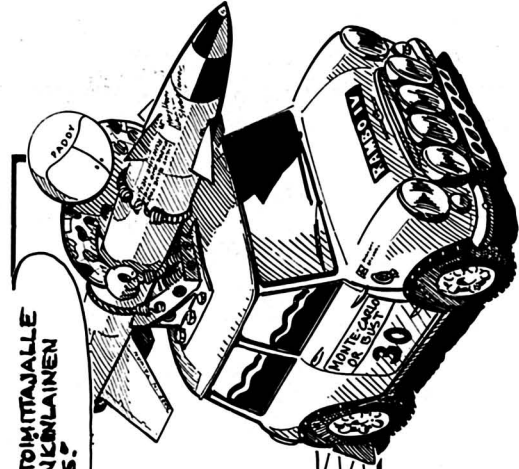

KYLLÄ, MUTTA TOIMITTAJALLE  
ON SÄTUNUT JONKINLAINEN  
KÄMMÄHDYS.

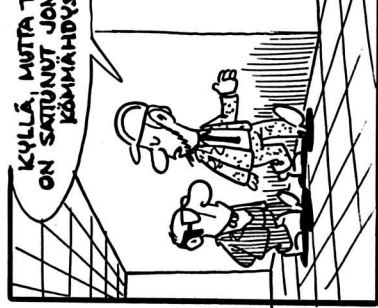

JOKO MEILLE ON  
TOIMITTU SEN  
MAJJI-HITSAUSLAITTEEN  
KÄYTTÖKÄPPÄLE?

MINI SPARES LTD



ÄLÄ SOITA AMBULANSSIA. HÄN  
URIN ESITTÄ MILLAISIA  
RANNIN MINISTÄ KUULUU  
ASETTRESSA



# JOHN COOPER GARAGES LTD

50 FERRING STREET · FERRING · WORTHING · WEST SUSSEX BN12 5JP · Tel. Worthing 504455  
Fax 0903 507194  
Your Ref. Our Ref. VAt No. 192 7766 18

Dear Mini Enthusiast, Spring 1990

Thank you for your enquiry with reference to our "John Cooper Conversion" available for Minis.

Please find enclosed our 1990 brochure together with our price list, Autocar/Motor supplement, also a specification sheet for your Insurance Company with reference to rating a modified car.

The "John Cooper Conversion" can be carried out on any new or recent Mini, including Mini City, Mini Mayfair and Mini Thirty. The Conversion is ideally suited to Rovers new 1990 Mini Racing, Mini Flame and Mini Checkmate, which now comes with a 3.44:1 Final drive fitted, as the Original Mini Cooper, they also sport Alloy wheels as standard.

The "John Cooper Conversion" is available through all Rover Dealers and of course John Cooper Garages Ltd. The Conversion is fully approved by the Rover Group and comes complete with full Warranty.

Should you wish to book your Mini into our Engineering department or have any questions you may wish to ask, please do not hesitate to contact us or your local Rover Dealer.

Yours sincerely  
*J. Michael Cooper*  
J MICHAEL COOPER M.I.M.I.  
MANAGING DIRECTOR  
JOHN COOPER GARAGES LIMITED

NOTE: Conversions are not available to cars fitted with Catalytic Convertors or with Automatic Transmission.

PS. Toimitukseen saapunut kirje.

Directors  
J. N. Cooper  
Hon. C.G.T.A. F.I.M.I.  
J. M. Cooper, M.I.M.I.  
J. B. Angelo, F.I.M.I.  
P. M. Cooper  
C. M. Angelo  
S. A. Cooper, F.I.M.I.

Designer of  
1959 and  
1960 World  
Championship  
Cooper  
Grand Prix  
Racing Cars  
and in  
association  
with B.M.C.,  
Mini Cooper  
Touring Cars.

Company No  
841600 London  
Reg. Office  
50 Ferring Street  
Ferring West Sussex



# MINI TONNI



## KUINKA RYHDYT KILPA-AUTOILIJAKSI

Tarvitset ajokor-  
tin, kilpailuli-  
senssin, ajova-  
rusteet, Minin  
ja kuljetuspe-  
lin.

Kilpa-auton voi  
vuokrata, ostaa  
tai rakentaa  
itse.

Myytävänä öle-  
vista Mineistä  
saat tietoa  
Simo Tukiaisel-  
ta.  
Puh.90/896395.

Lisätietoja:  
Suomen Autour-  
heilijoiden Liit-  
tosta:  
Puh.90/1582286.



# 1990

MAUNO MÄKELÄ

MINI-TONNI-CUP

MESTARI

vuonna 1990

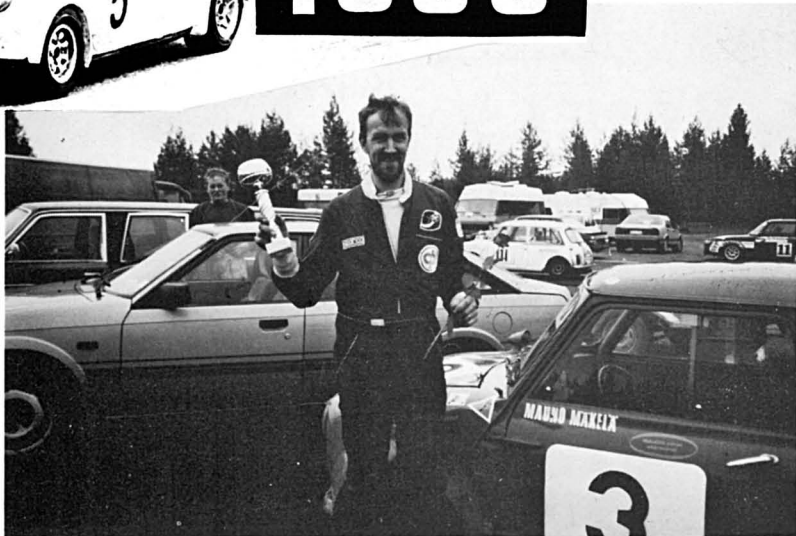

HEIPPA JA HYVÄÄ UUTTA VUOTTA 1991

Ajattelin kirjoittaa sinne näitä Mini-tonni-teamin ajankohtaisia asioita. Jos vaikka jotakin kiinnostaisi.

Mini-tonni-teamin vuosikokous pidettiin Jämsässä 27.10.1990. Tässä vähän tietoa uusille kiinnostuneille mini-tonni kuskeille ensi kautta ajatellen:

### 1 Vuosikatsaus

AKK:n käydyssä neuvottelussa sovittiin, että turva-  
kaarien kiinnitykset on oltava ruosteettomat, penkin  
kiinnitys oltava erittäin tukeva, suositellaan, että  
penkin taakse pääkaarien väliin asennetaan poikittais-  
tuki.

Vuosikatsastus suoritetaan kahden ensimmäisen kesä-  
kilpailun katsastuksen yhteydessä. Uudet ajajat kat-  
sastavat autonsa sen kilpailun yhteydessä, johon ensim-  
mäisenä ilmoittautuvat.  
Äänen on oltava alle 110 db.

### 2 Katalysaattori

Minit siirtyvät käyttämään katalysaattoreita.  
Todennäköisesti asennetaan Kemira-katalysaattori.  
Tunneliin saa tehdä levennyksen katalysaattorin  
kohdalle. Team tukee rahallisesti kuljettajia kata-  
lysaattorin hankinnassa.

### 3 Rengasmerkki

Dunlopin lisäksi käy Yokohama 165/70-10 A 008 - tyyppinen rengas.

### 4 Puskurit

Ensi kaudellakin pakolliset.



MINI-TONNI-TEAM  
Vuosikokous

Kesäratakilpailut jatkuu ...

10.-11.08. Hämeenlinna  
17.-18.08. Veteli  
14.-15.09. Alastaro

5 Sytytyksen ja seoksen säätö  
Sallitaan ohjaamosta käsin.

11

Muuta

Teknisiä tietoja antaa Simo Tukiainen Puh:  
(90) 896 395 tai MINI-TONNI-TEAMIN puheen-  
johtaja Markku Laakso (923) 249 98.

6 Pistelasku  
Jääratakilpailuista otetaan huomioon vähintään  
kaksi, jos kilpailuja on kolme tai enemmän  
vähennetään yksi kilpailu  
Kesäkilpailuista otetaan huomioon yhdeksän  
(puolet + kolme, pyöristys ylöspäin).

MINI-TONNI-CUP 1990

Lopulliset pisteet

7 Lähtöjärjestys  
Tällä kaudella pistejohtajat ovat startanneet viime-  
sinä. Kaikkia tämä ei ole miellyttänyt, ensi kaudella  
siirrytään yleiseen lähtöjärjestys käytäntöön.

1.	Mauno Mäkelä	VetUA	134p
2.	Matti KAT Lehtokari	TapUA	124
3.	Markku Laakso	KysUA	124
4.	Jaakko Roiko-Jokela	KMK	122
5.	Simo Tukiainen	HUA	101
6.	Jorma Juhola	HUA	93
7.	Roger Santala	HUA	88
8.	Harri Vihtkari	VihUA	83
9.	Timo Repo	EPUA	82
10.	Jukka Miettunen	TamUA	58
11.	Tiina Kärpäniemi	LuPäsUA	57
12.	Erkki Maijala	HmlUA	57
13.	Jyrki Paavola	TamUA	53
14.	Sami Hyske	HUA	49
15.	Veijo Ahola	VetUA	36
16.	Hannu Kämäräinen	TamUA	26
17.	Kaj Lindh	HUA	25
18.	Vesa Kiukkonen	TapUA	20
19.	Jari Jaakola	KMK	17
20.	Lauri Lehtokari	NurUA	14
21.	Timo Saarinen	SäkUA	13
22.	Tauno Rekols	SäkUA	12
23.	Bengt Westerberg	HUA	8
24.	Kalervo Tuomi	TUA	5
25.	Mauri Vilander	KarstUA	4
26.	Kai Repo	EPUA	3
27.	Ele Hyske	HUA	2
28.	Pertti Kulkula	EPUA	2
29.	Maija Reini	KarstUA	2

8 Jarrut  
Säilytetään rumpujarrut edelleen.

9 Lamput  
Pakolliset kesäkilpailuissakin.

10 Kilpailukalenteri  
Alustava kalenteri on seuraava:  
Jääratakilpailut:

27.01. Kiuruvesi  
10.02. Mynämäki/Parkano  
17.02. Rautajärvi/Luopioinen  
24.02. Kuopio/Ylivieska  
03.03. Karstula

Kesäratakilpailut:

04.-05.05. Hämeenlinna  
01.-02.06. Hämeenlinna  
08.-09.06. Uusikaupunki  
15.-16.06. Veteli  
21.-22.06. Jurva Kuorma-autokisa  
29.-30.06. Veteli - " =  
13.-14.07. Jurva  
20.-21.07. Alastaro  
27.-28.07. Veteli Kemora-500

MINI-TONNI-CUP LOPULLISET PISTEET jatkuu..

30. Jari Kipinoinen	AL-HKI	0
31. Heikki Linnanto	JyvUA	0
32. Anita Marttinen	KarstUA	0
33. Teuvo Peltomaa	RauUa	0

Kilpailuja ajettiin jäärädalla 2 kpl. ja asfalttiradoilla 11 kpl. Pisteisiin otettiin huomioon 1 jääratakilpailu ja 9 asfalttikilpailua.

Pisteitä jaettiin: 1. 16p 2. 14p 3. 13p 4.12p jne.

KUINKA RYHDYT KILPA-AUTOILIJAKSI

Tarvitset ajokortin, kilpailulisenssin, ajovarusteet, kilpa-auton ja kuljetuspelin.

KILPAILULISENSSI Liity paikalliseen autourheiluseuraasi.

Kysy milloin on mahdollista suorittaa rataleimatutkinto.

Rataleimatutkinto on kaksiosainen: Kirjallisessa osassa tentataan säännöt. Ajo-osassa harjoitellaan ajoa ja suoritetaan ajokoe.

AJOVARUSTEET Hanki alan liikkeestä ajohaalarit, kypärä, alusasu, sukat, kengät ja käsineet. Ajovarusteita tarvitaan jo rataleimatutkinnossa.

AUTO Kilpa-auton voi vuokrata, ostaa tai rakentaa itse.

Myytävänä olevista MINEISTÄ saa tietoa Simo TUKIaiselta puh (90) 896 395. Rataleimatutkinnon voi suorittaa myös siviili-autolla.

KULJETUS Autosi tarvitsee vetokoukun. Kuljetustfrailerin voi ostaa tai vuokrata.

LISÄTIETOJA SAAT SAUL Suomen Autourheilijoiden Liitto puh (90) 1582286 (Minitonni team 1990)

MINI-TONNI-TEAM SIIRTYY KATALYSAATTOREIHIN 1991

Lokakuussa pidetyssä MINI-TONNI-TEAMIN vuosikokouksessa oliesityslistalla mielenkiintoinen kohta katalyysaattori.

Kiivaimmat ja hauskimmat puheenvuorot pidettiin kuljettajien vaihtaessa mielipitettä laitteesta ja sen tuomista haitoista ja eduista. Minikuljettaja Matti Lehtokari on kuluneen kauden aikana kokeillut (sanan oikeassa merkityksessä) ja ajanut katilla. Matilla oli hyviä kokemuksia ja vastuullinen suhtautuminen autourheilun aiheuttamiin ympäristöhaittoihin. Toinen kuljettaja Simo Tukiainen korosti ympäristökysymyksiä lisäksi katalyysaattorin tuomaa mainosvoimaa. Katalyysaattorin epäilijät pitivät sitä kalliina hankintana ja kokivat muiden hankintojen olevan etusijalla. Asiasta äänestettiin ja enemmistö oli katalyysaattorin puolesta. Katalyysaattoriin päätettiin siirtyä heti ensi kaudella ja se tulisi olla kaikilla autoissan. Ajankohdasta olivat puheenjohtaja Markku Laakso tiukka. MINI-TONNI-TEAM päätti tukea rahallisesti jokaista kilpailijaa laitteen hankinnassa. Joulukuussa TEAMIN jäsen Jaakko Roiko-Jokela on käynyt menestyksellisiä neuvotteluja Kemiran jälleenmyyjien kanssa. Kemira ei halunnut sponsoroida teamiamutta kyseiset jälleenmyyjät sponsoroivat todella huomattavalla summalla. Näin siirtyminen "Vihreään" autoiluun tuo toivottavasti minille kaivattua julkisuutta, sillä onhan se hienoa että kilparatojen pienin (ja sievin) näyttää muille esimerkkiä ja kuljettajat osoittavat halunsa vähentää autourheilun tuomia haittoja.

Oheessa seuraa kilpailukalenteri, kaikki joukolla mukaan kannustamaan MINI 1000 KATEja Hyvää MINEILYÄ kaikille toivottaa

*Päiväly Lestunen  
Heikki Huuhtonen  
Kustaanmäki 616  
01730 Vantaa.*



# MORRIS

MINI-MINOR, MINI-VAN ja MINI-COOPER

Pippurinen pikkauto varustettuna urheiluauton ajo-ominaisuuksin. Taloudellisesiikin huippuluokkaa.

## MORRIS VOITTAO OMINAISUUKSILLAAN

Yhä useampien kilpailujen voittosijoilla on Suomessa alkanut näkyä tämä hintaluokassaan nopein ja voimakkain pikkauto, joka on lisäksi ihmeen tilava sisältä.

Morris Mini-Van'in (hinta n. 475.000,-) voitte saada vielä tänä keväänä.

Helppo muuttaa henkilöautoksi.

Maahantuoja:

**voimavaunu**



## Suomalaisilla suomalaiset

Tätä luettaessa käydään Monte Carloon johtavilla teillä armosta taistelua tämänvuotisen MC-rallin voitosta, mikä ajaa edeltäneet jättiläismittaiset valmistelut huomioon ottaen on arvattavasti kireämmässä kuin koskaan aikaisemmin. Tuohon jo viitattuun latautumisvaiheeseen kuuluivat oleellisenä osana muun muassa erityyppisten renkaiden ja iluuesteden kokeellut erilaisissa olosuhteissa, ja sen jälkeen tieteelliset tutkimukset. Näihin toimenpiteisiin osallistuivat meikäläisistä muun muassa kuvapoikamme Timo Mäkinen ja Rauno Aaltonen, jotka nyt ovat liikkeellä BMC-tallin Morris Cooper S:llä. Jo noissa kokeiluvaiheissa saatettiin Suomeen ilonsanoma, mikä mairittelee melkoisesti kotimaista rengasteollisuuttamme: BMC päätyi hokkien osalta muovirunkoiseen Finhok kovametallihokkiin, joka todettiin kokeissa tehokkaaksi, kestäväksi ja keveäksi sekä moitteettomaksi erilaisissa olosuhteissa ja erilaisilla tiepinnoilla. Niinpä sitten Englannista lähetettiin Suomeen kuvassamme näkyvät sata rengasta hokittaviksi.

# Moottori- URHEILU

## MINIMARKET

MYYDÄÄN MINI 1000 vm 1978. Punainen. "Puupaneeli"-kojelauta. Kahdet renkaat. Katsastettu. HP 10.000,- Puh.90-461 479.

MYYDÄÄN: MINI 1000 -74 osina (melkein kaikki tallella). KORI ikäisekseen normaalikuntoinen, kunnostettavissa. Moottorin lohko + vaihdelaatikko hyväkuntoinen, keran koneistettu. Kori Yläneellä, moottori Salossa. Hinta noudettuna 1200,- mk. Puh.924-333579.

MYYDÄÄN: MINI 1000 -75. Ei katsastettu, mutta on täysin ajokunnossa. 4,5" peltivanteilla ja levikkeillä varustettu.

MINI 1000 -74. Helppo kunnostettava. Kone savuttaa ja etulokasuojat mädät. Autossa uudet renkaat. Myydään myös 850 cm<sup>3</sup> Morris moottori & laatikko hintaan: 800,- Puh. 90-2761490/ Manne Pöllänen.

MYYDÄÄN: Morris Mini 850 Mk2 -69: Väri Almond green, Beige sisusta. Pähkinäpuinen kojetaulu & ovilistat yms. Alkup. lisäosaa. Kone 998cc. Käyttöentisöity, kuitteja löytyy. Autossa on myös koukku ja Breuderub peräkärri kuuluu mukaan; VÄRI sama kuin autossa. Siistit. Vasta katsastettu. Valkosivurenkaat.

Austin Maileri 1100 n.-71. Paperiton, täydellinen auto, ei ajokuntoinen.

Puh. 9698/61945 Ville Torvinen.

MYYDÄÄN: MINI 1000 moottori, 150.000 km ajettu, toimiva. Esim. varaosiksi halvalla. Ilman apulaitteita ja laatikkoa.

Puh. työ: 924-3061 Raimo Saarela.

koti: 924-319045

MYYDÄÄN: Osia vm. -70 ja -73 Mini 1000:ista, koristekapseleita, jarrurummun levityspalat, maskipeitto, suom.kiel. korjaamokäsikirja, AMAZING MINI -kirja sekä kaikki V8-Magazine -lehdet (vuosikerroittain). Jukka Pöri.

OSTETAAN: Minin katon musta reunalista tai vain metallinen yhdyspala. Mobilisti -lehden nrot 1/80 ja 3/80. Puh. k (937) 49908, työ (937) 751240 Jukka Pöri.

Ostetaan: Mini 1000 -77-80. Alkuperäinen huippukunto. Mika Kukkonen Yo-kylä 2A 21 20510 Turku

# JOULUTERVEISIÄ

Kerhomme on jälleen saanut runsaasti joulutervehdyksiä niin kotimaasta kuin myös Euroopasta. SEURAAVAT kerhot ja henkilöt ovat muistaneet Klubiamme:

Philip & Marian Splett (Mini Cooper Register)	Englanti
Mini-Modell-Markt, München	Saksa
Cologne Mini Club, CoMiC	"
MC Mini Bande	"
Mini Club Köln	"
Die Mini Chaniker Rodgau	"
Österihe Mini Freunde	Itävalta
Mini Seven Club Nederland	Hollanti
Mini Club Denmark	Tanska
Norsk Mini CLUB/Sverre Løchen	Norja
Mini Club Sweden	Ruotsi
Darryl Swift (Mini Parts)	Eglanti
Robert Young (Works Replicas)	Englanti
PV-kerho ry.	Suomi
NORDMANIN Kirjapaino	"



God Jul  
Gott Nytt  
År  
*översatt*  
MINI CLUB SWEDEN



MINI-Modell-Markt  
Werner Kessel  
Ubostraße 31  
D-8000 MÜNCHEN 60

## JOHN COOPER GARAGES



Glædelig jul  
Godt nyttår  
Merry Christmas  
Happy New Year  
Fröhliche Weihnachten  
Gutes Neujahr



1990





# 1991

Het bestuur van de

Mini Seven Club Nederland

wenst u prettige feestdagen

en een voorspoedig en slipvrij 1991



RS



**nordmanin kirjapaino**

**Perkiöntie 8 30300 FORSSA 30**

**☎ 916-22125**

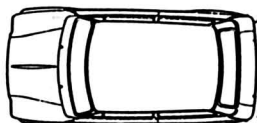

Lehti N:o 2 Aineisto sis vk 18, ilmestyy vk 21

" " 3 " " " 34, " " 38

Mini Club Flying Finns - jäsenlehti, painosmäärä noin 550 kpl. Lehti ilmestyy neljä kertaa vuodessa.

Puheenjohtaja:

Jäsenasiat:

Vastaava toimittaja:

Jarkko Lehtonen

Tapio Ketonen

Hannu Lindstedt

Sihteeri:

Postitus:

Hannu Lindstedt

Timo Salminen

ISSN 0784-2597

Nordmanin Kirjapaino — Forssa 1991