

VUODEN MINIT 1988



KERHOUITISET

Paluu karuun todellisuuteen on taas tätä luettaessa tapahtunut, eli kesä on ohitse (ainakin kesäloma). Toimituksen korviin on tullut tieto, että

Keski-Suomen kerho kokoontuu uudessa paikassa. TOURUTORNI KESOILISSA syyskuussa joka kuun viimeinen tiistai klo 19.00.

TAPAHTUMAKALENTERI:

7.8. Pick-Nick Forssa OLI JO !!!!
20.8 Syyskokous Ahvenisto H:linna klo 12.00-15.30
28.8 Brittiautopäivät Nummelan lentokenttä klo 12.00
Varaukset huoneesta 913/23422 tunnus Brittitreffit a100 mk/h
19-20.11.Vuosikokous Hotelli Ellivuori Vammala

Saamamme tiedon mukaan oli 1 Suomalainen mukana USA:n Mini-Meetingillä. Odotamme, jos vielä saisimme kuvia !!!!!

Samoin oli porukkaa myös Solingenin Mini-Treffeillä, mutta sieltäkään ei ole kuvia. Ensi vuonna EI ole helluntaina Mini Treffejä Saksassa, sen sijaan on syksyllä Minin 30 vuotisjuhlat Englannissa. Tänne on jo nyt lähdössä Suomalaisia Paljon. Lähempiä tietoja ilmoitellaan heti, kun jotain tiedetään. Matkaliput yms jokainen joutunee hoitamaan itse.

Kerhon vanhoja lehtiä on saatavilla seuraavasti: 6 mk

N= 12/1984 10 kpl sekä tietenkin tänä vuonna painetut 25,26
16/1985
18/1986 18 kpl
20/ "
21/1987 Jäsenmaksu 60 mk vanhoilta ja 80 mk uusilta.
22/ "
23/ "
24/ "

Terveisin: Toimitus

UUEMPI VAN OSA II

OKEI, kuten jo arvaat; leima tuli eli.....

Viimeksi oli takakelkka paikoillaan ja seuraavaksi siirrettiin merkityt ja plommatut osat kanta-autosta uuteen Vaniin. Etukelkka,moottori+ vaihteisto+ vetoakselit, penkit; mittaristot, puskurit jne. Lokasuojassa oleva panssarivaunun kolhaisu oijottiin ja katsastus tilattiin.

Vihdoin pääsi kokeilemaan maantien päällä Vania ja ihan mukavasti se liikkui vanhalla 125 000 km ajetulla koneella. Katsastuspaikalla auto ajettiin ensin eri halliin, jossa haettiin vanhat merkinnät ja plommit esille ja todettiin kanta-autosta siirretyn 54,2 % eli yli puolet oli vanhaa, joten sen puolesta OK. Sitten normaaliin katsastukseen, jarrut, valot, pohja ja nivelet, kaikki OK.

Eli siitä vain rekisteriotetta tekemään.

Autosta tuli 2 h-pakettiauto (= 80 lätkä), käyttöönottovuosi 1963 merkinnöin "kori vaihdettu", samalla sain kopion vanhasta tyyppikatsastustodistuksesta 24.08.1960, jolloin ensimmäinen Van (umpipaketti) valmistenumero AAV7L-4460 on tyyppitetty.

Tämän jälkeen vein auton ruostesuojaukseen ja eteen laitettiin sisälokasuojat. Tämän jälkeen auton oikea kylki maalattiin lasihin asti, muualta ei ollut aihetta, alkuperäinen musta maali sai kelvata.

Kuvassa Mini Koskenpään kokoontumisessa heinäkuussa 1988.





Että saako niitä vielä? Kaverilta, jolta tämän ostin oli 14 Vania 1987, pääsiäisenä 1988 vain 1, joka jäikin hänelle. Englannin armeija siirtyi 1987 käyttämään Metroja yms, joten sieltä niitä ei enää tule ja valmistus loppui Englannissa 1982 (tai 1983). Eli eipä niitä enää kovin helpolla uusia löydy. Mukana on kopio ns. osaluettelosta, josta löytyy kunkin osan %-määrä. Kanta-autosta täytyy säilyä yli 50 %, muutoin iskee auto-vero ja silloin homma ei kannata. Siitä kannattaako se ilman autoveroa, voi jo olla montaa mieltä. Ei minunkaan Vani täysin ilmainen ollut, valitettavasti.

Hyviä ajokelejä toivoen

Timo



Philip Splett
Cooper S 1275
MK III

HENKILÖAUTON ERI OSAKOKONAISUUKSIEN SUHTEELLINEN OSUUS

	2- tai 3-ovinen	4- tai 5-ovinen		
1. KORI			4. MUUT KORIVARUSTEET	
a) Itsekantava rakenne	24 %	20 %	a) Lasit ja lasinpyyhkimet	2.0 %
Korikehikko			b) Puskurit (1.2 % kumpikin)	2.4 %
b) Runkorakenne			c) Etusäleikkö	1.0 %
1) Korikehikko	12 %	10 %	d) Valaisimet ja sähköjohdot (Muut korivarusteet yhteensä)	7.0 %
2) Runko	12 %	10 %		
c) Pohjalevyrakenne			5. AKSELISTOT	
1) Korikehikko	16.0 %	13.3 %	a) Takavetorakenne	
2) Pohjalevy	8.0 %	6.7 %	1) Etuakselisto	10.0 %
			2) Taka-akselisto	10.0 %
2. MUUT PELTIOSAT			b) Etuvetorakenne	
a) Etukansi	2.0 %	2.0 %	1) Etuakselisto	14.0 %
b) Etulokasuojat (1.0 % kumpikin)	2.0 %	2.0 %	2) Taka-akselisto	6.0 %
c) Etuovet (2.5 % kumpikin)	5.0 %	5.0 %	(Akselistot yhteensä)	20.0 %
d) Takasivuovet (2.0 % kumpikin)	–	4.0 %	6. OHJAUSLAITTEISTO	
e) Takakansi tai -ovi (Peltivalmis kori yhteensä)	2.0 %	2.0 %	Täydellisenä yhteensä	3.0 %
	35.0 %	35.0 %		
3. SISUSTUS			7. MOOTTORI APULAITTEINEEN	
a) Lämmityslaitte täydellisenä	2.2 %	2.2 %	a) Moottori	12.0 %
b) Kojelauta	1.2 %	1.2 %	b) Käynnistinlaitteisto	1.5 %
c) Mittarivarustus	1.2 %	1.2 %	c) Latauslaitteisto	1.5 %
d) Etuistuimet (1.2 % kumpikin)	2.4 %	2.4 %	(Moottori apulaitteineen yhteensä)	15.0 %
e) Takistuini	2.0 %	2.0 %	8. VAIHTEISTO JA KYTKIN	9.0 %
f) Verhoilu	2.0 %	2.0 %		
(Sisustus yhteensä)	11.0 %	11.0 %		
				Yhteensä 100.0 %

NIMIKKEIDEN SELVENNYKSIÄ

KORIKEHIKKO: Korirakenne ilman ovia, etu- ja takakantta sekä lokasuojia.

ETUAKSELISTO: Apurunko, akselipalkki, tukivarret, jouset, kallistuksen vakain, heilahduksenvaimentimet, jarrut, vanteet ja etuvetorakenteessa vetoakselit.

TAKA-AKSELISTO: Taka-akselipalkki, tukivarret, jouset, kallistuksen vakain, heilahduksenvaimentimet,

jarrut, vanteet ja takavetorakenteessa vetopyörästä, vetoakselit ja voimansiirtoakseli.

OHJAUSLAITTEISTO: Ohjauspyörä, -akseli ja -vaihdet sekä raidetangot ja vastaavat osat.

MOOTTORI: Moottori apulaitteineen (mm. jäähdytys- ja kaasutin) lukuunottamatta käynnistys- ja latauslaitteistoja.

OSALUETTELO

Rekisteritunnus

Päivämäärä

Edellinen rekisteritunnus

KUNNOSTAMISESSA KÄYTETTY OSIA SEURAAVISTA AUTOISTA Merkki, malli, valmistenumero, rekisteritunnus	Etupää Takapää
------------------------------------------------------------------------------------------------------	-----------------------------------------

OSANIMIKE	MISTÄ PERÄISIN (Lite no)	KATSASTUSVIRANOMAISEN LASKELMA			
1.1 KORIKEHIKKO					
1.2 RUNKO TAI POHJALEVY					
2 MUUT PELTIOSAT					
2.1 Etukansi					
2.2.1 Etulokasuoja oikea					
2.2.2 vasen					
2.3.1 Etuovi oikea					
2.3.2 vasen					
2.4.1 Takasivuovi oikea					
2.4.2 vasen					
2.5 Takakansi tai -ovi					
3 SISUSTUS					
3.1 Lämmityslaitte					
3.2 Kojelauta					
3.3 Mittarivarustus					
3.4 Etuistuvin oik./vas.					
3.5 Takaistuvin					
3.6 Verhoilu					
4 MUUT KORIVARUSTEET					
4.1 Lasit ja lasinpyyhkimet					
4.2.1 Puskuri eteen					
4.2.2 taakse					
4.3 Etusäleikkö					
4.4 Valaisimet ja sähköjohdot					
5 AKSELISTO					
5.1 Etuakselisto					
5.2 Taka-akselisto					
6 OHJAUSLAITTEISTO					
7 MOOTTORI APULAITTEINEEN					
7.1 Moottori					
7.2 Käynnistinlineiteisto					
7.3 Latauslaitteisto					
8 VAIHTEISTO JA KYTKIN					
SELVITYKSEN ANTAJA; nimi, osoite		AUTON KUNNOSTUKSESSA SAATU KORJATTU AUTO <input type="checkbox"/> RAKENNETTU AUTO <input type="checkbox"/> AUTOA ON MUUTETTU <input type="checkbox"/>			
SELVITYKSEN OIKEAKSI TODISTAVAT (nimi ja osoite):					
		Aika ja paikka			
		Katsastusmies			

Ohjeita: Asiakas täyttää kohdat jotka on kulmamustattu (P) sekä hankkii todistajien nimikirjoitukset. Todistajien nimikirjoitukset on tarvittaessa selvennettävä ja heidän osoitteensa on oltava merkittyinä.



Kesä näyttää parhaat puolensa, Lämpöä +28°C varjossa ja jokainen 1300 cm³ keittää saapuessaan Koskenpähän (MIKSIKÖHÄN ???)

Puoleenpäiviin suurin osa oli saapunut paikalle. Uskotko 97 Miniä + muutama muun merkinen. Tämä tuli oikein kirjallisesti vahvistettua vieraskirjaan. Minit ajettiin numeroiduille paikoille ja käteen annettiin tarat ja ohjelmaluettelot yms.

Vara-osamarkkinat olivat melkoista hulinaa. Osat suorastaan vietiin myyjien pöydiltä, Jokisen Patekin oli huolissaan, että jääkö hänelle tällä kerralla mitään ostettavaa. Onneksi suurimmalle osalle riitti jotain, Jantunenkin sai 1 mk männän.

Noin klo 14.00 alkoi taito-ajot, jonka tulokset ovat lopussa. Samalla valittiin vuoden Mini= Juha Kaivo-ojan Pick-up, entisöinti, vuoden Ministi. Auto/asu yhdistelmä= Aarne Pennanen. Paras Mini-aiheinen valokuva= Tapio Oksanen ja lasten piirroksia joita julkaisemme pitkin vuotta. Tuloslista ohessa.

Kun tämä virallinen puoli oli ohi alkoi savusauna ja tanssi-orkesterin esitys. Siinä ilta kuluikin mukavasti aamuun asti.

Seuraavana aamuna tehtiin viimeiset hankinnat ja jatkettiin reippain mielin kotiin.

Kiitokset Keski-Suomen porukalle hyvin järjestetystä treffistä.

Mini Clubin Kesäkokous 9-10.7.1988 Koskenpäällä, tulokset.

Vuoden Mini:

1. Juha Kaivo-Oja, Mini Pick-up, Kangasala, 18 ääntä **WAR-305**
2. Juhani Härkönen, Mini 1300, Ylöjärvi, 9 " **ISS-76**
3. Kari Vepsäläinen, Mini 1000 Countryman, Iisalmi, 5 ääntä **KKK-374**

Entisöinti:

1. Juha Kaivo-Oja, Mini Pick-up, Kangasala, 35 ääntä
2. Hannu Pesu, Mini 850 super -61, Jyväskylä, 14 ääntä

Vuoden Ministi:

1. Juha Kaivo-Oja, Kangasala, 10 ääntä
2. Jouko Luhtasaari, Alavus, 6 ääntä

Auto/asu yhdistelmä:

1. Aarne Pennanen, 7 ääntä

Päres Minisaiheinen valokuva:

1. Tapio Oksanen, 6 ääntä
2. Hannu Laakso, 5 ääntä

91 jaetusta äänestyslipusta palautettiin 61.

Mini Club ajon tulokset:

- | | |
|-----------------------------------|------------|
| 1. Keijo ja Taisto Kattari | -0,6 pist. |
| 2. Aarno Pennanen ja Sampo Salmio | 3,2 |
| 3. Riitta Tikkanen ja Paavo Horto | 3,3 |
| 3. Jere ja Kari Salonen | 3,3 |
| 4. Raija ja Into Isännäinen | 3,7 |
| 5. Ritva ja Aki Savunen | 3,8 |
| 6. Ilkka, Anne ja Miikka Linstedt | |
| 7. Pirkko ja Pauli Kainiemi | |
| 8. Anukka ja Jari Jalonen | |
| 9. Vesa Liukkonen ja Kai Ohman | |
| 10. Jouni Ahola ja Markku Järviö | |

Kilpailussa oli mukana 40 autokuntaa, joista maaliin pääsi 39.



Juha Härkönen
Mini 1300

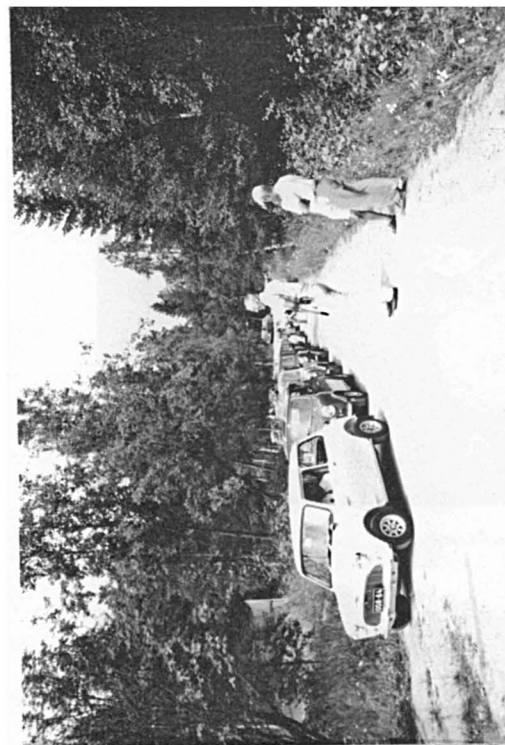

KOSKENPÄÄ 1988



Vuosi Coopering
84



Kerän matkalle
Hailatoon...
Arto Pissilä
Rante

MINI AJOLAHTO JA 40 MINIA JONASSA



"ROTTANLOUKKU"



THE BEST'S



OSA 97 MINISTÄ!



THE SMOOTH ONE



IHANAA MINI TULEE TAKAISIN

Mini

MINICOOPER

Lenita Airisto:
» EN MENISI MINISSÄ LIIKENEUVOTTELUUN »



– Mini on ehdottomasti nuorten muotia. Mini on kiva nuorilla ihmisillä, joilla on hyvä krooppa ja joiden elinympäristöön se sopii.
– Olisi kuitenkin outoa, jos esimerkiksi kolmekymppinen juristi ilmestyisi oikeuden istuntoon minissä. Siihen ympäristöön mini ei sovi.

Vaviskaamme me kaikki Miniä ensi talvenakin

Maija Lokka: Ei ikinä miniä

KÄYTTÄTKÖ MINIÄ?

mini MINI



MINI

Mini on täällä

MINI

Mini on paras ratkaisu

MINI

Otat Minin helposti mukaan

Jo vuonna 1972 ihmetteli työnjohtaja Harri Ruusu, miten näin heikkokuntoinen helsinkiläinen auto on voinut päästä katsastuksesta läpi. Helsingin katsastusaseman epäselvyydet alkavat samalta ajalta.

MINICOOPER 1300 MINI

Aira Samulin:
»OLEN ODOTANUT MININ TULEMISTA»

Aira Samulinin rohkeuden voi luottaa maksimaalisesti myös minisioissa.
– Olen odottanut ninin uutta tulemistä!
– 60-luvulla käytin niitä ensimmäisenä. Nyt aloin käyttää sitä ennakoivasti jo pari vuotta sitten.
– Se sopii mun varalolle. Mulla on siihen sopivat pitkät jalat. Minksen voisi niitä näyttää? Mulla on kapea lantio eikä vatsaa. Mini sopii mulle ja tykkään siitä.



Assi sädehti minissä

Kaunista kesää minimuodille!
TV: A. PISILÄ, RAUHE

JÄSENIEN JAKAUTUMINEN SUOMESSA (30.5-88)

LAJITTELUKESKUKSET

SEKÄ 2 KPL LÄNSI-SAKSASTA



SILKEBORG TRÆF 1988



PÅ FDM'S
JYLLANDS RINGENS CAMPING

Fredag d. 19. august til
søndag d. 21. august

Så er det igen tiden for MINI CLUB DENMARKS årlige SILKEBORG TRÆF, der som sædvanlig afholdes på Jyllands Ringens Camping. Kørselsvejledning er angivet herunder.

Træffet åbner fredag d. 19. august kl. 18.00 og slutter søndag d. 21. august kl. 12.00.

Programmet ligger p.t. ikke helt fast, men der kan dog nævnes:

- * Fællesgrill fredag og lørdag aften *
- * Præmieløb/konkurrencer *
- * Stumpemarked *

(ret til ændringer forbeholdes)

Det endelige program vil være opslået på pladsen.

Deltagergebyr: Kr. 40,- + campinggebyr.

Tilmelding til træffet skal ske skriftligt ved indsendelse af nedenstående kupon i udfyldt stand til:

Erik Knudsen
Falkevej 11, Ø. Snede
8723 Løsning

Kørselsvejledning:

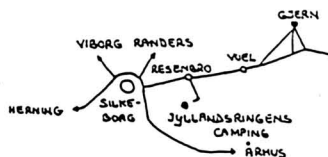

Navn: _____

Medl. nr.: _____

By: _____

Antal personer: _____



13.8.1988

Suomen Autobiili-Historiallinen Klubi Tampereen Kerho ry ja Vehoniemen Automuseosäätiö järjestävät automobiileille, moottoripyörille ja harrasteautoille Vehoniemen Autobiiliajon. Totuttuun tapaan ajosta pyritään tekemään joustava, mukava ja mieleenpainuva.

Reitille lähdetään aamulla klo 10.00-11.00 joustavasti oman valinnan mukaan. Lähtö tapahtuu Kangasalta, lähtöpaikka ilmoitetaan ilmoittaneille sekä tarkat ohjeet muutenkin. Reitistä kuitenkin sen verran kerrotaan jo etukäteen, että Hämeessä pysytään, ja Kangasalla tutustutaan Vehoniemen Automuseosäätiöllä "Auton yhdeksän vuosikymmentä Suomessa"-näyttelyyn. Reitillä on useita tarkastusasemia ja tehtäviä sekä pik-nik.

Järjestäjät toivovat, että ajoon osallistujat pukeutuisivat ajoneuvon ajan ja tyylin mukaisiin asusteisiin ja osallistuisivat myös asu-ajoneuvokilpailuun. Asu-ajoneuvokilpailussa on tänä vuonna kaksi luokkaa.

Ajon kilpailuluokat ovat seuraavat:

Luokka A: Ajokilpailu autoille, jotka on valmistettu vuonna 1940 tai aikaisemmin,

Luokka B: Ajokilpailu autot vuosimalli 1941-1960,

Luokka C: Ajokilpailu harrasteautot vuosimalli 1961 ja sen jälkeen, Luokka D: Ajokilpailu moottoripyörille.

Palkinnot jaetaan ajon ja pistelaskun jälkeen lauantai-iltapäivällä.

Osallistumismaksu on 70 mk/ajoneuvo. Maksu on suoritettava ja ilmoittautumislomake palautettava viimeistään 1.8.1987 kerhon postilokeroon SA-HK Tampereen Kerho ry Pl 28, 33101 TRE 10. Pankkiyhteys: OP Tampere 573120-417189.

Ajoa koskeviin tiedusteluihin vastaa Leila Suutarinen, puhelin 931-767 794.

ILMOITTAUTUMISLOMAKE
VEHONIEMIAJO

Ajoneuvon tyyppi _____

Osiole _____

Puhelinnumero _____

Ajoneuvon merkki _____ nm

1) Osallittu asu-ajoneuvokilpailuun

Ajoneuvotilant osallittu ajon _____ henkilöitä

Ilmoittautumislomake täytettävä tekstin tai kopioituna.

Lähtöpaikka: Leila Suutarinen, puh. 931 767 794.



ANNELI LAINE VOITTI Austin Minin

Suosikki-lehti ja Oy Veho Ab julisti helmikuussa kilpailun, jossa useimman kerran sanat AUSTIN MINI kirjoittanut henkilö sai palkinnoksi uuden, hohtavan Austin Minin. Kilpailu herätti ennennäkemättömän määrän kinnostusta. Tässä on voittaja ja jutussa kerrotaan kaikenlaista hauskaa itse kilpailusta.

Hänen nimensä on Anneli Laine ja hän on 20-vuotias pankkivirkailija Espoosta. Hennosta varustaan huolimatta hänessä on ainoa annos sitkeyttä, sillä Suosikki-lehden ja Oy Veho Ab:n yhteistyönä järjestämässä kilpailussa hän voitti Austin Minin.

Kilpailu oli erittäin kireä ja osanottajia oli kaikkiaan 2325 kappaletta: yhteensä kaikki kilpailijat kirjoittivat 106 606 447 kertaa sanat "Austin Mini" paperille ja vastauspuolia tuli yksi kohtalaisen kookas huone täyteen paperia lattiasta kattoon saakka.

Jos lasketaan, että normaaleilla kirjoitusvauhdilla saa aikaan kuusisataa Austin Mini-sanacaria tunnissa, kilpailun koko vastausmäärä olisi edellyttänyt yhdeksi ajukseksi noin seitsemänkymmenen neljän vuoden yhtämittaista työkenttelyä kahdeksan tunnin työvälinä.

Anneli Laine kirjoitti sanat Austin Mini 308 325 kertaa ja käytti työhön kaksikymmentä viikkoa työpäivää. Hän aloitti helmikuun 13. päivänä ja lopetti huhtikuun ensimmäisenä. Arkinen — pankkiyönsä ohella — hän teki kirjoitustyötä kymmeniä tunteja ja sunnuntaisin ja lomapäivinä kuusi-toista tuntia.

— Olin päättänyt saada Austin Minin ja sain sen.

Hänen "liisikivromaaninsa" painoi seitsemän kiloa ja käsiti 735 konseptiä, joilla jokaisella oli 420 nimeä. Työssä kului loppuun neljä kuulakynän jättäispatruunaa ja yksi kuulakynän kuori.

— Kova homma kuului neiti Laineen kommentti kilpailun ratkettua. Kasi kuulemma puoli monen kerran ja sanat Austin Mini taatusti pysyvät neiti Laineen mielessä monta vuotta. Ankarin loppukiriä järkeä saattoi sattuua sellaistaakin, että kun hänen piti kirjoittaa oma nimensä, hän yllättäen huomasi ruvenneensa kirjoittamaan paperille sanoja Austin Mini.

Neiti Laineen voitto oli täpärällä: siitä toiseksi tullut kilpailija kirjoitti kokonaan 201 480 kertaa kilpailusanaa. Kukaan muukaan joukosta oli pari todellista nimenomaista järkeä: "jättiläislaakeri" ja "jättäispatruuna" ja "jättäispatruuna" saivat vain yhden äänen.

Kilpailun maap. seksi luovaksi muodostui kymmenen vuotta sitten sen värin kirjoittaneita: suurin osa kirjoittajista. Kymmeniä vuotta aiemmin vaikeasti useimmiten "7" suuren saavutuksella, että pitävät tulosta voittamattomana.

Niin Suosikki-lehden mukaan kuin Veho Austin-osa: esiin sateli puhelintuotteita, joissa edellyttävällä aanelia tiedusteltiin, mikästä koko kilpailu olti apurilla — kilpailu — mitään päätti apurilla.

Suosikki-lehden toimitus oli tulla hämmästyttävä: itse asiassa tuloksia ja tarkistuksen kassa. Kasalot tarkastettiin erään turvatuon gralloon — kasinatuon — ja ohjelmassa ja muunmuassa sellainen tarkastettiin joka oli koneellisesti ja ohjelmasti väädetty tekstin 3 000 000 kertaa ja jätti ainoastaan. Koviin palloin eivät jättäneet viopia, sillä 2325 kappaleista hylyttiin vain 28 kappaletta.

Esvälta oli muana kilpailun valvonnassa ja komisario Mikko valvoi tuon kätseen, että palkintoauto tuli asennuksella, asennuksella, resistoivana ja kätätettuna onnellisen omistajan ha.

Kuussa Oy Veho Ab ja jättäispatruunaa Sten Järven onnelliseksi voittajaksi ja jättäispatruunaa onnelliseksi voittajaksi ja jättäispatruunaa onnelliseksi voittajaksi.



Kerran LUXEMBOURGISA 1983

PALJASTAVIA KUVIA ELI NYT PALJAANA

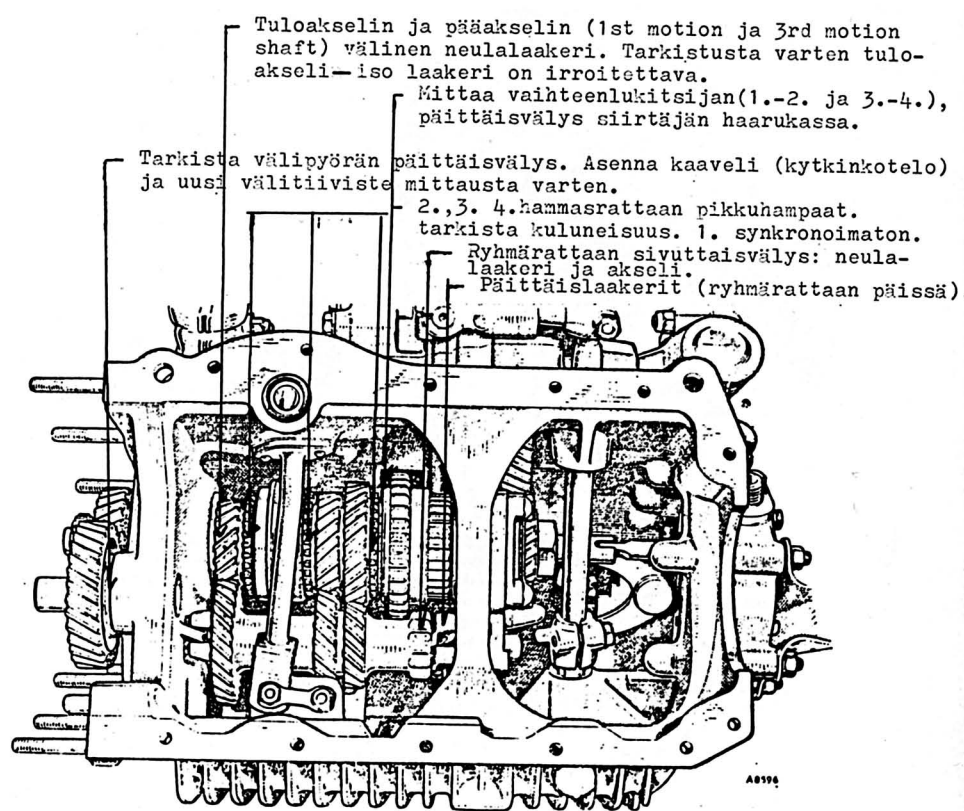
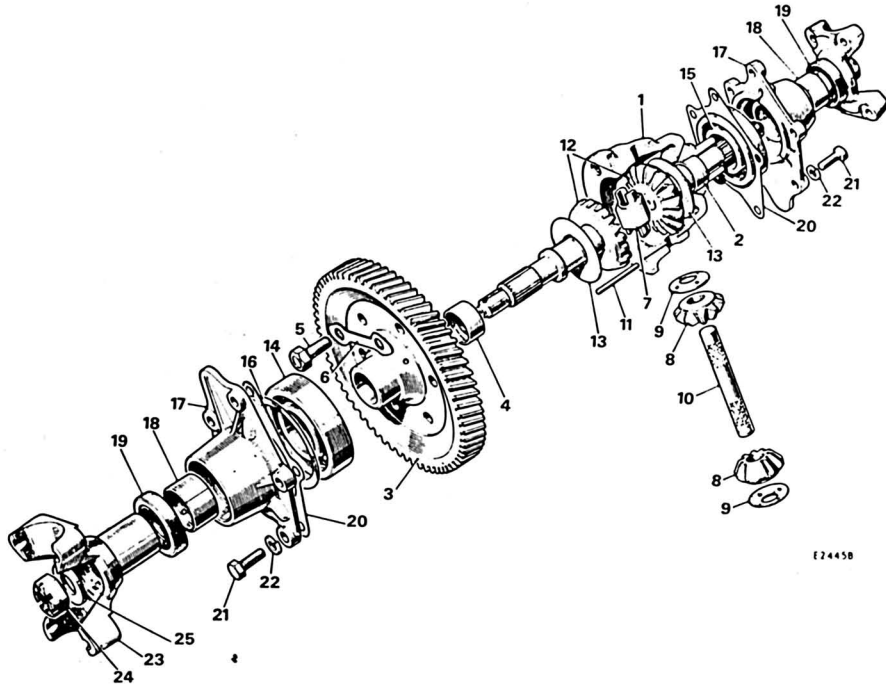

Fig F 5 Bild av växellådan med alla dreven inmonterade i lådan.

THE DIFFERENTIAL COMPONENTS



F24458

No.	Description	No.	Description	No.	Description
1.	Differential case.	10.	Centre pin.	19.	Oil seal.
2.	Case bush.	11.	Pin peg.	20.	Cover joint.
3.	Drive gear.	12.	Differential gear.	21.	End cover screw.
4.	Gear bush.	13.	Gear thrust washer.	22.	Washer.
5.	Gear bolt.	14.	Drive gear bearing.	23.	Driving flange.
6.	Lock washer.	15.	Case bearing.	24.	Flange nut.
7.	Thrust block.	16.	Bearing shim.	25.	Washer.
8.	Differential pinion.	17.	End cover (later type shown).		
9.	Pinion thrust washer.	18.	Cover bush.		

No.8 Plancettapyörästön pikkupyörä (kuluvat hyvin nopeasti; välttää
 "10 - " - akseli yhden pyörän utimista, NFW OMT)
 " 2,4,18 Liukulaakerit, bushlat
 "19 Sivulaikkojen stefat.

● THE TRANSMISSION COMPONENTS

(Four-speed synchromesh gearbox with single rod gear-change) ●

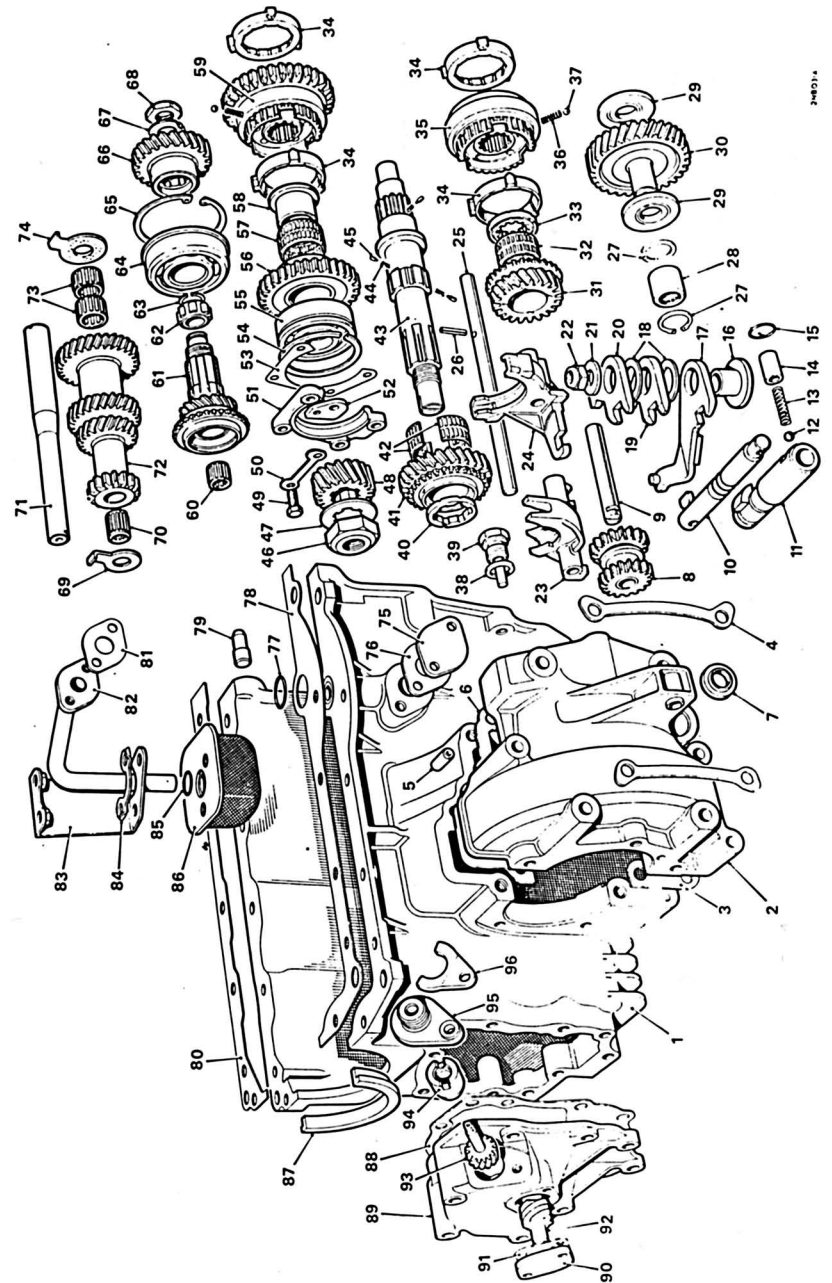

●KEY TO THE TRANSMISSION COMPONENTS

No.	Description	No.	Description	No.	Description
1.	Transmission case.	34.	Baulk ring.	66.	First motion shaft gear.
2.	Differential housing.	35.	Third and fourth speed synchronizer.	67.	Lock washer.
3.	Differential housing joint washer (lower).	36.	Spring.	68.	Nut.
4.	Differential housing lock washer.	37.	Synchronizer ball.	69.	Small thrust washer.
5.	Differential housing dowel.	38.	Washer.	70.	Needle-roller bearing.
6.	Differential housing joint washer (upper).	39.	Drain plug.	71.	Layshaft.
7.	Selector shaft oil seal.	40.	Thrust washer.	72.	Laygear.
8.	Reverse idler gear.	41.	Second speed gear.	73.	Needle-roller bearing.
9.	Reverse idler shaft.	42.	Split needle-roller bearing.	74.	Large thrust washer.
10.	Selector shaft.	43.	Third motion shaft.	75.	Pipe flange.
11.	Interlock spool.	44.	Spring (Three).	76.	Joint washer.
12.	Detent ball.	45.	Plunger (Three).	77.	Sealing ring.
13.	Detent spring.	46.	Pinion nut.	78.	Crankcase joint washer—L.H.
14.	Detent sleeve.	47.	Lock washer.	79.	Flywheel housing dowel.
15.	Detent sleeve oil seal.	48.	Final drive pinion.	80.	Crankcase joint washer—R.H.
16.	Pivot sleeve.	49.	Retainer screw.	81.	Joint washer.
17.	Reverse bell-crank lever.	50.	Lock washer.	82.	Oil suction pipe.
18.	Thin washer.	51.	Bearing retainer.	83.	Strainer bracket.
19.	Third top bell-crank lever.	52.	Locking plate.	84.	Lock washer.
20.	First second bell-crank lever.	53.	Bearing shims.	85.	Oil seal.
21.	Thick washer.	54.	Bearing circlip.	86.	Strainer.
22.	Self-locking nut.	55.	Third motion shaft bearing.	87.	Bearing cap oil seal.
23.	First second speed selector fork.	56.	First speed gear.	88.	Front cover gasket.
24.	Third fourth speed selector fork.	57.	Needle-roller bearing.	89.	Front cover.
25.	Selector fork shaft.	58.	Needle-roller bearing journal.	90.	End plate.
26.	Selector shaft securing roll-pin.	59.	Reverse mainshaft gear and first second speed synchronizer.	91.	Gasket.
27.	Circlip.	60.	First motion shaft needle-roller bearing.	92.	Speedometer spindle and gear.
28.	Idler gear bearing (Two).	61.	First motion shaft.	93.	Speedometer pinion.
29.	Idler gear thrust washer.	62.	First motion shaft roller bearing.	94.	Bush.
30.	Idler gear.	63.	Circlip.	95.	Speedometer coupling.
31.	Third speed gear.	64.	First motion shaft ball bearing.	96.	Retaining plate.
32.	Needle-roller bearing.				
33.	Pump washer.				

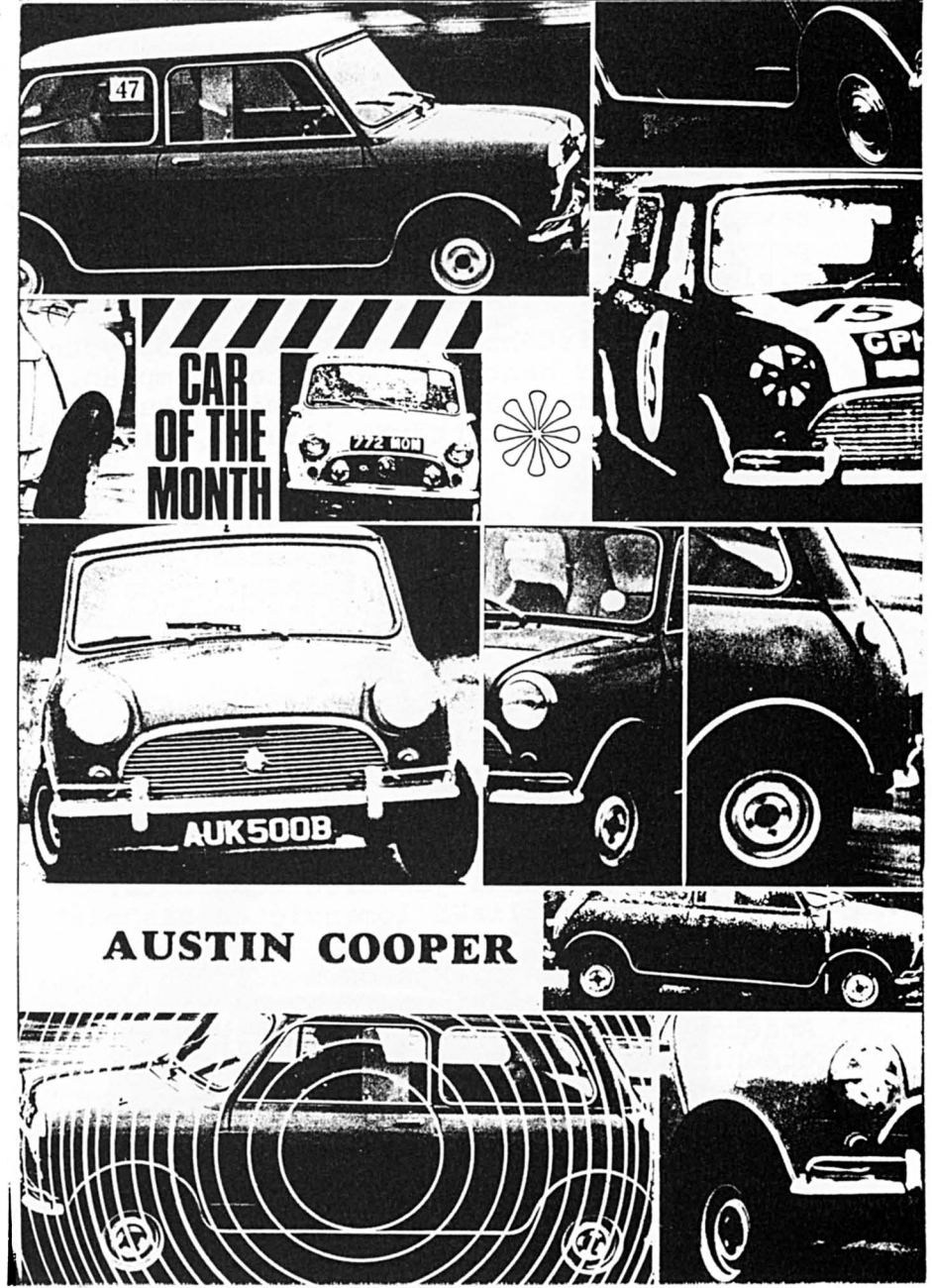

AUSTIN COOPER

SOPEUTTAMINEN TAKAISIN TYÖHÖN LOMAN JÄLKEEN

1. päivä Lomalta palaajaa talutetaan varovasti huoneessa, jossa on työhön tarvittavia tavaroita. Yhdessä nurkassa rapistellaan papereita niin, että työt alkavat muistua mieleen.
2. päivä Palaaja saa istahtaa pari kertaa työpöydän ääreen, mutta häntä ei pakoteta enempään. Palaajalle näytetään työtovereiden kuvia; jos se tuntuu järkyttävän liiaksi, siirretään myöhempään.
3. päivä Työkaluja pitää jo raplata. Työpaikan taustahälyä ja puhelimen ääntä soimitaan nauhalta. Dia-kuvilla heijastetaan seinään työpaikan ovi, ja palaaja saa harjoitella kävelemistä siitä ulos.
4. päivä Psykologi puhuu lomavieton riskeistä. Iltapäivällä voi yrittää työntekoa; jos sormet eivät kestä, siirretään myöhempään.
5. päivä Aloitetaan istumalla hetkinen kipsistä tehdyn ja luonnonmukaisesti väritetyn pomon seurassa. Näprätään puhelinta ja muita tavaroita. Psykologi puhuu lisää lomavieton riskeistä.
6. päivä Välillä vietetyn viikonlopun jälkeen aloitetaan kertaamalla nopeasti ensimmäisen viikon ohjelma. Annetaan työpaikkaruokalan ruokaa lämmitettynä eteen. Saa yrittää varovaisesti itsenäistä työskentelyä.



RAAHEN
JÄRÄDALLA -89

25

PIKAINEN
KONEENVAIHTO
EMINEN LUXEMBOURGIIIN
LAHTOA 1983

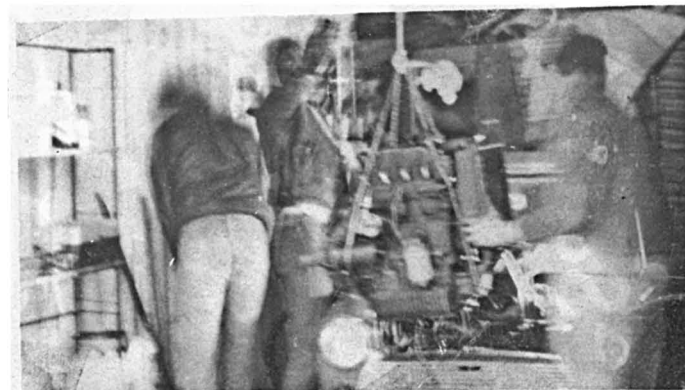

TUULILASIN
PÄREIDEN
POISTAMISTA
JÄITTYSEEN MOKKIIN
KANSIJA RUOTSISSA
1983

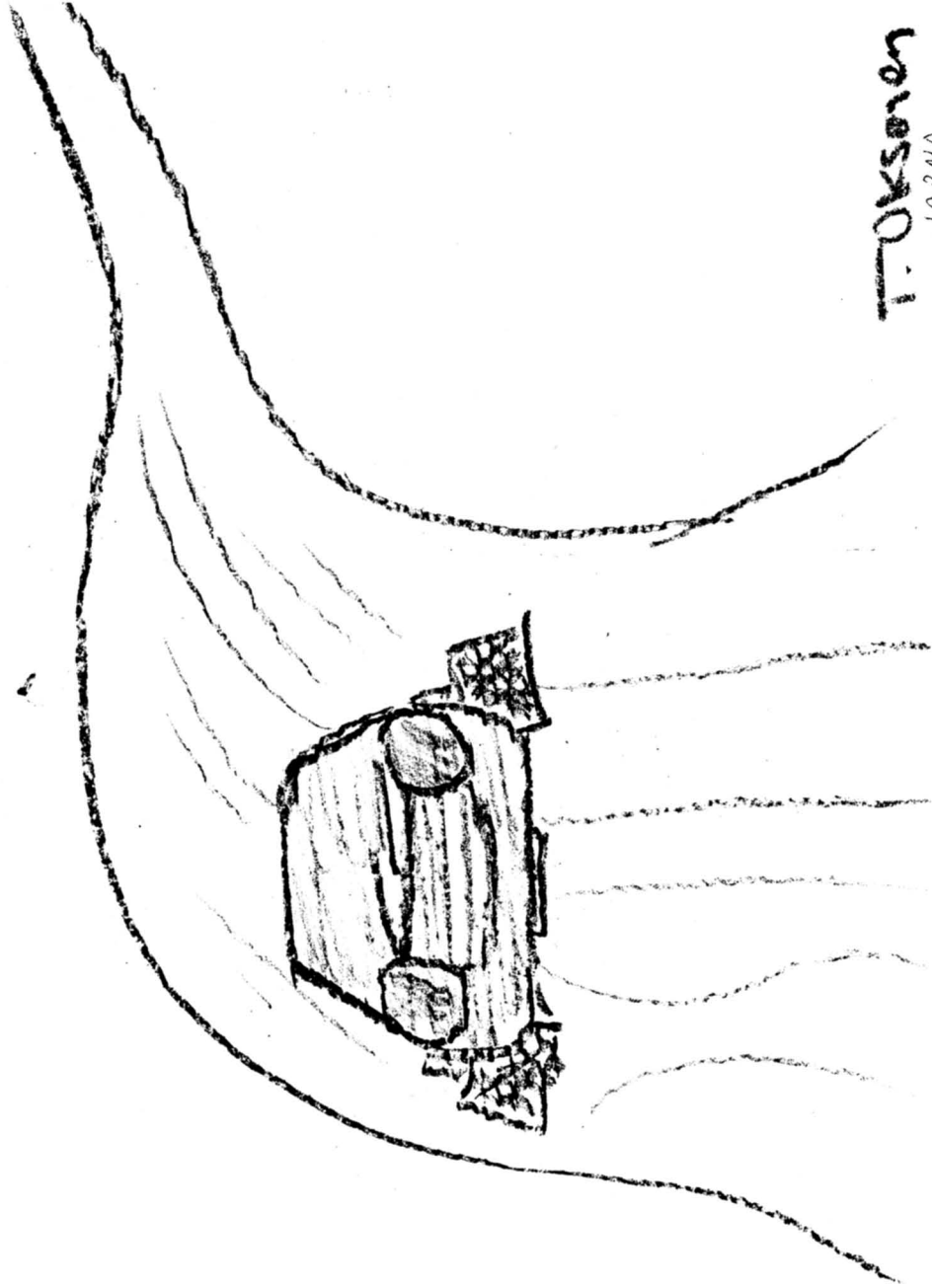

T. OKSanen
JÄRNO

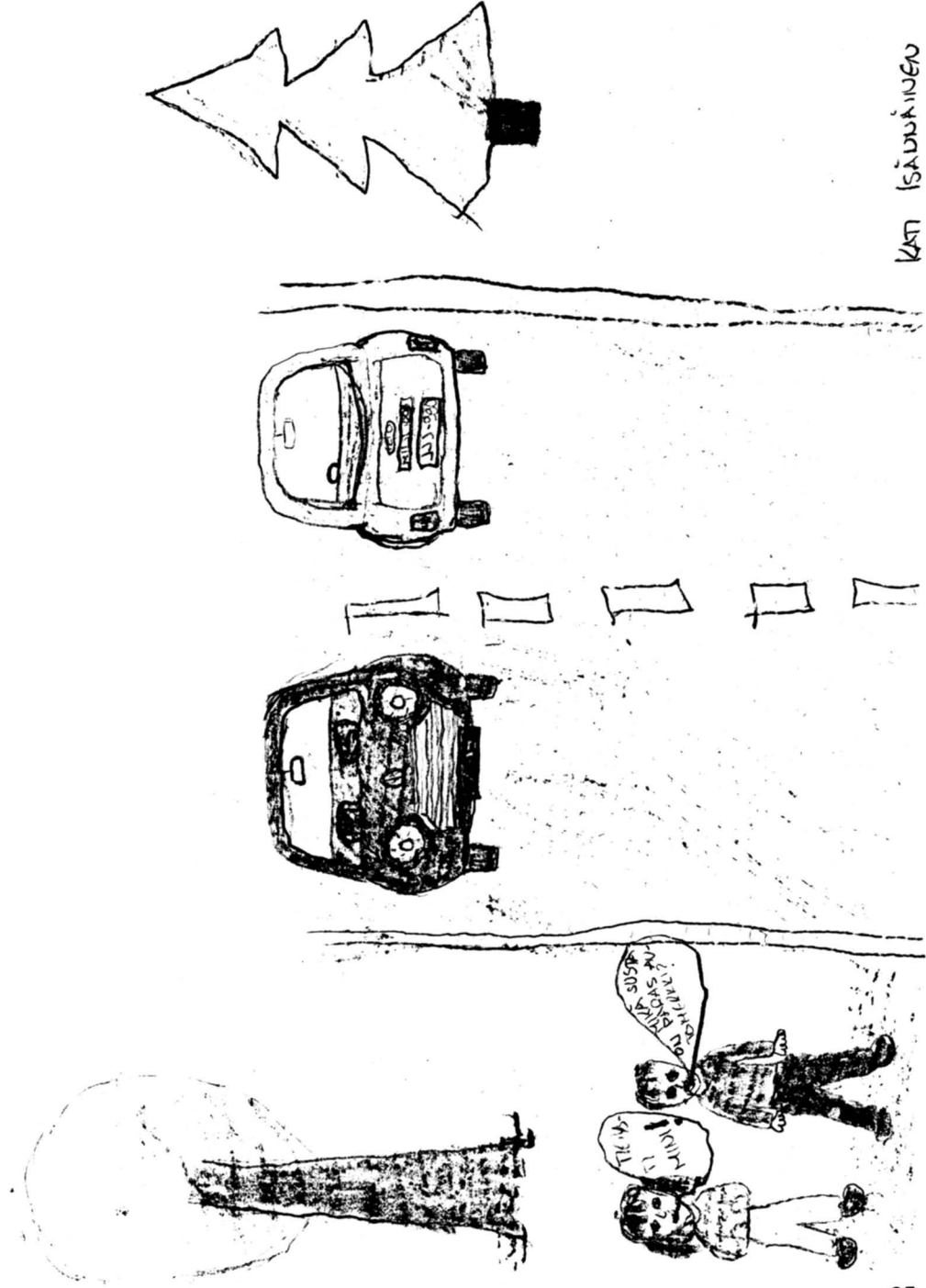

KATTI ISÄDUPPINEN

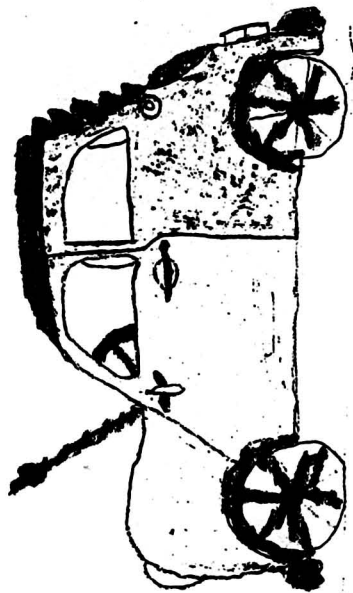

Sari Penttinen 10v.

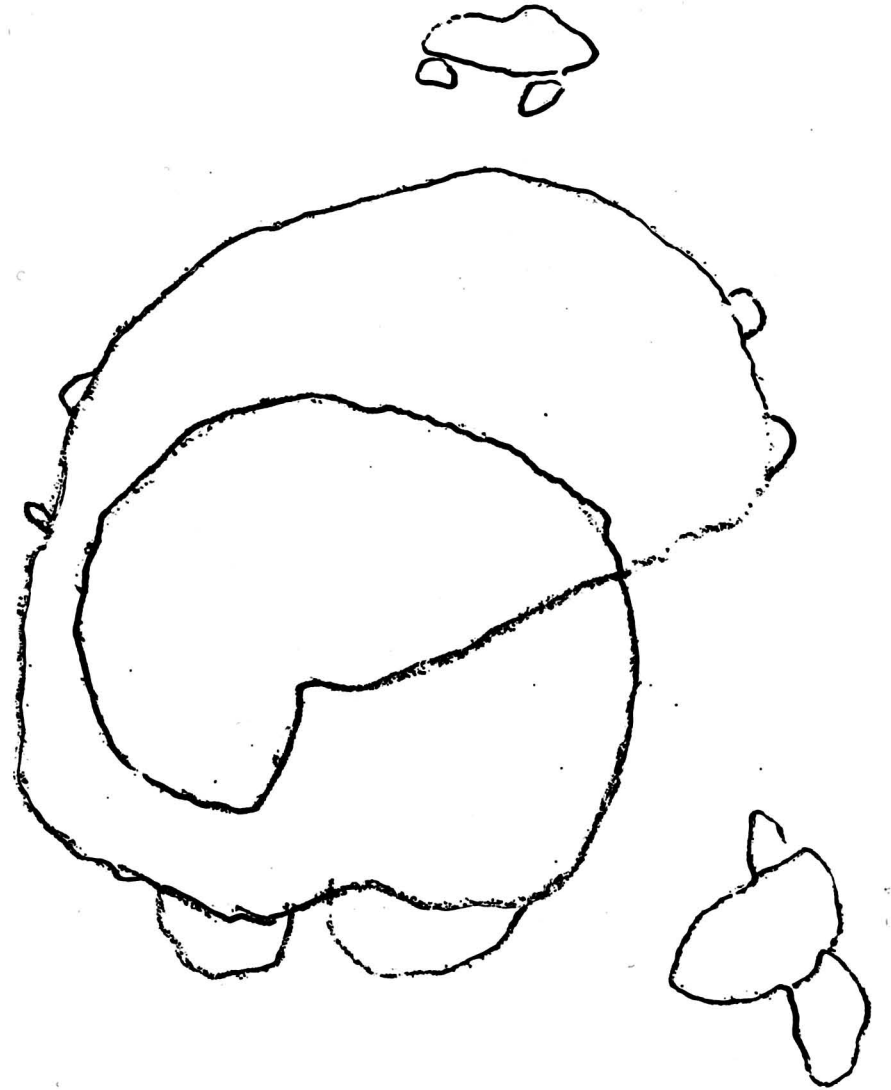

KILPARATA JA MINIT
PIIRSI MARKUS FINNIG 3v.

MINI MARKET

Myydään : Erittäin hellästi kohdeltu, juuri katsastettu
MINI 1000 -80
jatkokssakin hyvään kotiin. Väri keltainen. Ajettu 85 tkm.
Kojetaulu puinen, Lohkolämmitin, Antennit ja kaiuttimet.
Hp. 12.000 mk Puh. (939)336 557 aamuisin ja iltaisin
Anneli Fagerlund

Myydään : Myydään hyvään kotiin
MORRIS MINI MINOR 850 vm. -64, ruskea
katsastettu ja varmakuntoinen
Hinta vain 1.800,- mk
Kari Piekkola Espoo,
Puh ilt. 90-8055285

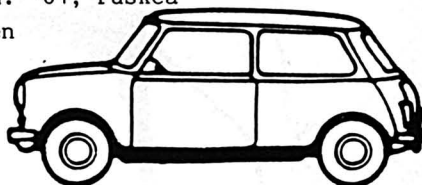

Myydään : MINI vm -65 850 cm³
Hinta 500,- mk
Kaarina Mäkinen, PUH työ 921-606111

Myydään : MINI vm -77 1300 cm³
Levyjarrut (tehostin)
Pertti Horsma-aho, Tampere Puh 931-130152

Myydään : MINI 1975 1380 cm³
Levyjarrut + tehostin, Katsastettu 6/88, I omistaja,
GB:n vanteet, Suorahampainen 3-synkattu vaihdelaatikko,
vetokoukku, tummat lasit, 45 mm Weber, LCB jne
Puh. 916-83829 ilt. Timo Salminen

Myydään: Mini 1000 76, ajettu 70000 km, kolaroitu lokasuojasta + kolmiopellistä. Elokuun loppuunasti ajoaikaa.
2500 mk Juha Tabell 971/224690 ilt.

MINIEN HINNAT ENGLANNISSA

Classic Car:n mukaan kesäkuun 1988 (arviot puntina)

			1	2	3
Mini Seven	1959-61	850 cm ³	1.500	800	250£
Mini MKI	62-67	850 "	1.100	325	125
Mini Countyman	60-67	850 "	1.250	700	200
Mini Cooper	61-64	997 "	2.600	1.700	400
Mini Cooper MKI-II	64-69	998 "	2.000	1.200	375
Mini Cooper S	64-65	970 "	3.000	1.750	700
Mini Cooper S	63-64	1071 "	3.500	1.700	950
Mini Cooper S	64-71	1275 "	4.150	2.650	950
Mini Clubman GT	69-80	1275 "	1.275	850	275

1= Kunto on loistava, entisöity tai alkuperäinen
2= Tervekorinen, kosmeettisia korjauksia
3= Täydellinen kori, kone saattaa käydä, isoja korjauksia
1 punta on noin 7.50 Fim

HUOM! Suurin osa S:tä meni vientiin, siitä johtuu osa korkeista hinnoista

Timo



PICCOLO 280

29.900,-

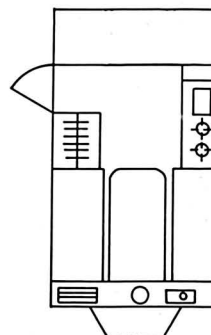

KÄTEVÄ PIENI MATKAILUVAUNU
Vuoden pikkuvaunu. Erinomainen vaunu kahdelle matkailua rakastavalle henkilölle. Vaunu painaa vain 350 kg ja se on sisustettu tyylikkäästi. Piccolo 280:ssa on tehokas Trumatic-kaasupistälämmitys, Elektrolux-jääkaappi pakastelokeroinen, kaksiliekinen nestekaasuliesi, 12 - 220V sähkö, kaksin kertaiset ikkunat (kaikki avattavia), hyvä styropori-eristys, galvanoitu alarunko ja vaunun sisällä oleva kaasupullokotelo.

Kokonaispaino.....550 kg
Leveys.....188 cm

Maahantuoja:

NIILOAUTO
KEMPELE
☎ 552888
Tuuhinontie 90440 KEMPELE



nordmanin kirjapaino

Perkiöntie 8 30300 FORSSA 30

☎ 916-22125

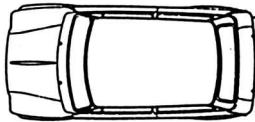

Mini Club Flying Finns - jäsenlehti, painosmäärä noin 550 kpl. Lehti ilmestyy neljä kertaa vuodessa.

Puheenjohtaja:

Jäsenasiat:

Pasi Välilä

Tapio Ketonen

MIKÄLI VASTAANOTTAJAA EI
TAVATA, LEHTI PYYDETÄÄN

PALAUTTAMAAN TOIMITUKSEEN.

Sihteeri:

Toimitus:

Hannu Lindstedt

Timo Salminen

ISSN 0784-2597