



JÄSENLEHTI
N:o 4, 74, 1999



TOIMITUKSEN PALSTA

Aivan upean kesän jälkeen Minitapaamiset jatkuivat poikkeuksellisen lämpimän syysään merkeissä. Hienojen ilmojen ansiosta useimmissa tapaamisissa oli odotettua enemmän osallistujia, josta suuret kiitokset kerhon jäsenille. Ahveniston ratapäiville kokoontui yli 60 Miniä, vaikka alunperin suunnitelmassa ollut Mini CUP -ratakilpailu peruuntuikin. Paikalla oli myös kerhon ulkopuolisia henkilöitä nauttimassa hienosta ilmasta ja Mineistä, sillä aktiiviset Hämeenlinnalaiskerholaiset olivat pistäneet paikalliseen lehteen (Hämeenlinnan Kaupunkiutiset)tapahtumasta ilmoituksen.

Rallissa ja rallisprintissä ovat Minit olleet taas voittoisia ja myös Mini Cup on saatu päätökseen. Voittajia on niin paljon, etten saa kaikkia mahtumaan tähän, mutta sisäsiivuilla on raportit eri tapahtumista. Onnitteluni kaikille Minillä menestyneille.

Onnitteluni myös tuoreelle avioparille Riikka Pullola ja Janne Teeriaho. Toivotavasti Hannu Pesun Morris Mini Cooper vastasi odotuksianne hääautona. Kuu-
leman perusteella valinta oli onnistunut, sillä Mini sai vähintään yhtä paljon huomita kuin hääpari! Kiitokset Hannu Pesulle valokuvan lainasta.



Syysterveisin

Pam

MINI CLUB FLYING FINNS RY SYYSKOKOUS JA PIKKUJOULU

Mini Club Flying Finns ry sääntömääräinen syyskokous & pikkujoulu pidetään Valkeakoskella hotelli Waltikassa **lauantaina 20.11.1999**.

Syyskokouksessa käsitellään mm. seuraavat asiat:

- Valitaan Mini Clubin johtokunta ja muut toimihenkilöt vuodelle 2000
- Vahvistetaan kerhon talousarvio vuodelle 2000
- Jäsenmaksun suuruus
- Vuoden 2000 kokoontumisajat ja paikat
- Muut kokoukselle esitettävät asiat

Kerholle on varattu 15 kpl kahden hengen huonetta. Jokainen varaa huoneensa itse tästä kiintiöstä 5.11.1999 mennessä puh. 03-57711 (muista mainita Mini Club).

Pikkujoulupaketti:

Yöpyminen, sauna, jouluruoka ja aamupala hintaan 290mk /hlö.

Jos et yövy, voit silti nauttia maittavan jouluruoan hintaan 130mk/hlö.

Kokouksen ohjelmaluonnos ja aikataulu:

Klo 13.00 -	Kokous Kahvi Vuoden kilpa-auton palkinnon jako Lukijakilpailujen palkintojen arvonta
17.00 - 18.30	Sauna
19.30	Illallinen
21.00 -	Pikkujoulu (muistathan pikkupaketin)

Toivotan kaikki tervetulleeksi Valkeakoskelle!

Pam Teeriaho

P.S. Jos et yövy mutta ruokailt, se pitää ilmoittaa myös hotellille 5.11. mennessä. Mainitse Mini Club.

Kansikuvassa Ahveniston ratapäivillä ollut Austin Cooper S (AJB 44 B replica).

MINI & VAUXHALL GET TOGETHER

30.7.1999 Minit ja Vauxhallit kokoontuivat yhteiseen tapaamiseen Paraisille, Solliden Campingin leirintäalueelle. Sää oli perinteen mukaisesti sateinen, mutta onneksi alueen yli meni ainoastaan yksi rankka ukkoskuuro.

Iltapäivällä Minejä ja Vauxhalleja alkoi kerääntyä paikalle, mutta vaikka Vauxhall Bedford Club Finland onkin pienempi kuin Mini Club he saivat kokoon enemmän autoja. Osasyynä ilmiöön lienee Minikerholaisten saama "porttikielto" alueelle vuoden 1993 tapahtumien johdosta. Muistot tapahtuneesta painavat vieläkin eikä meidän saamamme kohtelu ainakaan parantanut asiaa. Vilpittömät onniteluni Marko Pätsikälle (VBCF:n webmaster), kerhonne voitti selvästi "kilpailumme" jäsentemme aktiivisuudesta!

Kokonaisuutena tapahtuma oli kuitenkin erittäin antoisa. Olihan nyt oiva tilaisuus vaihtaa mielipiteitä muiden englantilaisia autoja harrastavien kanssa. Eroja tietenkin on mm. moottorin ja auton koossa, mutta paljon on yhteistäkin. Jollei muuta, niin ainakin "LUCAS - Prince of Darkness"! Eli Lucaksen sähkölaitteet ovat molemmilla aika usein syynä ongelmiin.



Turun Mini Teamin kokoontumispaikka.

Illan mittaan grillin ääressä käydyt keskustelut olivat todella mielenkiintoisia. Ja autoja ihaillessa sekä niiden omistajia haastatellessa aika kului nopeasti enkä huomannut kuvata läheskään kaikkia tapahtumaan osallistuneita ennen paluuta Punkalaitumelle. Ohessa kuitenkin muutama kuva illan tapahtumista.



Vauxhall Victor FD , joka on ollut samassa perheessä uudesta asti.

Ylläolevan Vauxhall Victor FD:n tarina oli erityisen mielenkiintoinen. Se kun ostettiin "vahingossa", kun alunperin ostettavaksi aiottu auto olikin myyty ennen sen saapumista tilaajalleen. Koska autojen tuonti oli 50-luvulla luvanvaraista, ei uutta autoa enää saanut tilattua, joten tilalle piti saada jokin muu auto.

Autokauppiaina toimineen tilaajan vaihtoehtoiksi jäivät oheinen Vauxhall tai Opel. Sillon valinta ehkä hiukan harmitti, mutta nykyään näin hyvin säilynyt 50-luvun Vauxhall Victor FD on ainakin Suomessa hyvin harvinainen, kun taas Opel on aika tavallinen. Lisää Vauxhalleja seuraavalla sivulla ja niistä toisen mallia en tunne...

Toivottavasti nämä tapaamiset saavat jatkoa ensi vuonna, sillä ainakin minusta on tosi hienoa kuulla muidenkin kuin Miniharrastajien kuulumisia.

Pam



Vauxhall Firenza, joka oli myynnissä.



Ja tähän on tietenkin... Apua, enhän minä muista enää!

AHVENISTON RATAPÄIVÄT

Perinteiset Minien ratapäivät pidettiin jälleen Ahveniston moottoriradalla 19.9.1999. Paikalle kerääntyi edustava joukko sekä kilpailukäyttöön rakennettuja Minejä että normaalissa katuliikenteessä olevia Minejä. Paikalla oli myös aiempaa enemmän myös muita kuin Miniharrastajia, sillä edellisenä päivänä Hämeenlinnan Kaupunkiutisissa oli ollut aktiivisten kerholaisten Minitarina kuvineen!

Hämeenlinnan Kaupunkiutiset lauantaina 18.9.1999.

MINI on hieno keski-ikäinen

Jukka Järvelä

Morris Mini Traveller vuosimallia 1962 ja Mr Beanittakin tuttu Morris Mini DeLuxe (vm -75) pörisevät Kaupunkiutisten toimituksen takapihalla. Autoilutunnelma on aito.

Vanhoja Minejä harrastetaan Hämeenlinnan seudulla. Markku Lönnqvist arvelee, että ministejä on ainakin parikymmentä. Osa heistä ja kymmeniä muitakin auton harrastajia kokoontuu sunnuntaina Ahvenistolla pidettävään, Minin 40-vuotisjuhlaan. Sunnuntaina Ahvenistolla voi kuka tahansa kokeilla miltä tuntuu olla Minin kyydissä – voipaa joku lainata kysyjälle avaimiakin.



KAKSI MALLIA. Morris Mini Traveller (vas.) ja Morris Mini DeLuxe.

Cooper-kiiturit kiertävät rataa, mutta virallista kilpailua ei Suomen suurimmassa rata-autoluokassa tällä kertaa järjestetä.

Tapellaan!

Lönnqvistillä on Ka-

tinalassa neljä Miniä: kisa-auto, käyttöauto ja kaksi rakenteilla olevaa herkkua. Hänen miniharrastuksensa alkoi vuonna 1996, mutta jo elämän ensimmäinen autokolari vuodelta 1970 liittyi Miniin. Lönnqvist oli kolmen kuukauden ikäisenä kolarissa Minin ta-

kapenkällä, jossa nukkunut pikkupoika ei edes herännyt töytäisyyn.

Lönnqvistin avopuolisella Mari Rantasella on Austin Mini Mki vuodelta 1967. Entisöitävä auto löytyi erään vanhan rouvan ladosta. Pian 850-kuutioinen peli on ajokunnossa.

Sitten meidän perheessä loppuu se joka-aamuinen tappel, että kumpi lähtee Minillä liikkeelle!

Tilaahe

Mari Siskolla Kirsi Raukolalla on Mini Katalassa. Se on "pitkä" farmarimalli Traveller ja vuodelta 1962.

Tilaa riittää. — Kaksi koiraa tänne

mahtuu mainiosti. Ja lastenvaunutkin menevät, se on juuri kokeiltu, Raukola kehuu ensimmäistä autoaan ja kutsuu sitä "tilaheeks".

Taas myytiin?

Englannissa Mini vietti 40-vuotisjuhlaansa jo elokuun 21.-22. Autoja on valmistettu vuodesta 1959.

Suomessa myynti loppui 80-luvun puolivälissä, mutta ensi vuonna niitä jälleen saanee autokaupasta. Auto lienee nimeltään Rover Mini ja moottorissa on tilavuutta peräti 1,3 litraa.

● **Minin 40-vuotisjuhlat Ahvenistolla su 19.9. klo 12.**



SELKEÄÄ. Käyttöauton kätävää katkaisinosastoa.

MINI-TRIO. Mari Rantanen, Kirsi Raukola ja Markku Lönnqvist ajavat elämäntapa-autoa.



Minejä oli mukana odotettua enemmän. Omien, täysin epävirallisten laskelmieni mukaan alueella kävi päivän aikana yli 60 Miniä.



AJB 44 B? Ei aivan, mutta hieno replica kuitenkin. Tämä Mini oli aikaisemmin Eero Pesosen, mutta on sittemmin myyty enkä tunne uutta omistajaa.

Ja koska kyseessä oli nimenomaan RATApäivät, oli Ahveniston vaikea rata koko ajan ahkerassa käytössä. Valitettavasti Martti Ollisen hieno putkirunkoinen Mini ei päässyt radalle, sillä auton perä oli hajonnut edellisen päivän testeissä Alastaron moottoriradalla. Mutta eivät Mini CUP autotkaan hitaita ole.

Sen sain karvaasti kokea, kun yritin ottaa Mini 1000 kilpureista kuvia radan reunalta. Laajakulmakuvissani Mini näkyy pienenä pisteenä kuvan keskellä ja lähikuvassa näkyy korkeintaan puolet ohikiitävästä autosta. Taitaa tosiaan kestää vuosia ennenkuin saan kuvaan kerralla koko Minin... Harjoitukset jatkuvat taas ensi vuonna!



Radalla ja varikolla riitti toimintaa kun kilpa-autot kiersivät rataa.

Vahinkoja ei onneksi tainnut tulla kuin yksi, sillä Timo Nikanderin voittoisasta sprinttiautosta hajosi päivän aikana moottori. Öljynpaineet hävisivät varoittamatta ja Mini rullasi varikolle moottori sammutettuna. Pikaisen vikaselvityksen perusteella arveltiin öljypumpun käyttöakselin hajoamiseen.

Suurin osa paikalla olleista Mineistä oli vanhoja tuttuja, mutta joukossa oli muutama uutuuus. Martti "Mara" Ollisen rataMini oli vihdoinkin valmistunut ja aikaisemmin lähinnä näyttelyitä kiertänyt hieno Austin Cooper S "AJB 44 B" -replica oli myös paikalla. Vielä kun tietäisin kuka on kyseisen Minin uusi omistaja.



Oho, onpa se pieni! Vai otinkohan kuvan liian kaukaa?



Oho, se taas oli liian nopea! Pahus, filmi loppui...

VUODEN KILPA-AUTO

Ahvenistolla valittiin myös vuoden kilpa-auto ja tällä kerralla valinta oli helppo. Martti "Mara" Ollisen putkirunkoinen, hiilikuitukorinen Mini on rakennettu aikaa ja rahaa säästämättä. Tässä Minissä on alkuperäistä vain 1293cc moottorilohko ja peltikatto, kaikki muu omaa suunnittelua. Palkinto ei valitettavasti ollut mukana Ahvenistolla, joten se jaetaan vasta Valkeakosken syyskokouksessa...

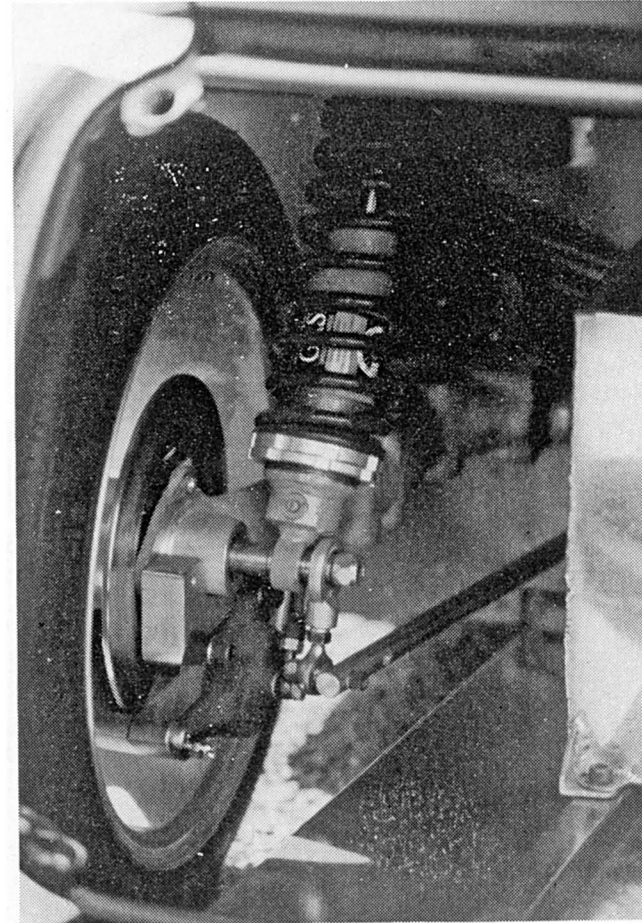

Taka-akselistossa kaikki pyöränkulmat ovat helposti säädettävissä ja jarruiksi on sovitettu moottoripyörän levyjarrut. Jousitus on hoidettu iskunvaimennin-kierrejousi yhdistelmällä.

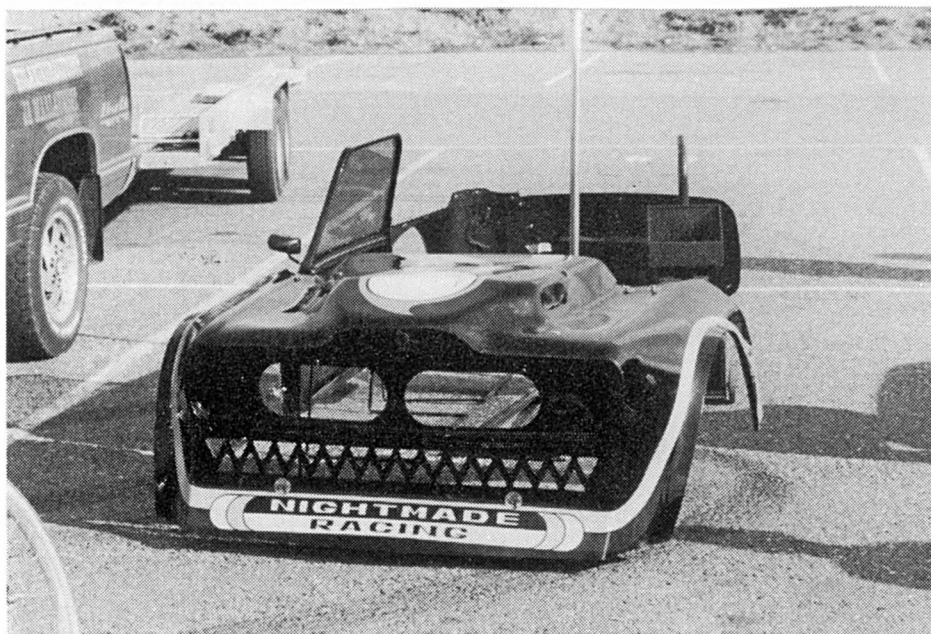

Kaikki korin hiilikuitupaneelit - vain katto on peltiä - saadaan helposti pois...

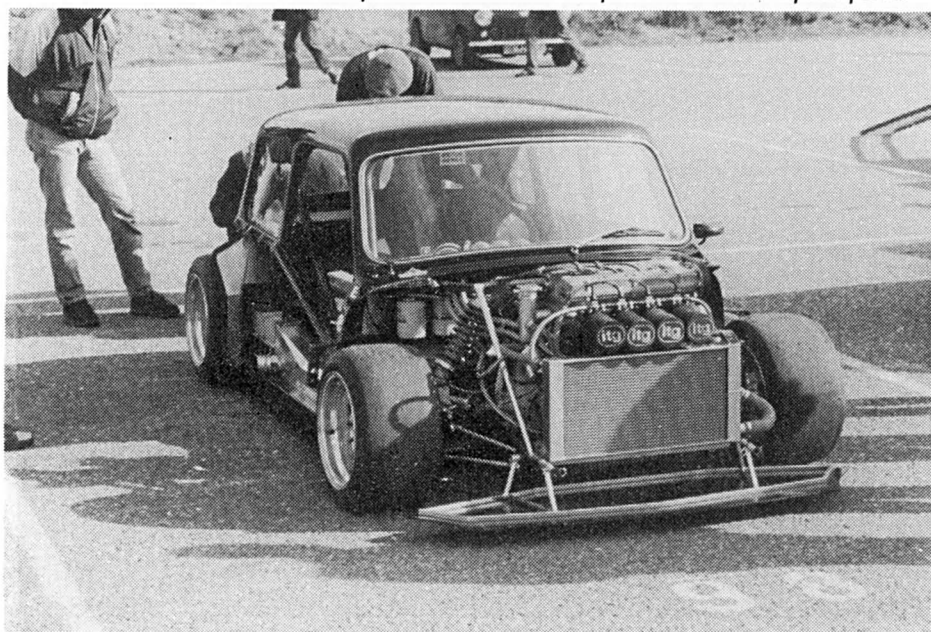

... jolloin näkyviin tulee auton putkirunko...

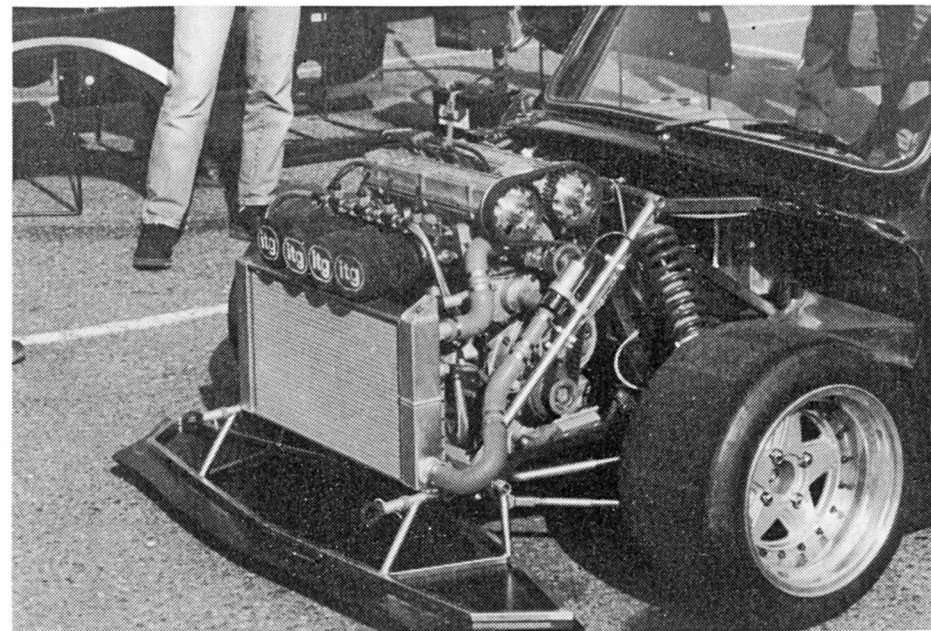

... ja moottori. Siinä on mm. KAD:n 16V kansi ja niinkään KAD:n valmistama 5V vaihdelaatikko ja tehoa 196 hv / 9600rpm (max 11000 rpm)!



Painoa tällä Minillä on vain 500 kg, joten suorituskyky on melkoinen.

Mini 1000 Team r.y.

Kilpailukausi 1999

Vuosituhanen viimeinen kilpailukausi on Mini CUPin suhteen noudattanut aikaisempaa tuttua linjaa. Luokka on jälleen selvästi osoittanut olevansa Suomen suurin rata-autoluokka. Kemora Festival- kilpailussa heinäkuun puolella välissä oli 38 ilmoittautunutta ja ennätys syntyi kun 35 autoa asettui lähtöruudukoihin. Kahdessa viimeisessä kisassa on ollut lähes yhtä monta mukana.

Ei pelkästään määrä vaan myös laatu on selvästi noussut viimeisinä vuosina. Aikaerot kymmenen kärjessä on ollut koko kauden aikana todella pieni ja sen myötä on kamppailu mestaruudesta ollut tasainen ja kova loppuun asti. Ennen viimeistä ratkaisevaa kilpailuviikonloppua Alastarolla, jonka Raision UA oli upeasti järjestänyt, oli vielä kaikki mahdollista. Ennakoasetelma oli kutkuttavan jännittävä. Jere Salmelaisella oli hienoinen pistejohto ennen Tapio Olanderia ja Simo Tukiaista. Näin siinä sitten kävi:

Pekka Pohjanperä osoittautui kisojen mustaksi hevoseksi voittaen molemmat lähdöt loistavalla ajolla. Kunnioitettava suoritus nuorelta mieheltä, joka ilmeisesti ajoi ensimmäisen kilpailunsa Minillä. Pekka ajoi kuitenkin sääntöjämme noudattaen CUP-pisteiden ulkopuolella, joten kakkoseksi ajanut Tapio korjasi täyden pistesaaliin. Jouni Eskola oli sitten seuraava ja sitten Simo Tukiainen.

Toisessa lähdössä oli Pekka taas ylivoimainen. Jukka Salmenkangas oli toinen saaden täydet pisteet, kolmas sija ja kakkospisteet kovan kamppailun jälkeen korjasi Simo Tukiainen. Seuraavina oli Tapio Olander, Rami Räikkönen ja Johan Hildén. Jere Salmelainen koki kovia. Ensimmäisessä lähdössä kahdeksas, hänelle vaatimaton suoritus, mutta siinä vaiheessa oli vielä mahdollisuuksia. Toisessa lähdössä tuli sitten keskeytys, joka tiputti hänet yhteispisteissä kolmannelle tilalle.

Kilpailukauden pistesaaliit ja lopputulos kymmenen kärjen osalta on seuraava:

Kilpailu	Botniaring 30.5.99	Kemora 13.6.99	Kemora 18.7.99	Kemora 15.8.99	Alastaro 12.9.99	
Ilmoittautui	21	27	38	36	34	
Osallistui	17/15	25/23	35/28	29/27	33/33	
1. Tapio Olander	20/17	H/11	20/0	20/20	20/15	143
2. Simo Tukiainen	15/20	13/17	15/20	- / -	15/17	132
3. Jere Salmelainen	10/K	17/20	17/17	17/17	10/K	125
4. Rami Räikkönen	17/15	15/13	13/11	K/7	11/13	115
5. Mikko Heinonen	9/10	1/9	10/9	15/15	12/11	100
6. Johan Hildén	13/12	K/K	9/13	11/10	9/12	89
7. Jouni Eskola	- / -	11/12	6/12	12/13	17/K	83
8. Marko Taipale		20/15	- / -	13/12	8/10	78
9. Markus Jahn	7/11	12/10	8/10	10/8	K/0	76
10. Jukka Salmenkangas			12/15		13/20	60
	H	= hylätty		-	= ei pisteitä	
	K	= keskeytti		tyhjä tila	= ei osallistunut	

URKURALLI

Vuoden toisen Historic rallini ajoin Kangasalan maisemissa 17.7.1999 ja kartanlukijana oli jälleen sisareni Anu Karvonen. Siemens-rallissa en vielä ehtinyt vertailla vauhtiani samanikäisellä Morris Mini-Minorilla ajavan Teppo Lindbergin kanssa, kun hän joutui keskeyttämään jo kolmannelle EK:lle lämpöongelmien johdosta. Nyt molempien Minit olivat kunnossa, joten odotettavissa oli kunnan kisa. Tai siis niin ainakin luulin, mutta matkalla rallin kilpailukeskukseen pakoputken kiinnikkeet pettivät jälleen kerran.

Siinä vaiheessa meinasi paniikki iskeä, sillä huoltojoukot tulivat vasta muutamaa tuntia myöhemmin ja meidän piti saada pakoputki jotenkin kiinni ennen katsastukseen menoa. Miltään huoltamolta ei kuitenkaan löytynyt edes rautalankaa pikakorjauksen tekemiseen! Onneksi Tepon huoltoautosta löytyi kunnan rautalankaa ja Tepon veli Tatu apujoukkoineen saivat pakoputken kiinni ajoissa. Suuret kiitokset avusta! Se rautalankalenkki on yhä paikallaan, mutta eiköhän uusi pakoputkisto saada paikoilleen ennen ensi vuosituhatta.



Nyt voi jo hymyillä, kun katsastuksesta selvittiin kilpailevan Miniteamin avulla.

Tällä kerralla tiet olivat suurimmaksi osaksi leveitä ja kovapintaisia, joten aikaisemmissa kisoissa haitannut irtosora ei hidastanut matkantekoa. Nyt vain kävi niin, että otin kaikki hiukankin pahalta näyttävät paikat "varman päälle", jolloin KAIKKI autot menivät lentämällä ohitsemme. Myös Teppo omalla vastaavanlaisella Minillään.

Heti ensimmäisellä EK:lla hävisimme Tepolle 50 sekuntia eikä sillä ollut pituutta kuin 11,88 km. Sama tahti jatkui koko päivän, joten maalissa olimme jälleen tutulla paikalla. Siis viimeinen maaliin asti jaksanut (sijoitus 51.) yli kymmenen minuuttia yleiskilpailun voittajalle hävinneenä ja luokan 1 (Historic alle 850cc) voittajaankin jäi eroa lähes 5,5 minuuttia.

Teppo ja hänen kartanlukijansa Ari-Pekka Nieminen sen sijaan ajoivat ilman ongelmia yleiskilpailun sijalle 44 ja eroa luokkavoittajaan jäi vain kaksi minuuttia. Valitettavasti Fiatit ja Trabantit ovat edelleen liian nopeita saavutettaviksi.

Luokassa 3 (Historic alle 1300 cc) mukana olivat Hannu ja J-P Laakso sekä Esa ja Ari Tuominen. Tuomisten kilpailumatka jäi lyhyeksi, sillä matka katkesi ulosajoon jo erikoiskokeella kaksi. Laaksoilla vauhti sen sijaan oli lähes kohdallaan, sillä heidän edelleen ehti vain Risto Laine Angliallaan. Eroa jäi lopulta 48 sekuntia, joten mahdollisuudet luokkavoittoon ovat olemassa.

Kuvia reitin varrelta ei ole, koska olin itse ajamassa. Sen sijaan olin kyllä kuvaamassa palkintojenjakoa, mutta jostain syystä kuvat eivät onnistuneet. En siis vielääkään onnistunut saamaan valokuvaa menestyvistä kilpailijoista, kun heitä palkitaan...

Pam

MINI CUP

Alastaro 11-12.9.1999.

Lehden toimitus oli edustettuna Alastaron radalla ajetussa viimeisessä Mini CUP-osakilpailussa. Olin nimittäin ratatuomarina pisteessä seitsemän, jossa onneksi vältyttiin suurilta tuhoilta. Suurin vahinko taisi olla Ele Hyrskeen vasemman takapyörän irtoaminen pyöräpulttien petettyä ja siitä johtunut keskeytys ensimmäisessä lähdössä.

Minien lähdöt olivat muutenkin päivän parasta antia, sillä suuri joukko tasaväkisiä autoja tarjoaa hyvät edellytykset kunnan kamppailuille. Valitettavasti ratatuomarina ollessani en saanut kuvata kilpailua. Nytkin MONTA hyvää kuvaa jäi ottamatta, kun ratapisteelläni oli vain kaksi ratatuomaria enkä siis saanut lainkaan jättää paikkaani. Ratatuomarit ovat todella aitiopaikalla, sillä lähemmäksi kilpailijoita pääsee vain kilpailamalla itse!

Pam

URKURALLI
17.7.1999 Kangasalan UA
Tuloslaskenta: TENAB,Mänttä

LUOKKATULOKSET
Historic-Rally Trophy
Lopulliset viralliset tulokset

lka	ryh	ylk	aika ero ed.	ohjaajat	seura auto
Luokka: 1 / ikäkaudet E-F enint. 850 cc; lähti 15; keskeytti 4; suljettu 0					
1.	30.	30.	37.06	Ari Vuorinen Janne Syysmäki	PukMU/PoSUA Fiat 850
2.	32.	32.	37.21 0.15	Jani Virtanen Kai Virtanen	HamUA Saab 96
3.	33.	33.	37.27 0.21	Sakari Puro Jyrki Rantanen	LemUA Fiat 850
4.	36.	36.	37.59 0.53	Kim Forsman Kai Forsman	FHRA Fiat 850 Coupe
5.	37.	37.	38.03 0.57	Heikki Masalin Esko Kurki	PukMU Fiat 850 Coupe
6.	38.	38.	38.24 1.18	Markku Pohjola Mika Valkama	RiiUA Fiat 850
7.	39.	39.	38.30 1.24	Rikhard Litja Hannu Mansikkaviita	RoRa/VihUA Fiat 850
8.	41.	41.	39.00 1.54	Kaj Holmström Aki Tiihonen	KirkUA Trabant P601
9.	43.	43.	39.06 2.00	Petter Wallén Lauri Lindström	JAS Saab 96
10.	44.	44.	39.07 2.01	Teppo Lindberg Ari Pekka Nieminen	JAS/JyvUA Morris Mini Minor
11.	51.	51.	42.31 5.25	Pasi Ristimäki Anu Karvonen	PunMK/UA Morris Mini Minor

lka	ryh	ylk	aika ero ed.	ohjaajat	seura auto
Luokka: 3 / ikäkaudet E-F enint.1300 cc; lähti 13; keskeytti 3; suljettu 0					
1.	7.	7.	34.18	Risto Laine Petri Lehtinen	OriUA/LahUA Ford Anglia 1200
2.	11.	11.	35.06 0.48	Hannu Laakso J-P Laakso	HeiUA Austin Cooper S
3.	12.	12.	35.11 0.53	Sami Vuorinen Timo Peltonen	MäntsMK Ford Anglia 1200
4.	13.	13.	35.15 0.57	Sami Jaakkola Pasi Valkonen	LahUA Ford Cortina 1200
5.	17.	17.	35.32 1.14	Mikko Levonoja Marko Leino	KangUA/PR-Rac Ford Cortina 1200
6.	19.	19.	35.40 1.22	Juhani Suokas Kari Aaltonen	RiiUA Ford Anglia 1200
7.	24.	24.	36.22 2.04	Pertti Mattila Jukka Mattila	TamUA/VaToSUA Ford Cortina 1200
8.	25.	25.	36.38 2.20	Janne Kotamäki Juha Kotamäki	PetUA Datsun Bluebird
9.	28.	28.	36.47 2.29	Matti Töyrylä Markku Töyrylä	PoSUA Ford Cortina 1200
10.	47.	47.	39.27 5.09	Antti Manninen Kalle Manninen	HMSC Ford Anglia 1200

URKURALLI
17.7.1999 Kangasalan UA
Tuloslaskenta: TENAB,Mänttä

KESKEYTTÄNEET
17.07.99

no	ohjaajat	keskeytyspaikka/-syy	r/1	auto
30.	Esa Tuominen Ari Tuominen	EK 2 / sisältä ulos	H/3	Morris Cooper S

1000 LAKES HISTORIC RALLY 1999

7-8.8.1999 ajatus Historic rallien EM -sarjan Suomen osakilpailussa oli mukana peräti kuusi Miniä. Rallisarjassa olivat mukana Hannu ja J-P Laakso Austin Cooper S:llä, Gordon Cameron ja Sheila Grimshaw Morris Mini Cooperilla sekä Teppo Lindberg ja Ari-Pekka Nieminen Morris Mini-Minorilla. Kansallisessa rallisarjassa olivat mukana Hannu ja Raine Lepoaho Austin Cooper S:llä. Vakionopeussarjassa olivat mukana Into Isännäinen ja Kari Alajuuri Morris Mini 1000:lla sekä Hannu Pesu ja Juha Pietiläinen Morris Mini Cooperilla.

Rallisarja

Gordonin ralli aloitti "ennätyksellä", sillä erikoiskokeen yksi lähdössä Cooperin molemmat etupyörät piirsivät asfalttiin mustaa vanaa 45 metriä! Kukaan muu ei vastavaan pystynyt. Kuvauspaikassani ajolinjat olivat aivan omaa luokkaansa myös sivuluisun osalta kuten kuvasta näkyy! Valitettavasti matka katkesi jo erikoiskokeella kuusi kampaakselin katkeamiseen.



Gordon Cameron ja Sheila Grimshaw sekä Morris Mini Cooper.

Hannu ja J-P Laakson matka oli täynnä ongelmia. Ensin Ministä irtosi vaihdekepiä sokka, jolloin matkanteko tietenkin hidastui oleellisesti. Toisena päivänä vauhtia olikin jo liikaa ja ylipitkän hypyn jälkeinen raju laskeutuminen rikkoi ilmeisesti moottorin ja vaihdelaatikon välirattaat ja aiheutti keskeytyksen erikoiskokeella 12.



Hannu Laakso ja J-P Laakso sekä Austin Cooper S vauhdissa.



Teppo Lindberg ja Ari-Pekka Nieminen sekä Morris Mini-Minor Humalamäen hypyissä.

Lopulta ainoa rallisarjan Mini, joka pääsi maaliin asti, oli Tepon maltilla ajama 850cc Morris Mini-Minor. Matkan varrella oli tietenkin muutama tiukka paikka, mutta lähes virheetön ajo toi hienon "päänahan". Italialaiset Antonio Parisi ja Maurizio Elia Porsche 911S:llään hävisivät Tepolle kaksi (2) sekuntia! Yleiskilpailussa he olivat sijalla 33 ja luokassa sijalla kuusi.

Kansallinen rallisarja

Mukana oli vain yksi Mini, mutta sepä olikin liian nopea luokan muille kilpailijoille. Hannu ja Raine Lepoaho nimittäin voittivat koko kilpailun varmalla ajolla. Kaikki Cortinat keskeyttivät teknisiin vikoihin eivätkä Volvotkaan pärjänneet nopeudessa. Maalissa voittomarginaali nopeimpaan Volvoon oli lähes minuutti. Ainoa tekninen vika taisi olla hieman ennen katsastusta huomattu viallinen tuulettajanhihna. Siinä oli valmistusvirhe, jonka takia se kääntyi aina nurinpäin! Kokeneet huoltojoukot kuitenkin korjasivat vian nopeasti.



Hannu ja Raine Lepoaho sekä Austin Cooper S voittovauhdissa.

Vakionopeussarja

Hannu Pesun ja Juha Pietiläisen rallissa oli lähtökankeutta, kun he läksivät matkaan täydellä mahalla. Lähtöaika oli aikaistettu ennen rallisarjaa ja vaikka se olikin ilmoitus-taululla, kukaan ei kertonut heille muutoksesta. Lopputuloksena oli kuitenkin luokan toinen sija Porcschen jälkeen.



Lepoahot ajoivat pohjat viidelle viimeiselle erikoiskokeelle!



Hannu Pesu ja Juha Pietiläinen sekä Morris Cooper S.

Vakionopeussarjan yleiskilpailun ja myös oman luokan toiseksi ajoivat Into Isännäinen ja Kari Alajuuri Morris Mini 1000:lla. Vain kolme sekuntia erotti heidät yleiskilpailun voittoon ajaneista Kari-Pekka Kovalaisesta ja Jani Ahosesta Triumph GTG Mk3:lla! Valitettavasti Intosta ja Karista ei ole yhtään valokuvaa...

X 1000 Lakes Historic Rally
Jyväskylän Suurajot ry
mantta.fi/yritykset/tenab

YLEISKILPAILU
SPORTING RALLY
Lopulliset viralliset tulokset 08.08.99

ylk.	ryh	lka	aika ero ed.	ohjaajat	kansallisuus auto
------	-----	-----	-----------------	----------	----------------------

Luokka: TC11 / Aikakausi F; lähti 9; keskeytti 2; hylätty 0

1.	14. F	18.	1.14.11	Jari Rättö Markku Ahokoski	FIN Ford Anglia 1000
2.	19. F	24.	1.17.06 2.55	Jindrich Indra Jan Kieslich	CZ Skoda 1000 MB
3.	21. F	27.	1.18.41 4.30	Esa Julkunen Mika Ollila	FIN Ford Anglia
4.	23. F	29.	1.18.58 4.47	Heikki Masalin Esko Kurki	FIN Fiat 850 Coupé
5.	25. F	31.	1.19.17 5.06	Kaj Holmström Olli Heikkilä	FIN Trabant P601
6.	27. F	33.	1.21.25 7.14	Teppo Lindberg Ari-Pekka Nieminen	FIN Morris Mini-Minor
7.	29. F	37.	1.25.04 10.53	Kimmo Taskinen Hannu Sällinen	FIN Trabant P601

X 1000 Lakse Historic Rally
Jyväskylän Suurajot ry
mantta.fi/yritykset/tenab

KESKEYTTÄNEET
SPORTING RALLY 08.08.99

no	ohjaajat	keskeytyspaikka/-syy	r/l	auto
18.	Hannu Laakso J-P Laakso	EK 12 hypyt/voimansiirto	F:TC12	Austin Cooper S
40.	Gordon Cameron Sheila Grimshaw	EK 6 kiertokanki 24	F:TC12	Morris Mini Cooper

X 1000 Lakes Historic Rally
Jyväskylän Suurajot ry
Tuloslaskenta: TENAB,Mänttä

YLEISKILPAILU
NATIONAL HISTORIC
Lopulliset viralliset tulokset 08.08.99

ylk	ryh	lka	aika ero ed.	ohjaajat	kansallisuus auto
1.	1. F	1. 3	51.35	Hannu Lepoaho Raine Lepoaho	FIN Austin Cooper S
2.	2. F	1. 5	52.27 0.52	Markku Lavikainen Raimo Touhonen	FIN Volvo 122
3.	3. F	2. 3	53.45 2.10	Taisto Vuorinen Pertti Vuorela	FIN Ford Anglia 1200
4.	4. F	3. 1	54.14 2.39	Ari Vuorinen Janne Syysmäki	FIN Fiat 850
5.	5. F	4. 2	55.19 3.44	Jussi Saaristo Jukka Järvinen	FIN Hillman Imp
6.	6. F	5. 1	56.09 4.34	Rikhard Litja Hannu Mansikkavirta	FIN Fiat 850
7.	7. E	2. 4	1.06.13 14.38	Jaakko Rinne Jonne Rinne	FIN Volvo PV-544

X 1000 Lakes Historic Rally
Jyväskylän Suurajot ry
Tuloslaskenta: TENAB,Mänttä

YLEISKILPAILU
CLASSIC-RALLY
Lopulliset viralliset tulokset 08.08.99

ylk	ryh	lka	aika ero ed.	ohjaajat	kansallisuus auto
1.	1. G	1. 1	47.02	Kari-Pekka Kovalainen Jani Ahonen	FIN Triumph GTG Mk3
2.	2. G	2. 1	47.05 0.03	Into Isännäinen Kari Alajuuri	FIN Morris 2D Mini 1000
3.	3. G	3. 1	47.10 0.08	Teemu Kemppi Risto Kemppi	FIN Opel Kadett B
4.	4. G	4. 1	47.31 0.29	Eemeli Siitonen Jarmo Siitonen	FIN Ford 15m Taunus

5.	1. F	5. 1	47.48 0.46	Juha Hautsalo Jyrki Säämänen	FIN Porsche 912/6
6.	5. G	6. 1	47.50 0.48	Hannu Rautiainen Jari Lehtonen	FIN Triumph Herald 13/60
7.	6. G	7. 1	47.55 0.53	Timo Kangas Tero Kailasuo	FIN Porsche Coupe 912
8.	7. G	8. 1	47.58 0.56	Martti Saari Lippo Jokinen	FIN Fiat 850 Coupe
9.	1. E	9. 1	47.59 0.57	Kari Kuosmanen Mirja Kuosmanen	FIN Jaguar XK 140 OTS
10.	8. G	10. 1	48.36 1.34	Olli Mikkilä Jouko Leskinen	FIN AlfaRomeoGT 1300 Junior
11.	9. G	11. 1	48.44 1.42	Jarmo Varjonen Kari Pienmäki	FIN Volkswagen Typ-3
12.	10. G	12. 1	48.44 1.42	Reijo Pääkkönen Timo Koivumäki	FIN Ford Taunus
13.	2. F	13. 1	50.10 3.08	Hannu Pesu Juha Pietiläinen	FIN Morris Mini Cooper
14.	11. G	14. 1	50.21 3.19	Erkki Laimio Matti Laimio	FIN Triumph4DSedan2000 MK2
15.	3. F	15. 1	50.34 3.32	Esko Siekkinen Pekka Pohjosaho	FIN Austin Healey
16.	2. E	16. 1	51.12 4.10	Olli Hyvönen Ari Hiltunen	FIN Ford Consul 1.7
17.	12. G	17. 1	51.42 4.40	Juha Nieminen Seppo Tavastsjerna	FIN Mercedes Benz 200
18.	13. G	18. 1	52.28 5.26	Uno Aava Helle Aava	EST Moskvitch 412
19.	3. E	19. 1	54.47 7.45	Marita Tammivaara Tarja Närhi	FIN Austin Healey Sprite

EUROOPAN KIERTUE osa 1

9.8 ma

Seitsemän viikon odotuksen jälkeen Juha ja Marjukka saivat autoon mustat kilvet. Niitä ruuvaillessa pääsi sopivasti matkatunnelmiin. Tero ja Kirsi taas kuluttivat niin maanantai kuin tiistaiamunkin bensapumppuongelmissa.

10.8 ti lähtöaamu

Klo 8.15 Kirsi soittaa, että saattavat myöhästyä klo 9 treffeiltä Hgin satamasta. Lautta oli lähdössä 11.00 ja Kirsillä oli hallussa meidän kaikkien liput. Alkoi muuten vähän jännittää, kun matkaa oli taittunut vasta 200km - ja kotimaassa. Loppujen lopuksi nippusiteillä kiinnitetty bensapumppu toimi koko matkan moitteettomasti.

11.8 ke

Klo 11.30 oltiin Rostockissa. Laivalla oli kulutettu aikaa kortinpeluulla josta tulikin merimatkojen ajanviete jatkossakin. Ajoimme Rostockin keskustassa ympyrää etsiessämme ulospäystä kaupungista. Suunnistuksen lumoissa olevilta jäi auringonpimennyskin näkemättä... Vihdoin Kirsi suivaantui ja päätti hakea apua huoltikselta. Huoltomies ei todellakaan puhunut englantia, mutta kartan ja bodylanguagen avulla löysimme vihdoinkin hänen opastamansa "stop-and-go" -tien.



Matkan "ykköshuvitus" karttojen tutkiminen (Rostock).

Köröteltyämme neljän auton letkassa kohti Hampuria pitkin E22:sta saimme hyvin pian huomata mitä em. nimitys tiestä tarkoitti. Olimme sentään kuvitelleet, että valtaosalla keskinopeus olisi muutakin kuin 40km/t. Juuri kun sai vauhdin kiihdytettyä jostain käsittämättömästä syystä edellä ajava survaisi jarrut pohjaan ja tätä menoa jatkui koko 200 km ja aikaa kului moiseen (valehtelematta) 6 tuntia.



Wismarin palo.

Jotta jarruttelu ei olisi käynyt liian yksitoikkoiseksi, päätti Marjukan auto järjestää matkan tekoon vähän ylimääräistä dramatiikkaa. Tee-se-itse puhelinalaus käreytti piuhan tuleen jolloin liekkien lyödessä konepellin alta oli totisesti maailmanlopun meininki, ainakin matkan jatkumisen kannalta. Tilanne saatiin kuitenkin nopeasti hallintaan Teron syöksyessä partiolaisen elkein jauhesammuttimen kanssa. Ja näin ollen saatiin estettyä mahdollinen huoltiksen räjähtäminen. Tämä historiallinen tapaus tästedes tunnetakoon Wismarin palona 1999. Matkaa jatkettaessa Juhan ajama savuinen ja jauhoinen Mini oli saanut aidon liekkimaalauksen.

No illalla olimme vihdoinkin Hampurissa ja jo 3:n tunnin etsiskelyn jälkeen löysimme miellyttävän hotellin yhdeltä Reeperbahnin sivukadulta. Ja kun kerran Reeparille oli päästy, piti hän sitä käydä maailman vanhimman ammatin harjoittajia ihmettelemässä ennen nukkumaan menoa. "St. Pauli ja Reeperbahn, sinne veri vetää uudestaan..."

12.8 to

Seuraava siirtymä kohti Englantia oli 22 tunnin laivamatka välillä Hampuri - Harwich. Satamaan kertyi meidän 4:n Minin lisäksi noin 50 saksalaista Miniä. Saimme ylpeydeksemme huomata, että meidän automme olivat joukon vanhimmat, sillä lähes kaikki muut olivat 90-luvun tuotantoa.

Merenkäynti Pohjanmerellä oli muuten niin kovaa, että turvaututtiin pahoinvointitabletteihin, tarkisteltiin autojen paikallaan pysymistä ruumassa ja nukuttiin huonosti.

13.8 pe

Aitoon englantilaiseen tapaan ilma oli tosi synkkä. Alkoi taas hurja karttojen luku ja suunnistus-aidon testaus vasemmanpuoleisessa liikenteessä kohti miniharrastajien unelmaa, IMM 99:ä. Moottoritiellä ajaessamme huoltoasemia ei ollut kovin tiuhaan, joten sellaisen löydyttyä Tero sai tankattua autoonsa lähes 26 litraa. Viiden tunnin ajomelukulometrien jälkeen saavuimme pääkallonpaikalle Gaydoniin. The Kurki family oli saapunut paikalle jo päivää aikaisemmin joten he olivat varanneet myös meille leirintätilaa vierestään. (Jollain lailla olisi toivonut, että suomalaiset olisivat olleet yhtenäisempänä joukkona ajatellen tulevaa ensi vuoden kokoontumista.) Kyhäsimme kii-reellä teltat pystyyn ja ylpeänä nostimme Suomen lipun 4-metriseen onkivapasalkoon.

Päätimme jättää Minien katselun myöhemmille päville ja keskityimme siihen toiseen olennaiseen eli juhlamiseen. Vierisellä kentällä oli valtaisa teltta jossa oli hyvin organisoitua juomien myyntiä ja tanssimusiikkia vauhdittamassa illanviettoa. Illan mittaan ruotsalaiset yllyttivät kilpailemaan siitä, kenen lippu nousisi korkeimmalle teltan kattoon. Nähtiin tässä hommassa erinäisiä akrobaatteja, mutta kyllä siitä lähdetään, että Suomen lippu liehui korkeimmalla ilman kiipeilyäkin. Tero ja Kurki olivat sonnustautuneet viehättäviin Turku teamin antennipipoihin mainostaakseen Suomi-ilmiötä(?).



Itävallan piikkipipot & Tero ja Jukka (Gaydon).

Paikalla oli myös 2 uskollista pipomiestä Itävallasta, jotka lahjoittivat juhlien päätteeksi piikkipiponsa muistoksi suomipojille.

Kaatosadehan kesti muuten koko illan. Säkkipimeässä yössä pienessä laitamyötäisessä kaatosateen saattamana päättyi iltamme kylmään ja kosteaan makuupussiin odottelemaan tulevaa aamua.



Ja meillä kaikilla oli niin mukavaa...

14.8 la

Päivä kului nopeasti Heritage Motor Centressä. Alueella oli upea automuseo, jossa riitti ihastelemista. Näyttille oli päässyt myös kuuluisat "The Flying Finns"-rallimininit. Ulkona oli järjestetty joukkuekilpailuja ja rahat löysivät uudet omistajat minikrääsän myyjistä. Käteemme jäivät mm. miniaiheiset korvakorut, wunderbaumit, värityskirja, pinssit, t-paidat jne. Ja tottahan toki myös Minimme saivat uutta ja vanhaa tarpeellista osaa.

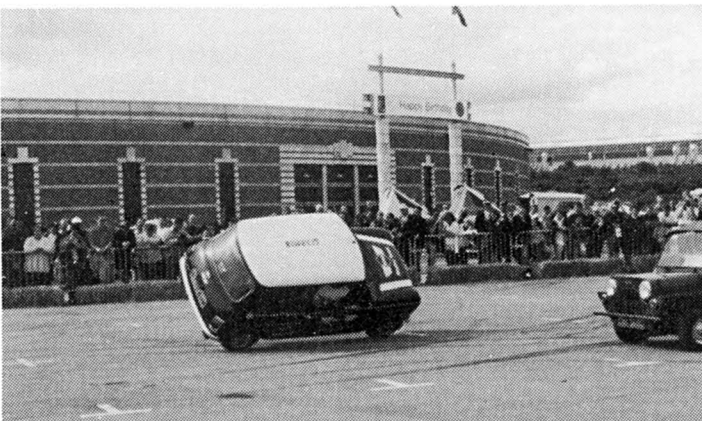

Gaydonin IMM 99 näytöksestä.

**IMM
2000**
Saariselkä

MINI CLUB
The Flying Finns



SAARISELÄN IMM2000
PORUKKA 20.11.99 SYYSKOKOUKSESSA!
TULE SINÄKIN KUULEMAAN, MITEN KESÄN 2000
TÄRKEIN TAPAHTUMA ON SUUNNITELTU!
TOKI PALJON ON VIELÄ TEHTÄVÄÄ, JOIHIN SINUN
JA PERHEESI PITÄÄ OSALLISTUA.



NÄHDÄÄN VALKEAKOSKELLA!

AUTON rekisterinumero:

Vuosimalli:

Mini malli:	Saloon	Cooper	Clubman	ESTATE	Elf/HORNET
(valitse yksi)	Van	Pickup	Moke	MARCOS	Other:

08.06 TORSTAI
REKISTERÖINTI JA MAJOITTAUTUMINEN

09.06 PERJANTAI
REKISTERÖINTI JA MAJOITTAUTUMINEN
AAMIAINEN MAJOITTUJILLE
ROMPETORI
ADVENTURE & TEAM BUILDING TASKS
GET TOGETHER PARTY ILLALLA

10.06 LAUANTAI
AAMIAINEN MAJOITTUJILLE
ROMPETORI
ADVENTURE & TEAM BUILDING TASKS
PRESIDENTS MEETING
PERINTEINEN JOULUILLAINEN, JOULUPUKKI SAAPUU...
Holy Party...!

11.06 SUNNUNTAI
AAMIAINEN MAJOITTUJILLE
ROMPETORI
ADVENTURE & TEAM BUILDING TASKS
ILLAINEN OMAAN PIikkiin
PARTY TIME!!!

12.06 MAANANTAI
AAMIAINEN MAJOITTUJILLE
Kotiin lähtö

HINNAT:

REKISTERÖINTIMAKSU: FIM 295,-/hlö, sisältää joulullaisen
HOTELIMAJOITUS: FIM 150,-/hlö/vrk 2 HENGEN HUONEESSA, LAPSET 4-16v. puoleen hintaan vanhempiensa HUONEESSA

HOTELIMAJOITUKSEN HINTAAN KUULUU RUNSAS AAMIAINEN JA ILTASAUNA! HUOM! EI TELTTAILUALUETTA!
HOTELIMAJOITUSTA SUOSITELLAAN!!!

REKISTERÖINTIMAKSU/HENKILÖ SIS. JOULUILLAINEN

		Ajajan ja matkustajien nimet:	Aikuiset FIM 295	LAPSET (4-16) FIM 147,50	LAPSET alle 4 v. free
Ajaja:	1				
Muut:	2				
	3				
	4				
	5				
Yhteensä:					
			TOTAL:		

Ajaja: Nimi: _____

Osoite: _____

MAKSETAAN 31.01.2000 MENNESSÄ SAARISELÄN TUNTURIHOTELIN TILILLE LEONIA 800017-70196591
Jolloin VARAUKSENNE ON VAHVISTETTU.

HUONEIDEN LUKUMÄÄRÄ:	1	2	3	4	5
HINTA FIM 150,00/hlö/vrk Sis. AAMIAISEN JA SAUNAN	HUONEET VARATAAN KOKO OLESKELUJAKSI AUTOMAATTISESTI! LAPSET 4-16 v. -50%/vrk VANHEMPIEN HUONEESSA.				

TELTOJEN LUKUMÄÄRÄ:	1	2
HINTA FIM 60,00 VUOROKAUSI Sisältää SAUNAN AAMIAINEN ERI MAKSUSTA	HUOM! EI TELTTAILUALUETTA! HOTELIMAJOITUSTA SUOSITELLAAN!	

SAAPUMISPÄIVÄ:	TORSTAI 8.6.	PERJANTAI 9.6.	LAUANTAI 10.6.		
LÄHTÖPÄIVÄ:			LAUANTAI 10.6.	SUNNUNTAI 11.6	MAANANTAI 12.6

PALAUTA TÄMÄ ILMOITTAUTUMISLOMAKE JA MAKSA REKISTERÖINTIMAKSU TILILLEMME
LEONIA 800017-70196591 kokonaisuudessaan 31.01.2000 MENNESSÄ

SAARISELÄN TUNTURIHOTELLI OY

PL 4

99831 SAARISELKÄ

Puh (016) 681 501

Fax (016) 668 771

Email: myyntipalvelu@saariselantunturihotelli.fi

WWW.SAARISELANTUNTURIHOTELLI.FI

IMM
2000
Saariselkä



MINI CLUB
Meeting time

Mini Meetingin varsinaisen ohjelman täydentämiseksi Saariselältä löytyy monenlaisia mahdollisuuksia aktiivisen ja ikimuistaisen vierailun toteuttamiseen

Hemmottele itseäsi hyvällä ruoalla
Grill-pizzeria Pirtti on tapahtuman aikana avoinna lähestulkoon yötä päivää. Voit herkutella pizzoilla, hampurilaisilla, monenlaisilla salaateilla, tulisilla kanansiivillä tai vaikka kebab-aterialla.
Hampurilaisten makuun pääset reilulla parillakämpillä ja muutenkin ruokalista on jokaisen kukkarolle sopiva.

Tapahtumia, seikkailuja
Pääasiassa on tietenkin Mini Meeting tapahtuma. Patikointi on Saariselällä perinteisin ulkoilu-aktiiviteetti, nyt lisäksi on tullut uusia jännittäviä mahdollisuuksia.

Seikkailu ohjelmaksi voit valita mm. laskeutumisen ja kiipeilyn, trapetsihypyn, nuorallakävelyn, koritornin rakentamisen tai erillaiset vaijeriradat. Lapin safarit tekevät näistä unohtumattomia elämyksiä.

Harrasta, rentoudu
Kylpylähotellissa mahdollisuus erillaisiin peleihin mm. squash, tennis, sulkapallo ja lentopallo. Kuntosalissa lihakset huippu-kuntoon. Pelin jälkeen rentoutumaan allasosastolle tai solariumiin. Hoito-osastolta erillaiset hieronnat.

Mini Meetingissä tavataan!



Broadspeed GT.



Crayford -63 997 Cooper - enää 2 kpl jäljellä.



Radford Mini Cooper S.

Ilta jatkui jälleen tutuissa merkeissä yhteisteltan uumenissa. Ohjelmana oli jo perinteiseksi muodostunut Minipaitojen kansainvälinen vaihto. Koolla ja puhtaudella ei ollut väliä, kunhan sai monta ja mahdollisimman kaukaa, siis t-paitaa. Strippausta oli siellä sun täällä mutta ei siitä sen enempää... Lippu kainalossa, kumisaappaat jalassa tanssiessamme nurmikolla teimme pr:ää Saariselälle. IMM-2000 kokoontumisesta kiinnostuneita riitti ympäri Eurooppaa, ehkäpä tulijoiksikin asti. Upeinta kaikessa oli kuitenkin huomata, että me kaikki tuhannet osallistujat olimme paikalla saman ja rakkaan asian vuoksi, Minin. Yhteenkuuluvuuden tunne oli sanoinkuvaamaton.

15.8 su

Eräillä oli hieman päänsärkyä edellisen illanvieton johdosta. Sen verran oli myös viikonlopun aikana kylmä, että vilustuneiden määrä kasvoi päivä päivältä. Tämän vuoksi osa poppoota näki parhaaksi pyhitää päivä levolle ja formulalle. Olimme tutustuneet englantilaisseurueeseen, josta löytyi yksi McLarenin työntekijä. Niinpä lähdettiin lippu kainalossa heidän leiriinsä kuuntelemaan paikallista Kyllöstä ja kannustamaan Häkkinen voittoon.

Dzei Härkölä, Juha ja Marju viettivät sunnuntain suuressa Mini In The Park -tapahtumassa. Tapahtumassa oli enemmänkin englantilaisia harrastajia, autoja oli paljon, kuin myös myyjä. Jotain tuli taas ostettua ja ilmakin oli jopa aurinkoinenkin, ainakin nenä pääsi palamaan.

Me sinnikkäimmät siis vietimme vielä yhden tuulisen ja sateisen päivän leirielämään ennenkuin lähdimme seikkailemaan keski-Englannin sumuiselle maaseudulle odotellen kuitenkin jo malttamattomina seuraavaa viikonloppua jolloin vietettäisiin Minin 40-vuotis synttäreitä Silverstonessa.

16.8 ma

Aamulla pakkauduttiin taas autoihin ja mentiin tutustumaan Oxfordiin. Shoppailtiin tuliaisia ja ainakin naisväkeä kiinnosti erityisesti Disneykauppa. Tutustuttiin yleisiin vessoihin sekä tavara-taloihin. Juha ja Kirsi löysivät lastenvaateosastolta itselleen paperinarulakit jotka jostain syystä aikuisen päähän sopivat. Kyllä oli oxfordilaisilla hauskaa kuten sen jälkeen muillakin vastaan-tulijoilla. Ja jälleen kerran etsittiin kauan yösijaa, ajaminen oli kivaakin koska ilmat kerrankin suosivat ja englantilainen maaseutu oli todellakin kaunis.

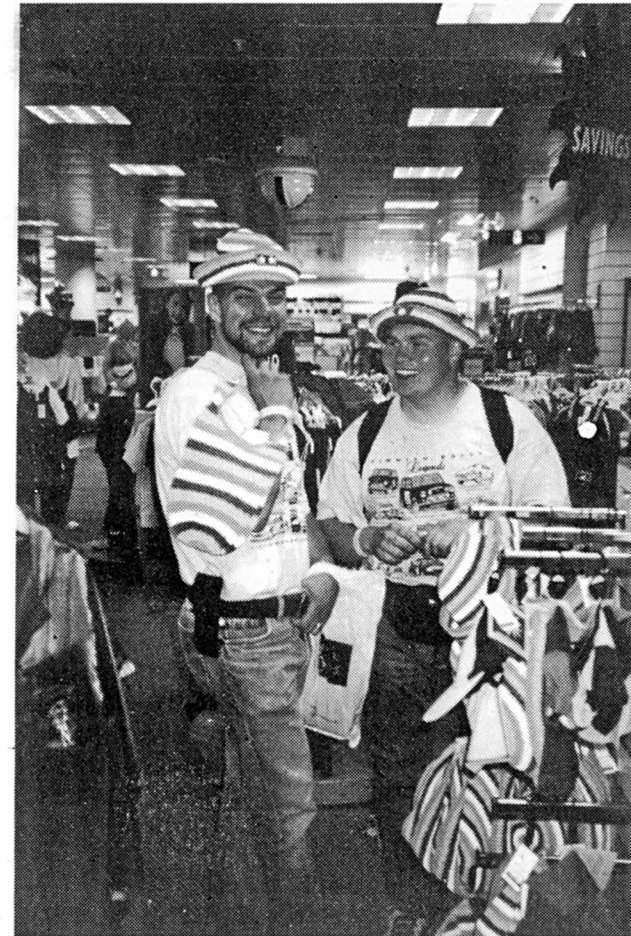

*Oxfordista
"se jokin"
löytyi; tämän
ostoksen
jälkeen näitä
miehiä vasta
katsottiinkin
(pitkään).*

Euroopan valloituksemme jatkuu ensi numerossa (jos me ollaan puuhakkaita ja te onnekkaita).

Terveisin "nelijä kilipikonnaa ja vanhukset"



Vatsa täynnä on helppo hymyillä (näkykö kello?).

TMK-ASFALTTISPRINT

Turun Moottorikerho

MUT

LOPPUTULOKSET

Luokka 8, Juniorit rA N F SS RC 2-v enintään 1300 cc, lahti 5

sij	ohjaaja	seura	auto	1.kierr	2.kierr	3.kierr	ero
1.	Timo Nikander	TUA	Morris Mini	1.45.73	1.43,00	0.00,00	0.00,00
2.	Marko Risku	TMS	Morris Mini	1.46.52	1.44,52	1.43,06	0.00,06
3.	Kari Koivisto	LoiU	Askoda 130 L	2.58.27	1.48,14	0.00,00	0.05,14
4.	Markku Koivula	UUA	Fird Escort	1.54,11	1.54,46	1.51,58	0.08,58

LUKIJAKILPAILU

Vastauksien lukumäärästä päätellen edellinen lukijakilpailu oli liian vaikea useimmille kerholaisille. Tämänkertainen lukijakysymys on toivottavasti helpompi. Palkinto on juhluvuoden kunniaksi poikkeuksellisen hieno, sillä oikein vastanneiden kesken arvotaan Autoteema Oy:n ansiokkaalla avulla hankittu

**Kyoshon radio-ohjattava, sähkömoottorikäyttöinen
Mini Cooper S:n 1:10 pienoismalli!**



Akut, laturi ja radio-ohjain eivät sisälly hintaan, mutta ne saa kohtuulliseen hintaan alan liikkeestä. Tämä hieno Mini arvotaan Minikerhon syyskokouksessa Valkeakoskella hotelli Waltikassa 20.11.1999. Ja tämänkertainen kilpailukysymys on:

Minä vuonna ensimmäiset Minit tuotiin Suomeen?

Lähetä vastauksesi postikortilla osoitteeseen

Osallistuakseen arvontaan korttien pitää olla minulla 19.11.1999 mennessä. Ja koska olin TODELLA pettynyt viimekertaisen kilpailun osallistumisinnokkuuteen, tämä pienoismalli arvotaan vain siinä tapauksessa, että määräaikaan mennessä saan vähintään SATA postikorttia, kaikki eri jäseniltä. Minä kun toivon myös kerhon jäseniltä aktiivisuutta, ei tämä lehtikään itseksensä ilmesty... *Pam*



Lehdistötiedote
16.8.1999

Roverin Birminghamin tehdas valmistautuu uuteen Miniin

Rover on aloittanut Englannin suurimman, Birminghamissa sijaitsevan tehtaan uudistustyöt. Uudistuksilla luodaan tuotantovalmiudet uuden Minin valmistamiseksi.

Työt on aloitettu 25 000 m² käsittävän rakennuksen kunnostamisella, jossa uusi Mini kootaan.

Kunnostustöiden jälkeen Minille rakennetaan uusi kokoomalinja. Tuotanto aloitetaan vuoden 2000 lopussa. Tehtaan kokonaisinvestoinnit yltävät 400 miljoonaan puntaan.

Tämä on Roverin Birminghamin tehtaan ensimmäinen muutosvaihe. Uudistuksen myötä tuotantolaitoksesta tulee erittäin kilpailukykyinen ja tehokas autotuotantokeskus, Roverin hallituksen puheenjohtaja, professori Werner Sämman sanoo.

Tehtaan kunnostaminen aloitetaan osuvasti Minin 40-vuotisjuhlavuonna. Sämman uskoo, että uusi Mini vie auton maineen menestyksekkäästi ensi vuosituhatkalle.

Lisätietoja:
BMW Suomi Oy, toimitusjohtaja Torbjörn Wiik, (09) 6137 4205,
torbjorn.wiik@bmw.fi



26th August 1999

Dear Sir

I am taking the opportunity to write to you to inform your club of Rover's intentions with regard to Mini Classic for the future. At recent events where we have exhibited as British Motor Heritage, we discovered that few clubs (club members) had become aware of our policy. I am therefore enclosing a pack of information which includes our 'official press release' as well as news of products for Mini Classic recently re-introduced.

I trust that your club will find this information both useful and reassuring.

I enclose my business card should you wish to make personal contact.

Yours faithfully

Phil Payne
Managing Director
British Motor Heritage

WWW.heritage.org.uk

FUTURE OF MINI CLASSIC SECURE WITH BRITISH MOTOR HERITAGE

British Motor Heritage announces that the current Mini, one of the world's motoring icons this year celebrating its 40th birthday, will come under its ownership when production ceases at Longbridge. For easier reference and particularly to distinguish between today's car and the all-new Mini, due for launch by BMW Group in the new millennium, the current Mini is now referred to as Mini Classic. There will be no badging changes to the car itself.

The move is designed to protect the product for current and future owners with BMH committed to keeping Mini Classic on the road for many years to come. British Motor Heritage is the only supplier in the world to manufacture classic products using original tools, presses and jigs. British Motor Heritage will take responsibility for sourcing and supplying mechanical, electrical and body and trim components for a wide variety of derivatives.

There is currently a full range of body panels available for Mini Classic ranging from simple repair panels through to complete body shells. All are manufactured using the latest industry standards and materials on original tooling to guarantee first class quality and fit. The range will continue to grow and, in future, it should be possible to restore the bodywork of most Mini Classic derivatives using new British Motor Heritage panels.

As part of its plans for business expansion, BMH will be exploring the potential of new routes- to-market for all Mini Classic items worldwide.

Alongside the Mini Classic component business, British Motor Heritage will be expanding its parts range for all the British brands in its portfolio and developing a full range of merchandise and lifestyle products for introduction in 2000.

For further information on parts for Mini Classic please call the BMH information line on 01993 707200

Ends

Issued by The British Motor Heritage Group
A Division of BMW Group Mobile Tradition

For further information please call Denis Chick on 01926 641188

MINI

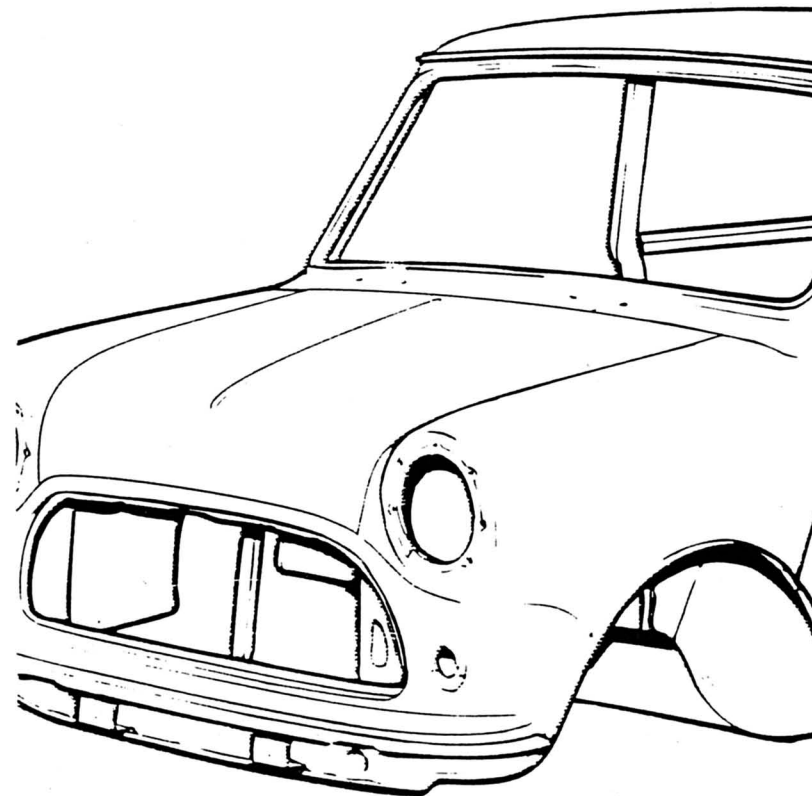

classic original panelwork

BRITISH MOTOR HERITAGE



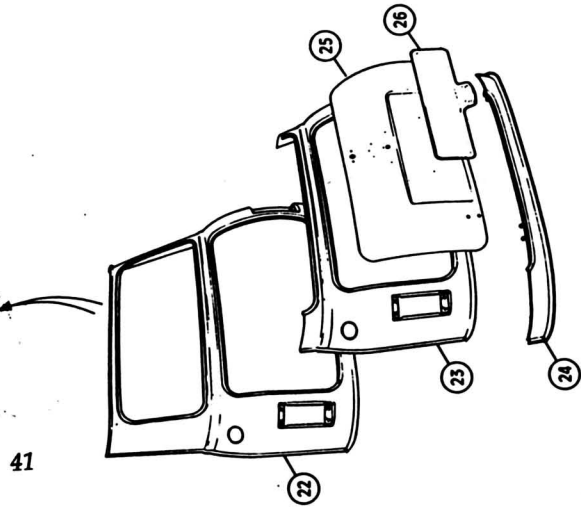
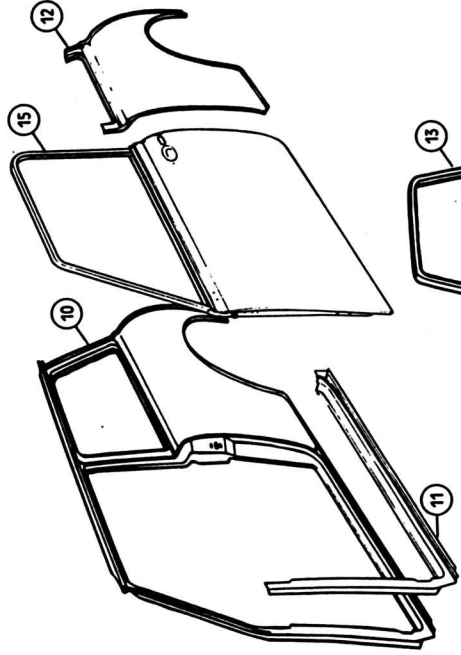
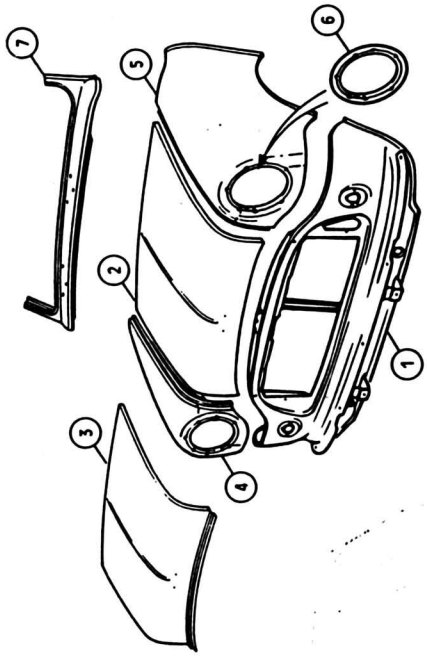

41

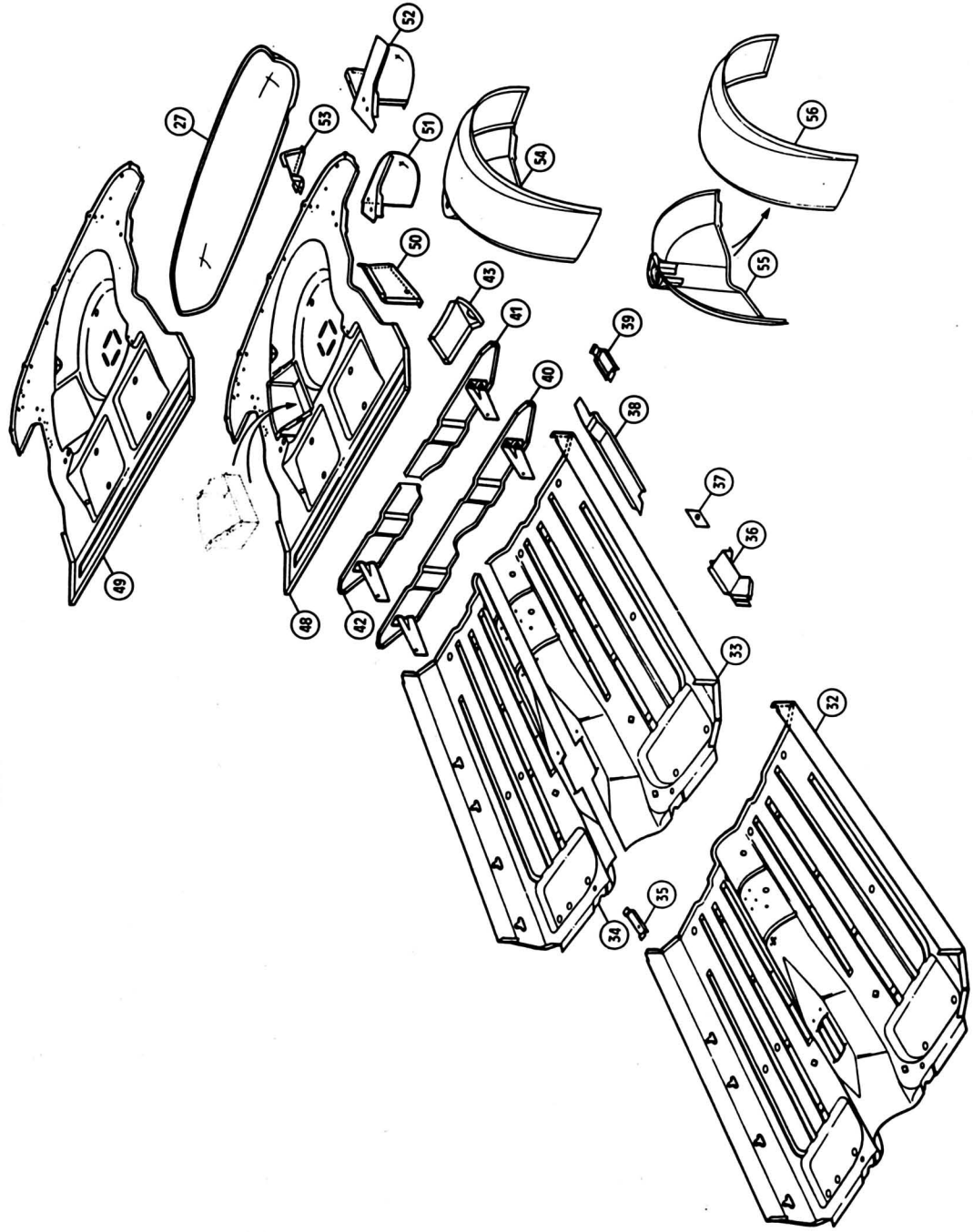
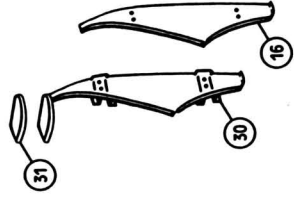

No.	Part No.	Description	Qty.	Remarks
Outer Body Panels				
Front Skin Panels				
1	14A8308	GRILLE PANEL	1	MkI, MkII, MkIII, 1964 to 1975
	AL48619	GRILLE PANEL	1	MkIV, 1976 to 1989
2	24A1182	BONNET ASSEMBLY	1	MkI, 1959 to 1967.
3	AL47455	BONNET ASSEMBLY, with grille moulding support	1	MkII, 1967 to 1969.
	CH455	BONNET ASSEMBLY, with grille moulding support	1	MkIII, 1970 to 1996.
4	14A7240	FRONT WING, RH	1	all models, 1959 to 1986
5	14A7241	FRONT WING, LH	1	all models, 1959 to 1986
Heritage front wings fit all models up to 1986 with the round headlamp ring.				
Later wings had an 'egg shaped' headlamp ring and were pierced for side repeater lamps.				
6	14A6693	HEADLAMP MOUNTING REPAIR	2	all models, 1959 to 1986, with round headlamp ring.
7	HMP441001	WINDSCREEN SURROUND REPAIR, lower, 1/3 height	1	all models, 1959 on.
Side Skin Panels				
10	CH4431	BODY SIDE ASSEMBLY, including 'B' post and cant rail, LH	1	MkIII, MkIV 1970 to 1989
	CH430	BODY SIDE ASSEMBLY, including 'B' post and cant rail, RH	1	
11	HMP441013	'A' POST AND DOOR STEP REPAIR, LH	1	MkIII, MkIV, 1970 on.
	HMP441012	'A' POST AND DOOR STEP REPAIR, RH	1	
For models with wind-up windows and internal hinges.				
12	HMP441015	REAR QUARTER REPAIR, lower half, LH	1	MkIII, MkIV, 1970 on.
	HMP441014	REAR QUARTER REPAIR, lower half, RH	1	
To repair models with wind-up window type doors.				

No.	Part No.	Description	Qty.	Remarks
Inner Body Panels				
Centre Section & Floor Pan				
30	14A8347	MONOSIDE CLOSING ASSY, (inner 'A' post), LH	1	MkI, MkII, 1959 to 1969.
	14A8346	MONOSIDE CLOSING ASSY, (inner 'A' post), RH	1	
31	14A8349	GUSSET, closing panel to valance, LH	1	MkI, MkII, 1959 to 1969.
	14A8348	GUSSET, closing panel to valance, RH	1	
Closing panel gussets fit under the lower corner of the windscreen surround.				
32	CH2669	FLOOR PAN, full width	1	MkIII, MkIV, from approximately
33	HMP441005	FLOOR PAN, LH side	1	from 1972 on.
34	HMP441004	FLOOR PAN, RH side	1	
The above floor pans are produced to the later specification and are applicable for rod gear change models (with square sectioned front floor tunnel) only from approximately 1972 on (not early MkIIIs).				
35	24A41	FLOOR BRACKET, slinging shoe, front	2	all models, 1959 on.
36	14A8375	CROSSMEMBER EXTENSION AND JACK POINT ASSEMBLY, LH	1	all models, 1959 on.
	14A8374	CROSSMEMBER EXTENSION AND JACK POINT ASSEMBLY, RH	1	
37	24A2186	SEAT BELT MOUNTING POINT ASSY, inner sill	2	all models, from approximately 1964 on.
38	14A8995	BASE PANEL, companion box, LH	1	all models, 1959 on.
	14A8994	BASE PANEL, companion box, RH	1	
39	24A43	FLOOR BRACKET, slinging shoe, rear, LH	1	all models, 1959 on.
	24A42	FLOOR BRACKET, slinging shoe, rear, RH	1	
40	HMP441008	HEELBOARD ASSEMBLY (includes subframe mountings)	1	all models, 1959 on.

13	14A8307	DOOR ASSEMBLY, LH	1	
	14A8306	DOOR ASSEMBLY, RH	1	
14	14A5499	DOOR SKIN, LH	1	MkI, MkII, 1959 to 1969.
	14A5498	DOOR SKIN, RH	1	
Fitted to models with sliding windows and external door hinges only.				
15	BMP307	DOOR ASSEMBLY, LH	1	MkIII, MkIV, 1970 to 1989.
	BMP306	DOOR ASSEMBLY, RH	1	
Fitted to models with wind up windows and internal door hinges only.				
16	14A6902	MONOSIDE SCUTTLE PANEL, (outer 'A' post), LH	1	MkI, MkII, 1959 to 1969.
	14A6901	MONOSIDE SCUTTLE PANEL, (outer 'A' post), RH	1	
Fitted to models with external door hinges only.				
Rear Skin Panels				
22	HMP441022	BACK PANEL ASSEMBLY	1	MkII, MkIII, MkIV, 1967 to 1989
23	HMP441019	BACK PANEL LOWER HALF REPAIR, includes lamp piercings and boot aperture	1	MkII, MkIII, MkIV, 1967 on.
24	HMP441009	BACK PANEL REPAIR, up to (but not including) lamp piercings	1	all models, 1959 on.
25	BMP339	BOOT LID ASSEMBLY	1	MkIII, MkIV, 1970 to 1989
26	14A6468	NUMBER PLATE SUPPORT, rear	1	MkI, MkII, 1959 to 1969.
27	14A5497	REAR VALANCE PANEL	1	all models, 1959 to 1980.

41	HMP441007	HEELBOARD REPAIR ASSEMBLY, half, LH (includes subframe mounting)	1	all models, 1959 on.
42	HMP441006	HEELBOARD REPAIR ASSEMBLY, half, RH (includes subframe mounting)	1	
43	14A6612	CLOSING PANEL, heelboard to wheel arch, LH	1	all models, 1959 on.
	14A6611	CLOSING PANEL, heelboard to wheel arch, RH	1	
Rear Seat Pan, Boot Floor & Wheel Arches				
48	HMP441016	REAR SEAT PAN AND BOOT FLOOR ASSEMBLY, with battery box	1	all models, 1959 on.
49	AL45513	REAR SEAT PAN AND BOOT FLOOR, bare	1	
50	AL45533	BRACE, seat squab to boot floor, LH	1	MkII, MkIII, MkIV, 1967 on.
	AL45532	BRACE, seat squab to boot floor, RH	1	
Seat squab braces are also known as bump stop re-inforcements.				
51	AL45525	CLOSING PANEL, rear lower, LH	1	MkII, MkIII, MkIV, 1967 on.
	AL45524	CLOSING PANEL, rear lower, RH	1	
52	HMP441020	REAR LOWER CLOSING PANEL ASSEMBLY, RH	1	MkII, MkIII, MkIV, 1967 on
	HMP441021	REAR LOWER CLOSING PANEL ASSEMBLY, LH	1	
53	14A6610	SUBFRAME MOUNTING BRACKET, rear, LH	1	all models, 1959 on.
	14A6609	SUBFRAME MOUNTING BRACKET, rear, RH	1	
54	14A9559	REAR WHEEL ARCH ASSEMBLY, LH	1	all models, 1959 on.
	14A9558	REAR WHEEL ARCH ASSEMBLY, RH	1	
55	HMP441011	REAR SHOCK TURRET REPAIR, LH	1	all models, 1959 on.
	HMP441010	REAR SHOCK TURRET REPAIR, RH	1	
56	14A6618	REAR WHEEL ARCH, outer, LH	1	all models, 1959 on.
	14A6617	REAR WHEEL ARCH, outer, RH	1	

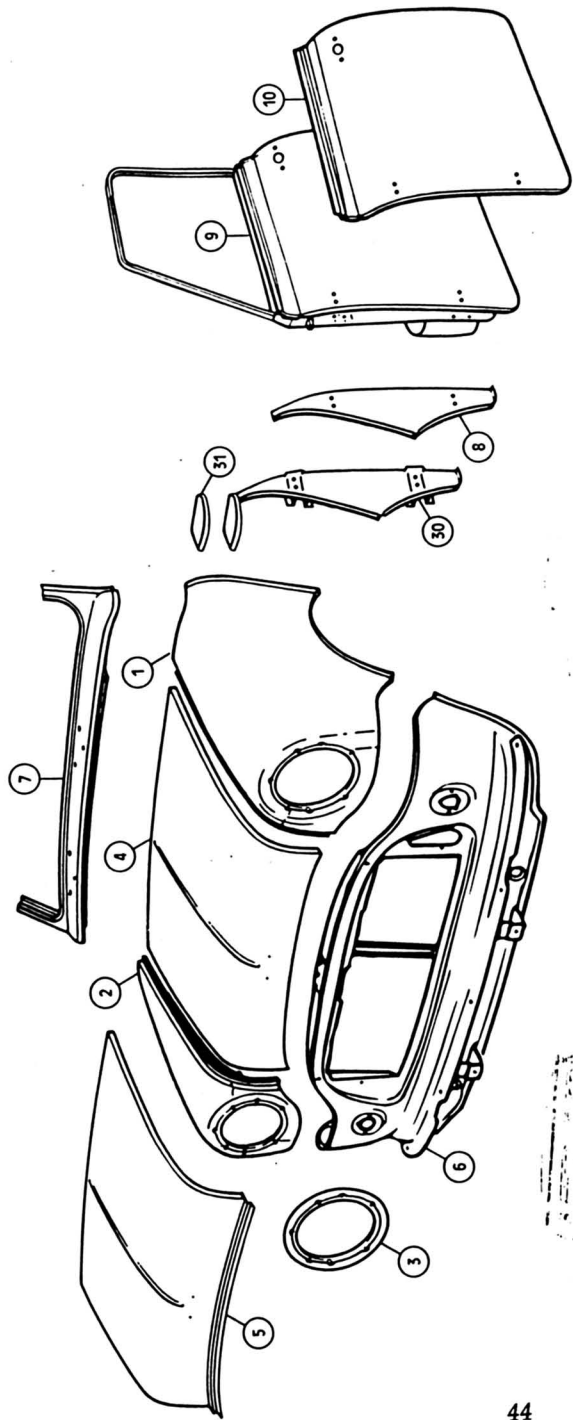

44

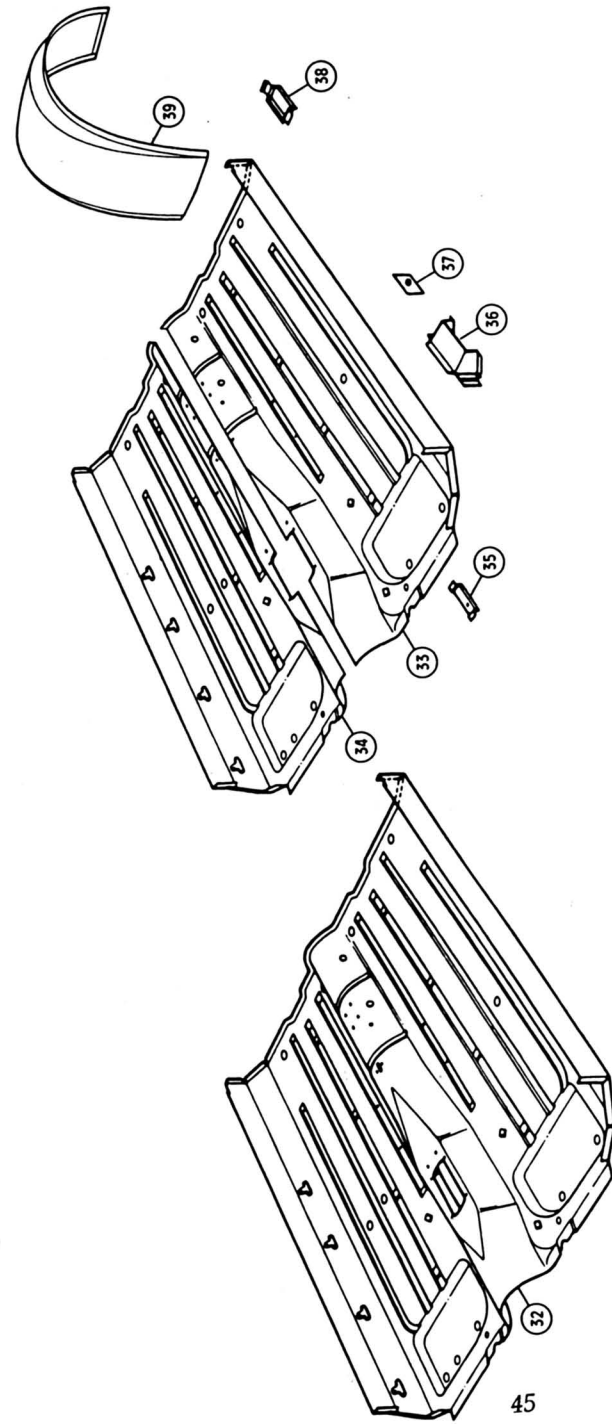
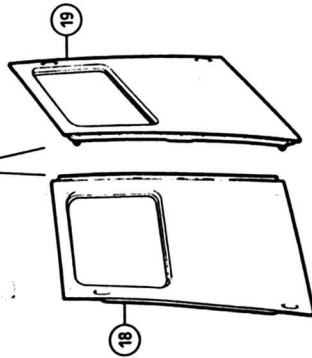
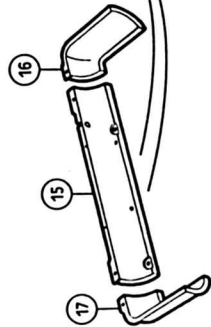
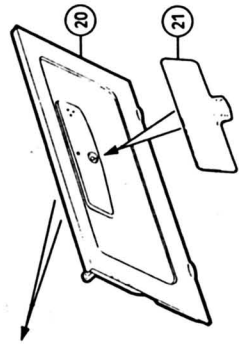

45

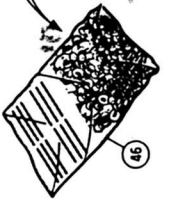
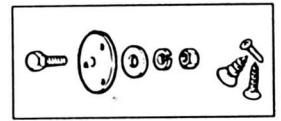
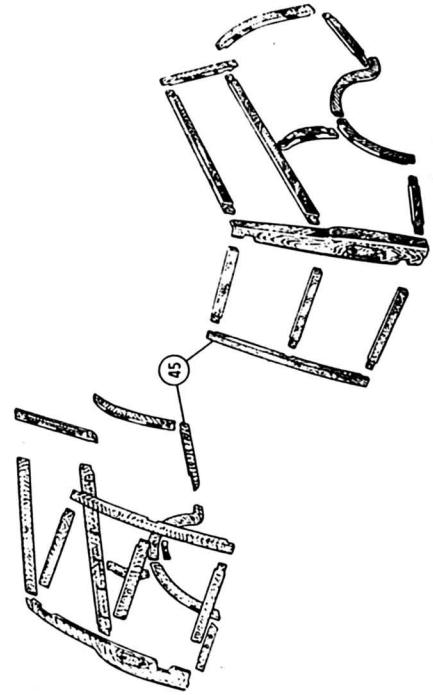

Traveller, Van & Pick-up

No.	Part No.	Description	Qty.	Remarks
Outer Body Panels				
Front Skin Panels				
1	14A7241	FRONT WING, LH	1	all models, 1960 to 1983.
2	14A7240	FRONT WING, RH	1	all models, 1960 to 1983.
Heritage front wings fit all models up to 1983 with the round headlamp ring. Later wings had an 'egg shaped' headlamp rim and were pierced for side repeater lamps.				
3	14A6693	HEADLAMP MOUNTING REPAIR	2	all models, 1960 to 1983, with round headlamp rim.
4	24A1182	BONNET ASSEMBLY	1	MK1 Traveller, 1960 to 1967; MK1, MKII Van and Pick-up, 1960 to approximately 1972.
46	AL47455	BONNET ASSEMBLY, with grille moulding support	1	MKII Traveller, 1967 to 1969.
5	AL48430	BONNET ASSEMBLY	1	MKIII, MKIV Van and Pick-up, from approx. 1972 to 1983.
To determine whether your Van and Pick-up requires an early or late bonnet you will need to check the mounting position of the bonnet hinges. Early models were fitted with hinges that mounted 6 to 8 inches inboard from the bonnet corners while later models had hinges that were fitted directly to the rear corners of the bonnet.				
6	14A8308	GRILLE PANEL	1	MK1, MKII Traveller 1964 to 1969.
7	HMP441001	WINDSCREEN SURROUND REPAIR, lower, 1/3 height	1	all models, 1960 to 1983.
8	14A6902	MONOSIDE SCUTTLE PANEL, (outer 'A' post), LH	1	MK1, MKII Traveller, 1960 to 1969;
	14A6901	MONOSIDE SCUTTLE PANEL, (outer 'A' post), RH	1	Van and Pick-up, 1960 to 1983.

Side Skin Panels

9	14A8307	DOOR ASSEMBLY, LH	1	all models, 1960 to 1983.
	14A8306	DOOR ASSEMBLY, RH	1	
10	14A5499	DOOR SKIN, LH	1	
	14A5498	DOOR SKIN, RH	1	
Rear Skin Panels				
15	14A8154	REAR APRON ASSEMBLY, centre, with weld nuts	1	all models, 1960 to 1983.
16	14A6909	REAR APRON SIDE PANEL, LH	1	all models, 1960 to 1983.
17	14A6908	REAR APRON SIDE PANEL, RH	1	
18	14A8097	REAR DOOR ASSEMBLY, LH	1	Traveller, 1960 to 1969;
19	14A8096	REAR DOOR ASSEMBLY, RH	1	Van, 1960 to 1983.
20	CZH3293	TAILGATE ASSEMBLY	1	Pick-up, 1961 to 1983.
21	14A6468	NUMBER PLATE SUPPORT, rear	1	Pick-up, 1961 to 1983.

47

No.	Part No.	Description	Qty.	Remarks
Inner Body Panels				
Monoside Closing Panel Assemblies				
30	14A8347	MONOSIDE CLOSING ASS'Y, (inner 'A' post), LH	1	all models, 1960 to 1983.
	14A8346	MONOSIDE CLOSING ASS'Y, (inner 'A' post), RH	1	
31	14A8349	GUSSET, closing panel to valance, LH	1	all models, 1960 to 1983.
	14A8348	GUSSET, closing panel to valance, RH	1	
Closing panel gussets fit under the lower corner of the windscreen surround.				
32	CZH2669	FLOOR PAN, full width	1	MKIV Van and Pick-up, 1976 to 1983.
33	HMP441005	FLOOR PAN, LH side	1	
34	HMP441004	FLOOR PAN, RH side	1	
Floors do not include rear 4" extension used on Travellers. Vans and Pick-ups. The above floor pans are produced to the later specification and are applicable for rod gear change models (with square sectioned front floor tunnel) only from approximately 1976.				
35	24A41	FLOOR BRACKET, slinging shoe, front	2	all models, 1960 to 1983.
36	14A8375	CROSSMEMBER EXTENSION AND JACK POINT ASSEMBLY, LH	1	all models, 1960 to 1983.
	14A8374	CROSSMEMBER EXTENSION AND JACK POINT ASSEMBLY, RH	1	
37	24A2186	SEAT BELT MOUNTING POINT ASSY, inner sill	2	
38	24A43	FLOOR BRACKET, slinging shoe, rear, LH	1	all models, 1960 to 1983.
	24A42	FLOOR BRACKET, slinging shoe, rear, RH	1	
39	14A6618	REAR WHEEL ARCH, outer, LH	1	all models, 1960 to 1983.
	14A6617	REAR WHEEL ARCH, outer, RH	1	

Wood Trim Kit

45	HMP341002	WOOD KIT	1	Traveller, 1960 to 1969.
46	HMP841001	FIXING KIT, (one car set)	1	

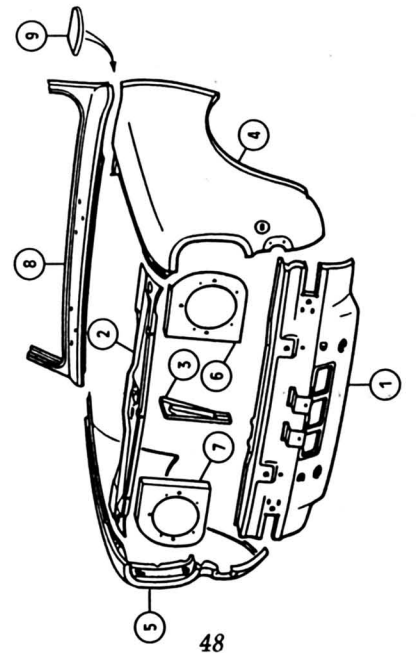
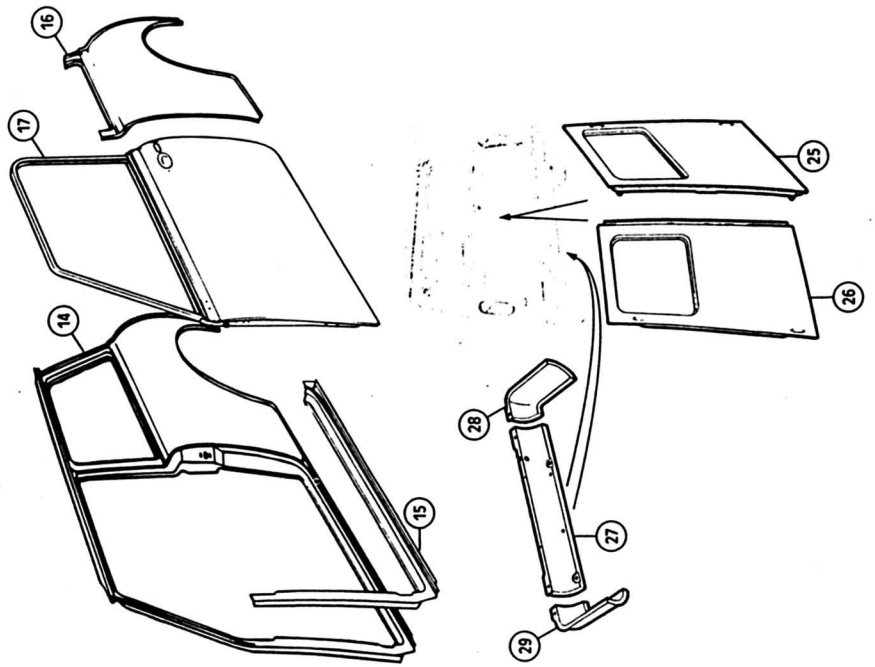

48

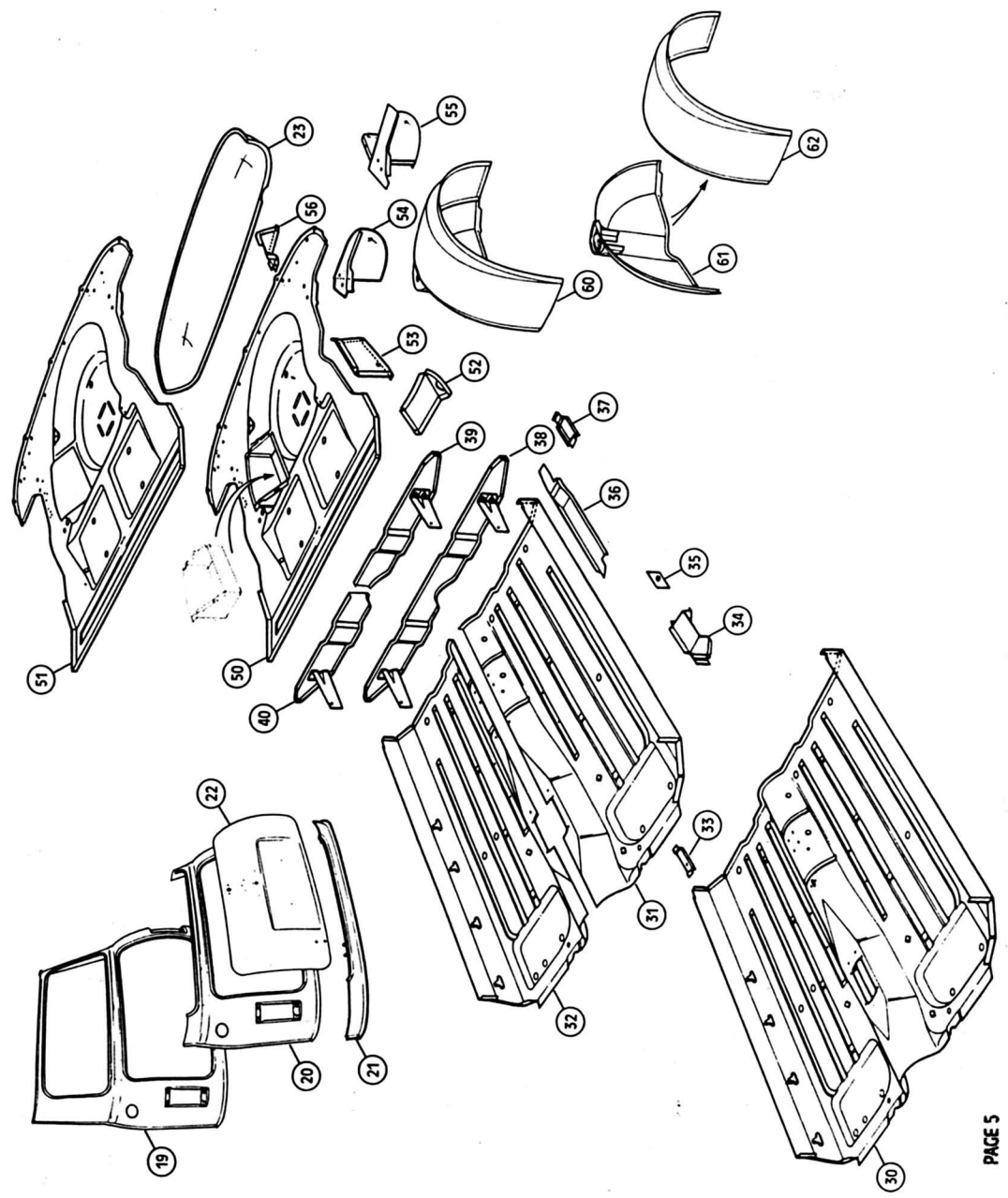

49

Clubman & Clubman Estate

No.	Part No.	Description	Qty.	Remarks
1	AAW1022	LOWER PANEL ASSEMBLY, front Fitted to models with rubber mounted front subframe only.	1	MKIV 1976 to 1983.
2	CZH149	LANDING PANEL, bonnet	1	all models, 1970 to 1983.
3	CZH155	SUPPORT PANEL, bonnet landing	1	
4	CZH409	FRONT WING, LH	1	all models, 1970 to 1983.
5	CZH408	FRONT WING, RH	1	
6	CZH121	HEADLAMP PANEL, LH	1	all models, 1970 to 1983.
7	CZH120	HEADLAMP PANEL, RH	1	
8	HMP441001	WINDSCREEN SURROUND REPAIR, lower, 1/3 height	1	all models, 1970 to 1983.
9	14A8349	GUSSET, closing panel to valance, LH	1	all models, 1970 to 1983.
	14A8348	GUSSET, closing panel to valance, RH	1	
		Closing panel gussets fit under the lower corner of the windscreen surround.		
14	CZH431	BODY SIDE ASSEMBLY, including 'B' post and cant rail, LH	1	Saloon, 1970 to 1981.
	CZH430	BODY SIDE ASSEMBLY, including 'B' post and cant rail, RH	1	
15	HMP441013	'A' POST AND DOOR STEP REPAIR, LH	1	all models, 1970 to 1983.
	HMP441012	'A' POST AND DOOR STEP REPAIR, RH	1	
16	HMP441015	REAR QUARTER REPAIR, lower half, LH	1	Saloon, 1970 to 1981.
	HMP441014	REAR QUARTER REPAIR, lower half, RH	1	

Side Skin Panels

17	BMP306	DOOR ASSEMBLY, RH	1	
	BMP307	DOOR ASSEMBLY, LH	1	
19	HMP441022	BACK PANEL ASSEMBLY	1	Saloon, 1970 to 1981
20	HMP441019	BACK PANEL LOWER HALF REPAIR, Includes lamp piercings and boot aperture.	1	Saloon, 1970 to 1981.
21	HMP441009	BACK PANEL REPAIR, Up to (but not including) lamp piercings	1	Saloon, 1970 to 1981.
22	BMP339	BOOT LID ASSEMBLY	1	
23	14A5497	REAR VALANCE PANEL	1	Saloon, 1970 to 1981.
25	14A8097	REAR DOOR ASSEMBLY, LH	1	Estate, 1970 to 1983.
26	14A8096	REAR DOOR ASSEMBLY, RH	1	
27	14A8154	REAR APRON ASSEMBLY, centre, with weld nuts	1	Estate, 1970 to 1983.
28	14A6909	REAR APRON SIDE PANEL, LH	1	Estate, 1970 to 1983.
29	14A6908	REAR APRON SIDE PANEL, RH	1	

Rear Skin Panels

No.	Part No.	Description	Qty.	Remarks
29	14A6612	CLOSING PANEL, heelboard to wheel arch, LH	1	Saloon, 1970 to 1981.
	14A6611	CLOSING PANEL, heelboard to wheel arch, RH	1	
30	CZH2669	FLOOR PAN, full width	1	all models, from approximately
31	HMP441005	FLOOR PAN, LH side	1	1972 to 1983.
32	HMP441004	FLOOR PAN, RH side	1	
		Floors do not include rear 4" extension used on Estate models.		
		The above floor pans are produced to the later specification and are applicable for rod gear change models (with square sectioned front floor tunnel) only from approximately 1972 on.		
33	24A41	FLOOR BRACKET, slinging shoe, front	2	all models, 1970 to 1983.
34	14A8375	CROSSMEMBER EXTENSION AND JACK POINT ASSEMBLY, LH	1	all models, 1970 to 1983.
	14A8374	CROSSMEMBER EXTENSION AND JACK POINT ASSEMBLY, RH	1	
35	24A2186	SEAT BELT MOUNTING POINT ASSY, inner sill	2	all models, 1970 to 1983.
36	14A8995	BASE PANEL, companion box, LH	1	Saloon, 1970 to 1981.
	14A8994	BASE PANEL, companion box, RH	1	
37	24A43	FLOOR BRACKET, slinging shoe, rear, LH	1	all models, 1970 to 1983.
	24A42	FLOOR BRACKET, slinging shoe, rear, RH	1	
38	HMP441008	HEELBOARD ASSEMBLY (includes subframe mountings)	1	Saloon, 1970 to 1981.
39	HMP441007	HEELBOARD REPAIR ASSEMBLY, half, LH (includes subframe mounting)	1	Saloon, 1970 to 1981.
40	HMP441006	HEELBOARD REPAIR ASSEMBLY, half, RH (includes subframe mounting)	1	

Rear Seat Pan, Boot Floor & Wheel Arches

50	HMP441016	REAR SEAT PAN AND BOOT FLOOR ASSEMBLY with battery box.	1	Saloon, 1970 to 1981.
51	ALA5513	REAR SEAT PAN AND BOOT FLOOR, bare	1	
53	ALA5533	BRACE, seat squab to boot floor, LH	1	Saloon, 1970 to 1981.
	ALA5532	BRACE, seat squab to boot floor, RH	1	
		Seat squab braces are also known as bump stop re-inforcements.		
54	ALA5525	CLOSING PANEL, rear lower, LH	1	Saloon, 1970 to 1981.
	ALA5524	CLOSING PANEL, rear lower, RH	1	
55	HMP441020	REAR LOWER CLOSING PANEL ASSEMBLY, RH	1	
	HMP441021	REAR LOWER CLOSING PANEL ASSEMBLY, LH	1	
56	14A6610	SUBFRAME MOUNTING BRACKET, rear, LH	1	Saloon, 1970 to 1981.
	14A6609	SUBFRAME MOUNTING BRACKET, rear, RH	1	
60	14A9559	REAR WHEEL ARCH ASSEMBLY, LH	1	Saloon, 1970 to 1981.
	14A9558	REAR WHEEL ARCH ASSEMBLY, RH	1	
61	HMP441011	REAR SHOCK TURRET REPAIR, LH	1	Saloon, 1970 to 1981.
	HMP441010	REAR SHOCK TURRET REPAIR, RH	1	
62	14A6618	REAR WHEEL ARCH, outer, LH	1	all models, 1970 to 1983.
	14A6617	REAR WHEEL ARCH, outer, RH	1	

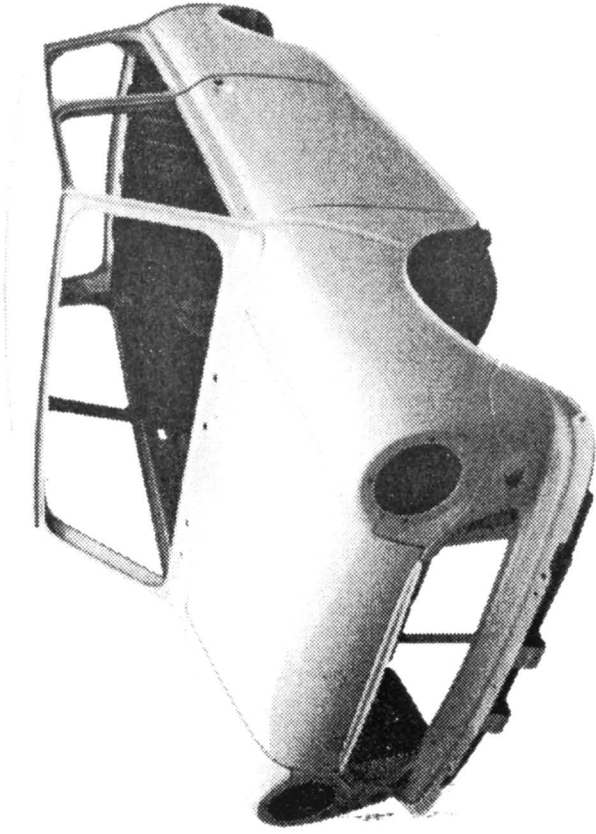

detail: the new BMH classic Mini bodyshell

MINI Mk IV & LATE Mk III BODYSHELL

Following considerable development work, BMH are now pleased to introduce complete classic Mini bodyshells to restore Mk IV and later Mk III* models. The shells, fitted with **bonnet, boot lid and doors**, are packed with features making them substantially different from the current bodyshells being offered by Rover / Unipart.

Note: *Using a current specification Rover shell to restore an older Mini is no easy task - modifications are needed to the grille panel and left hand inner wing (to access the distributor and fit the side mounted radiator respectively). Furthermore, the Rover shell comes without doors, boot lid or bonnet, for which skilled fitting will be required!*

Features:-

- Fits Mk IV models with rod change gearbox and rubber mounted subframe (1976 to 1989).
- Fits Mk III models * with rod change gearbox providing the customer changes the solid mounted subframe for the rubber mounted version (1972 to 1976 approx).
- 'E' coated, sealed and primed using the current industry standard water based paints.
- Fully fitted with skin and floor sound deadening pads.
- Bonnet, doors and boot lid fitted to shell for convenience.
- Genuine Mk IV bonnet assembly.
- Round (as opposed to the current egg shaped) headlamp apertures.
- Front wings without repeater lamp apertures.
- Engine bay caters for side mounted radiator (correct slatted inner wing).
- Mk IV grille panel.
- Dashboard bulkhead panel includes large "rotodip" aperture, improving access for a centre binnacle.
- Original roof panel without aerial holes.
- Front seat belt mountings attached in pre-1997 positions.
- Rear seat belt mountings retained.
- Current specification brackets for airbag sensor, alarm and boot mounted washer bottle NOT included.

Illus.	Part No.	Description
1	BMP343	Mini Bodyshell



Pi. 49 Rev. 16th Aug 99

BRITISH MOTOR HERITAGE

Range Road, Cotswold Business Park, Witney, Oxon, OX8 5YB. Telephone 01993 707220, Fax 01993 707222.

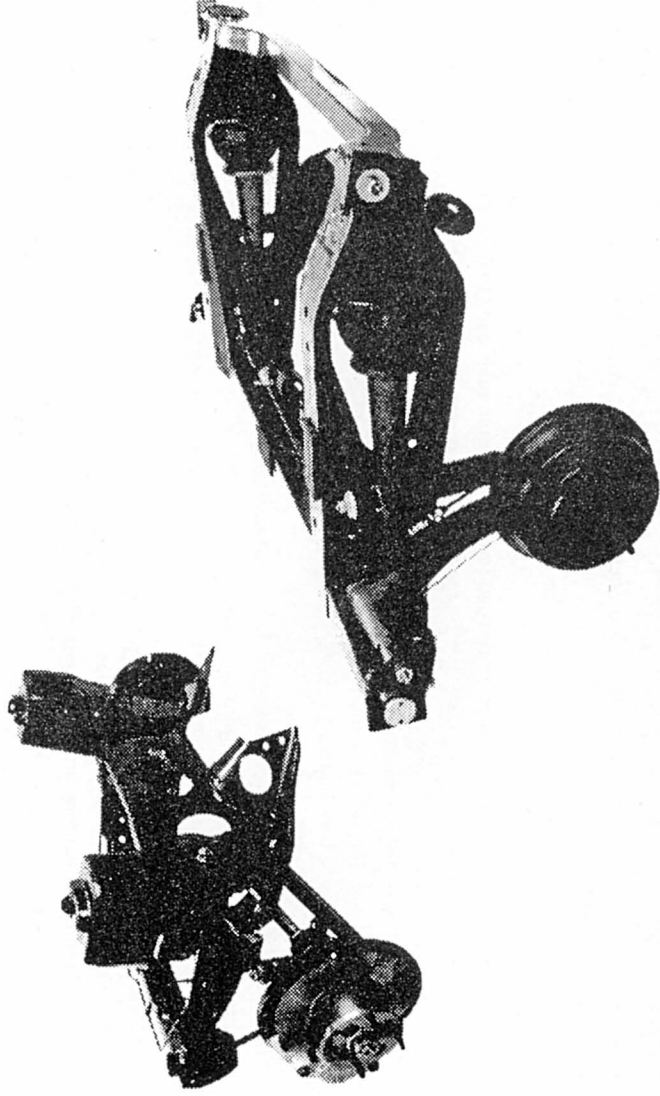

detail: Front and Rear Subframe Assemblies

FRONT AND REAR SUBFRAMES FOR MINI

These 'dry suspension' subframes are ready to fit into the Mk IV Mini bodyshell and come complete with all , suspension components, brakes (with brake pipes) hubs and steering arms. Drive shafts are included as part of the front subframe while exhaust mounting rubbers, shock absorbers and handbrake cable are included on the rear subframe.

The front subframe, fitted with discs and calipers, is suitable for MkIV Mini models running on 12" wheels only. It attaches to the bodyshell utilising the post-1976 rubber mountings.

The rear subframe, incorporating later style brake drums with spacers, is suitable for MkIV models and the 1275 GT, running on 12" or 10" wheels with wheel arch extensions.

Part No.	Description	Application
HMP241001	Mini Subframe, front	Mini Mk IV only
HMP241002	Mini Subframe, rear	Mini Mk IV and 1275 GT *

* Note: The rear subframe can also be used on earlier 'dry suspension' models provided that the early brake drums and matching brake shoes are fitted or, alternatively, that wheel arch extensions are used.



Pt. 59 4th Aug 99

BRITISH MOTOR HERITAGE

Range Road, Cotswold Business Park, Witney, Oxon, OX8 5YB. Telephone 01993 707220, Fax 01993 707222.

ROMU VAI LÖYTÖ?

Moni sanoisi, että romu, mutta paljon pahempiakin Minejä on vielä kunnostettu. Jos siis näet jossain Minin, joka selvästi kaippaa uutta omistajaa, niin ota yhteyttä kerholehden toimitukseen ja kerro meille löydöstäsi. Joku saattaa tarvita juuri sellaista!

Tämä Astin Mini Van vm 1964 oli värityksestä päätellen ollut joskus postin käytössä. Se oli tuotu Humppilan romunkeräyspisteeseen eikä sitä ehditty pelastaa romunhakijoiden kynsistä...



1000 LAKES HISTORIC RALLY 1999

Todisteeksi siitä, että toteutan lukijoiden toiveita aina kun pystyn, julkaisen Paaralan Pekan pyynnöstä kuvan myös Austin A40 Mk 2:stä. Kuva on 1000 Lakes Historic rallista 1999 erikoiskokeelta yksi ja kyydissä istuvat Pekka Paarala ja Rauno Paarala. Matka katkesi vanteen hajoamisesta aiheutuneeseen ulosajoon erikoiskokeella 14.



Pekka Paarala ja Rauno Paarala sekä Austin A40 Mk 2.

MINIUUTISIA

Silverstonen 40-vuotisjuhlassa oli yhdellä virityspajalla (Swifttune?) näytillä Minin ALUMIINILOHKO. Esillä ollut lohko oli koneistamaton aihio. Hintaa tai saatavuutta ei ole tiedossani. Aikoinaan myös KAD suunnitteli Minin lohkon tekemistä alumiinista, mutta hanke peruttiin pienen kysynnän johdosta.

Silverstonessa oli esittelyssä myös hieno bensan (sähköinen?) ruiskutusjärjestelmä kahdeksalla suuttimella Ardenin 8-reikäiseen alumiinikanteen. Hintaa ruiskulla oli n. 4000 puntaa (siis ilman kantta!).

Niille, jotka yhä odottavat uutta Mk1 Minin koria, on sekä hyviä että huonoja uutisia. British Motor Heritagen (lyhyesti BMH) mukaan tuotanto joko alkaa kahden vuoden aikana tai sitten sitä ei ala ollenkaan.

Uusia Minin hydrolastic -elementtejä kaipaaville tiedoksi, että edes BMH ei tiedä tehdäänkö niitä joskus lisää vaiko eikö. Osa BMH:n henkilökunnasta kertoi, että se tulee tuotantoon, mutta samana päivänä BMH:sta kerrottiin varmana tietona ettei niitä enää tehdä, koska Dunlop ei suostu niiden valmistajaksi...

BMC:n A-sarjan moottorilohkoja saatetaan kuitenkin tehdä jossakin vaiheessa lisää. Aika näyttää mitä lopulta ilmestyy tuotantoon ja mitä ei.

Tuulilasi ei lupauksista huolimatta tehnyt uuden ja vanhan Mini Cooperin koeajoa. Syytä tapahtuman peruuntumiseen en tiedä.

David Wizardin uusin kirja "Tuning the A-series Engine" on pahasti myöhässä alkuperäisestä aikataulusta. Viimeisimmän tiedon mukaan se julkaistaan 20.9.1999 vaikka alunperin se piti julkaista heinäkuussa.

Ensimmäinen suomalainen Mini pääsee MiniWorldiin, kun Bill Sollis koeajaa Mara Ollisen putkirunkoisen ratakilpurin. Auto on hieno ja nopea, mutta pienet tekniset murheet ovat hidastaneet testausta.

Pan

MINI-MARKET

VANHOJA LEHTIÄ:

1990 n:o 3
1993 n:o 2
1994 n:o 3
1995 n:o 2
1996 n:o 2, 3, 4
1997 n:o 2, 3
1998 n:o 2, 3, 4

Noudettuna 1,00 mk / kpl
Postitettuna 3,00 mk / kpl

◇◇◇◇◇◇◇◇

KERHON TARRAT:

kerhotarra, pieni
kerhotarra, iso

Hinta 4,00 mk / kpl
Hinta 15,00 mk / kpl

KOKOONTUMISTARRAT:

Koskenpää 1992
Parainen 1993
Uusikaupunki 1997
Järvenpää 1998

Kaikki 3,00 mk / kpl

KERHON LOGO:

Painettu kankaalle n. A4 koko

Hinta 13,00 mk / kpl

T-PAIDAT:

Koko:	M	6 kpl
	XL	8 kpl
	XXL	13 kpl
	110 cm	4 kpl
	140 cm	7 kpl

Hinta 75,00mk / kpl

KANGASMERKIT:

Hinta 22,00 mk / kpl

POSTIKORTTI:

T-paidan kuvalla, musta/valkoinen

Hinta 2,00 mk / kpl

POSTITUSLISÄ NOIN 20 - 30 MK / LÄHETYS.

MYYDÄÄN

Minin Diplomat 145R10 kesärenkaita 900 mk / sarja tai 225mk / kpl.

Puh. 0500-804438 Markku Lönnqvist (Hämeenlinna)

997 Cooperin alkuperäiset männät, ylikoot 0.010" ja 0.020".

Puh. 040-556144 tai 05-4585121. (Lappeenranta)

Minin uudet roiskeläpät, tuulilaseja, lämmitettävä takalasi ym. laseja, nokkapelti, jousipalloja + trumpetteja, hyvä takaluukun tiiviste, maski + viiksirauta + päät, pohjapanssari, vanhanmallinen taakkateline (pyöröputkea), polttoainetankki, Mini VAN ja PICK-UP hajoitusosakirjoja sekä suomenkielisiä korjaamokäsikirjoja ja 10" peltivanteen keskiökuppeja. Puh. ilt. 03-5849908 Jukka Pöri. (Valkeakoski)

Ford Capri GTXL -71 3000, hyvä, nopea, hälyt, mustat kilvet. Hp 15.000 / vaihd hyvä Mini. 050-3209333 Jaakko (Vantaa)

OSTETAAN

Mulla on Mini -77, jonka 2-piirinen jarrupääsylinderi sanoi sopimuksen irti... sellaisen mä ostaisin, jos vain jostain löytäisin. Puh. 040-5282086 ilt. Raisa (Jämsänkосki)

Ostetaan Mini -77 kattoverhoilu, harmaa mattosarja ja asialliset levikkeet.

Jukka Lampila, puh. 03-4354048 tai sähköpostilla jukka.lampila@surffi.net

Ohjauspylvään vasemmalle puolelle virta/ohjauslukko ja kulmikas etumaski.

Ensio Pynninen, puh 040-5833812 (Rovaniemi)

Mini Van takaovet. Puh. 0500-804438 Markku Lönnqvist (Hämeenlinna)

FLEISCHMANN sähköautoratoja ja autoja. Rikkinäiset ja muut merkitkin käy. Ostetan myös ajokuntoisen MUSTAN METRON.

Puh. ilt. 03-5849908 Jukka Pöri (Valkeakoski)

Minin vm. 75 (veivi-ikkunat) sopivat tummennetut tai värilasit.

Puh. 03-7332762 Jorma Arvolahti (Lahti)

Mini Vanin takapuskurit, Minin kesärenkaat, ratin tiputuspaala, reunalistat. Tarjoa. 050-3209333 Jaakko (Vantaa)

WANTED:

Uusi jäsenrekisterin hoitaja modernisoimaan jäsenkortisto. Oma PC suotava, koska kerhon kone ja ohjelma tosi vanhat. Kaikki vapaaehtoiset ilmoittautukoot allekirjoitaneelle. Puh. ilt. 03-5849908 Jukka Pöri (Valkeakoski)



.AZ05

JASA-paino Oy

Kostilantie 301
31900 Punkalaidun
puh. (02) 7674813

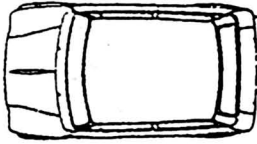

Lehti N:o 1/2000

Aineisto sisään 31.12.1999 mennessä , ilmestyy vk 4

Mini Club Flying Finns -jäsenlehti, painosmäärä on 650 kpl.
Lehti ilmestyy neljä kertaa vuodessa.

ISSN 0784-2597